

1 26800



MEMORIA DESCRIPTIVA

correspondiente a la solicitud de concesión de un...

MODELO DE UTILIDAD

SOLICITANTE: D. JOSE PEIRO LORENTE, de naciona-
lidad española,

RESIDENCIA: VALENCIA, Plaza de Patraix, 23

ENUNCIADO: "CARRITO PLEGABLE DE SERVICIO,
PERFECCIONADO."

gl/me.

Prioridad: Patente n.º del

126 806



1 La invención a que se refiere la presente Memoria
constituye una novedad industrial con características y -
ventajas que la hacen merecedora del privilegio de explota-
ción exclusiva que por ella se solicita, de acuerdo con las
5 prescripciones del Estatuto vigente sobre Propiedad Indus-
trial de fecha 26 de julio de 1.929, texto refundido publi-
cado el 30 de abril de 1.930.

Puede constituirse un carrito plegable de servicio
partiendo de un bastidor central en forma de U a cuyas ra-
10 mas verticales se articulan, con caracter plegable, sendos
bastidores que soportan a tableros plegables en disposición
paralela.

Sin embargo la elaboración de un carrito plegable
de este tipo plantea importantes problemas de mecanización
15 que, aparte de exigir un proceso fabril complicado, requie-
re operaciones difíciles para producir el plegado del carri-
to, además de que el proceso fabril de este último le hace
alcanzar posteriormente cotizaciones abusivas en el merca-
do.

20 Ahora se propone un carrito plegable de servicio
que resuelve dichos problemas partiendo de una organización
sencilla y económica, Tiene por finalidad no solo simplifi-
car el proceso fabril de estos elementos sino mejorar inclu-
so su actuación funcional bajo un sistema de plegado que re-
25 quiere una ejecución elemental.

En tal sentido el carrito plegable de servicio que
ahora se propone viene caracterizado porque los bastidores
laterales que se pliegan articuladamente respecto del bas-
tidor central que comprende, soportan a sendos tableros en
30 disposición paralela que quedan compuestos, respectivamente,

- 3 -
126 806



1 por tres sectores, coplanarios, de los cuales el central es sustancialmente fijo, estando los sectores laterales de cada tablero articulados por sus bordes a dicho sector central del mismo.

5 En una ulterior característica el plegamiento del carrito incluye una elevación de los sectores laterales del tablero inferior a partir de la cual los bastidores laterales se adosan sobre el bastidor principal quedando entonces abatidos los sectores laterales del tablero superior.

10 Para ayudar a la comprensión de la idea expuesta se ha confeccionado a título explicativo y sin carácter restrictivo alguno, una lámina de dibujos. Ilustra la presente Memoria como un ejemplo de realización del objeto que nos ocupa.

15 La figura 1ª corresponde a una vista en perspectiva de un carrito plegable de servicio hecho según el invento. Como puede observarse los bastidores laterales -1- y -2- que se pliegan articuladamente por -3- respecto del bastidor central -4- que comprende soportan a sendos tableros en disposición paralela que quedan compuestos respectivamente por tres sectores coplanarios -5-, -6- y -7-, de los cuales el central -5- es sustancialmente fijo, estando los sectores laterales -6- y -7- de cada tablero articulados por sus bordes a dicho sector central del mismo.

25 Por último la figura 2ª corresponde a una vista en perspectiva del propio carrito en posición plegada, en la cual podemos observar que dicho plegamiento incluye una elevación de los sectores laterales -6- y -7- del tablero inferior, a partir de la cual los bastidores laterales -1-

30



126 806

1 y -2- se adosan sobre el bastidor principal -4- quedando entonces abatidos los sectores laterales -6- y -7- del tablero superior.

5 Industrialmente considerada la realización del carrito plegable de servicio descrito ofrece una serie de ventajas decisivas por cuanto que la constitución de los tableros soportados por los bastidores plegables, a base de tres sectores articulados con facultad de abatimiento y/o elevación, obedece a un proceso elemental de fabricación que no aumenta los costos habituales de producción permitiendo expender estos elementos a precios asequibles en el mercado.

15 Pero si consideramos además que dicha organización de los tableros a base de sectores articulados mejora las condiciones generales del plegado de los carritos de este tipo, permitiendo realizarlo de una forma facil y cómoda para el usuario al tiempo que facilita el transporte del carrito, es evidente que el Modelo solicitado adquiere una utilidad práctica singular por el beneficio o efecto nuevo que aporta a la función a que se destina.

20 Hecha la descripción precedente es necesario añadir que los detalles de realización de la idea expuesta -- pueden variar sin que por ello cambie la esencia de la invención, que es la que se desprende de los párrafos que anteceden y lo que se reivindica en la siguiente

n o t a

25 En resumen: El Modelo de Utilidad que se solicita ha de recaer sobre las reivindicaciones siguientes:

30 1a.- CARRITO PLEGABLE DE SERVICIO, PERFECCIONADO, caracterizado esencialmente porque los bastidores laterales

126 806



1

les que se pliegan articuladamente respecto del bastidor central que comprende, soportan a sendos tableros en disposición paralela que quedan compuestos, respectivamente, por tres sectores coplanarios, de los cuales el central es sustancialmente fijo, estando los sectores laterales de cada tablero articulados por sus bordes a dicho sector central del mismo, y porque el plegamiento del carrito incluye una elevación de los sectores laterales del tablero inferior a partir de la cual los bastidores laterales se adosan sobre el bastidor principal quedando entonces abatidos los sectores laterales del tablero superior.

5

10

2a.- se reivindica por último, como objeto sobre el que ha de recaer el Modelo de Utilidad que se solicita "CARRITO PLEGABLE DE SERVICIO, PERFECCIONADO".

15

Todo tal y como queda descrito y reivindicado en la presente Memoria que consta de cinco hojas escritas a máquina por una sola cara y dibujos que se acompañan.

Madrid, 5 de Enero de 1.967

BERNARDO UNGRIA
P.P.

20

25

30

D. JOSE PEIRO LORENTE

126 800

hoja única



fig. 1ª

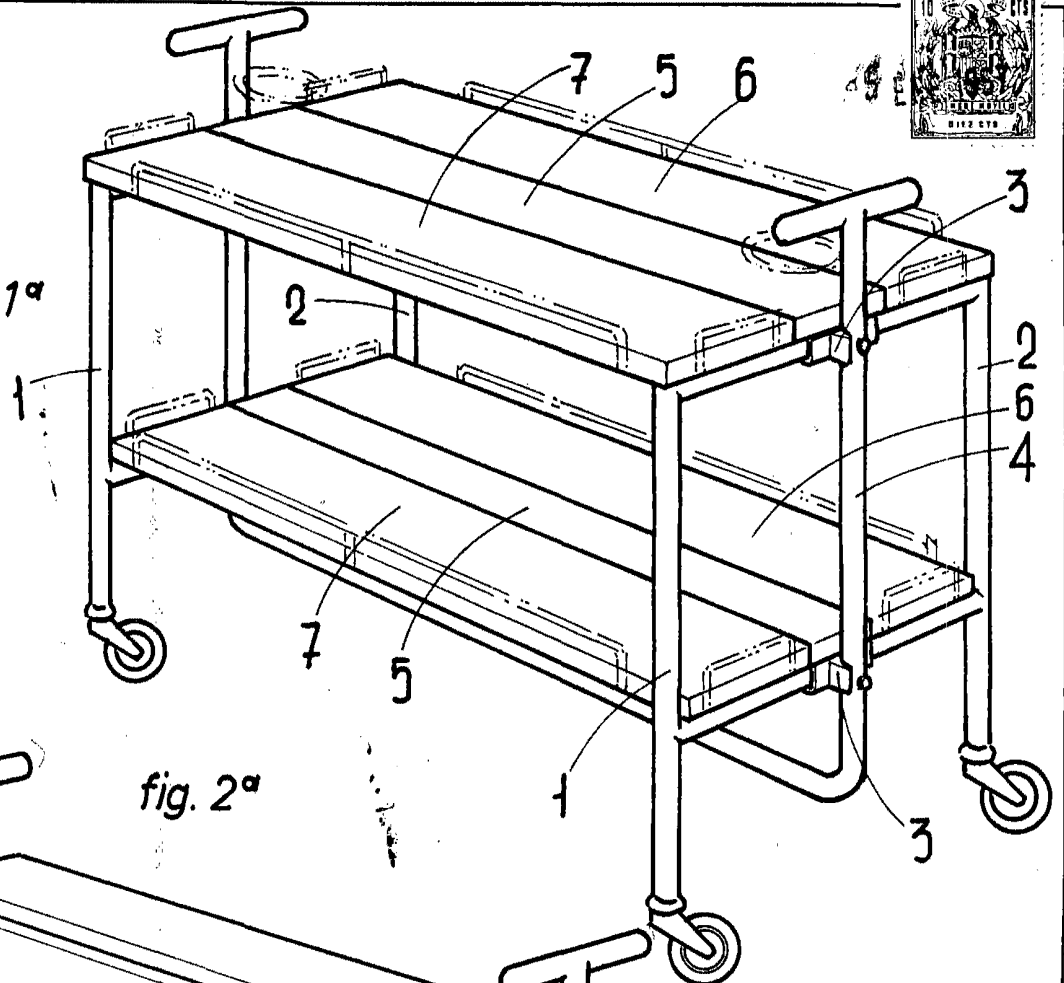
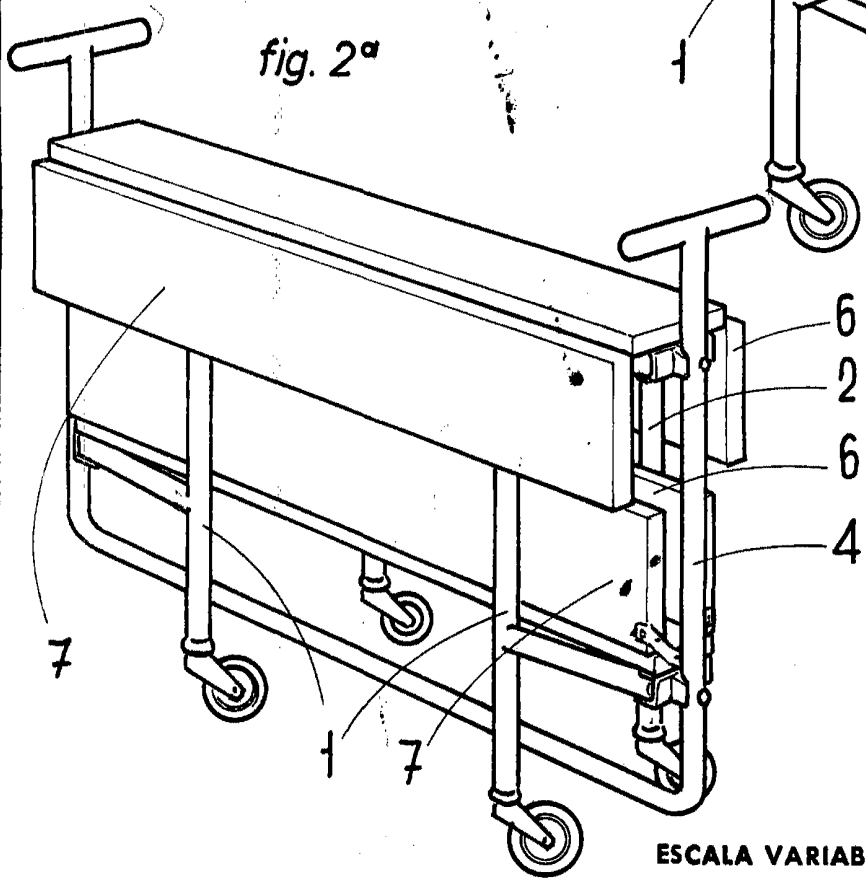

fig. 2ª



ESCALA VARIABLE

Madrid, 5 de Enero de 1967

BERNARDO UNGRIA

P. P.