

26776



14 ENE 1914

ANULADO

PROCESADA LA CONSULTA  
Y - 1 -  
DE... DE...

MEMORIA DESCRIPTIVA

que se acompaña

a la solicitud de

registro de un Modelo de Utilidad, por  
veinte años en España, a favor de DON  
ROBERTO DEL OLMO SANCHEZ, residente en  
MADRID, Conde de Peñalver, 28, de nacio-  
nalidad española,

por:

"DISPOSITIVO DE SUJECIÓN PARA COMPOSICIONES  
TIPOGRÁFICAS".

-----



La invención a que se refiere la presente memoria, constituye una novedad industrial con características y ventajas que la hacen merecedora del privilegio de explotación exclusiva que por ella se solicita, de acuerdo con las prescripciones del Estatuto vigente sobre Propiedad Industrial de 26 de Julio de 1.929, texto refundido, publicado el 30 de Abril de 1.930.

El presente registro de Modelo de Utilidad, conciere como su enunciado indica, aun dispositivo de sujeción para composiciones tipográficas, de acuerdo con la descripción detallada que de mismo se realiza, debiendo interpretarse siempre este concepto en su más amplio sentido y nunca en limitativo.

Este resultado industrial mejora notablemente todo cuanto sobre el particular se conoce y utiliza actualmente, tanto por su sencillez constructiva, como de aplicación, resistencia, duración, indeformabilidad, precisión de trabajo y economía.

Para la debida comprensión de este objeto, se adjunta a la presente memoria descriptiva, una hoja de planos, en la que a título de ejemplo, se representan todas y cada una de las partes que lo forman y relación que guardan entre sí.

En la citada hoja de dibujos queda representado:

FIGURA PRIMERA.- Es una vista en perspectiva seccionada, de la cabeza del elemento hembra correspondiente.

FIGURA SEGUNDA.- Es otra sección en perspectiva de la cabeza del elemento macho que se adapta en la pieza de la figura 1ª.

FIGURA TERCERA.- Representa en perspectiva una vista completa del referido elemento hembra.

FIGURA CUARTA.- Es la misma vista del elemento macho aludido.

En ambas figuras 3ª y 4ª, se aprecian las secciones transversales de estas piezas.



FIGURA QUINTA.- Muestra en perspectiva la asociación de las piezas macho y hembra anteriormente reseñadas.

35 FIGURA SEXTA.- Es la cabeza del elemento hembra, correspondiente a la otra parte de ensamble del propio dispositivo para formar el cuadro correspondiente.

FIGURA SEPTIMA.- Es la pieza macho representada también en perspectiva seccionada.

FIGURA OCTAVA.- Muestra completa y en perspectiva a la pieza hembra de la figura 6º del plano.

40 FIGURA NOVENA.- Es la misma vista del elemento macho de asociación sobre la anterior pieza.

FIGURA DECIMA.- Es otra vista en perspectiva de la asociación de las piezas machihembradas representadas por separado en las figuras 8º y 9º del plano.

45 FIGURA UNDECIMA.- Ilustra en perspectiva el cuadro de composiciones tipográficas, formado por la asociación de cuatro piezas de las anteriormente citadas y unidas por sus extremos.

En estas figuras y con el mismo valor en todas ellas, se aprecian las siguientes referencias:

50 1.- Perfiles angulares previstos en las cabezas de las piezas -2- y -3-, susceptibles de montaje en virtud de su disposición inversa, pero coincidente en su forma y dimensiones, con las cabezas -4- de las piezas -5- y -6-, formando el cuadro de composiciones tipográficas.

55 Estos perfiles angulares se aprecian con todo detalle en las figuras 1º a 4º, en la fase de despiece y en conjunto en la figura 11º de dicho plano.

60 2.- Cuerpo de la pieza hembra, formado por una pieza rígida, que presenta en sentido longitudinal y central un vaciado y que forma en combinación con sus perfiles escalonados, una guía



que facilita el deslizamiento de la pieza macho -3-, en uno u otro sentido.

65 Esta pieza presenta un extremo cerrado por la cabeza -1- y el opuesto queda abierto para facilitar el montaje de la pieza macho solidaria -3-.

70 3.- Pieza macho mencionada, cuya cabeza es exactamente igual a la de la pieza -2- citada y que se incorpora en forma deslizante sobre la pieza base -2-, en la forma representada en la figura 5ª del plano anexo, quedando ambas cabezas -1- en la misma posición de ajuste para recibir a las cabezas de los elementos laterales -5- y -6-.

El perfil del vástago deslizante de la pieza -3-, es coincidente con el perfil hembrado de la citada pieza -2-.

75 4.- Cabezas de las piezas solidarias -5- y -6-, cuya forma es idéntica a las cabezas -1-, pero de posición recta e inversa para facilitar su ajuste, según el detalle representado en la figura 11ª del plano anexo.

5.- Pieza hembra, de iguales características que la pieza -2-.

80 6.- Pieza macho deslizante de las mismas características que la pieza - 3-.

Estas piezas a efectos de asociación presentan sus cabezas -4- posición recta e invertida en relación a las cabezas -1-.

85 En las secciones transversales de las figuras 3ª y 4ª y en las 5ª y 10ª del plano, se identifica perfectamente, los perfiles de las piezas ensambladas.

90 Cada pieza -2-3- y -5-6-, esta enlazada por un muelle, alojado en un vaciado longitudinal con este fin previsto en las piezas machos -3-6- y que establecen la tensión necesaria para la fijación de los tipos adaptados.



95 Hecha la descripción precedente es preciso añadir que los detalles de realización de la idea expuesta, pueden variar, sin que por ello cambie la esencia de la invención, que es la que se desprende de los párrafos que anteceden, y se reivindica en la siguiente

N O T A

En resumen: El Modelo de Utilidad que se solicita, recaerá sobre las reivindicaciones siguientes:

100 1ª.- DISPOSITIVO DE SUJECIÓN PARA COMPOSICIONES TIPOGRAFICAS, caracterizado esencialmente porque comprende la disposición de una base hembrada, en la cual está prevista un extremo perfilado angularmente y que representa el medio de enlace y fijación sobre la pieza solidaria, presentando esta base, un extremo abierto y otro cerrado y llevando en su parte media longitudinal un  
105 vaciado, cuyos laterales comportan unas pestañas coplamarias, que facilitan el ajuste y desplazamiento de una corredera.

110 2ª.- DISPOSITIVO DE SUJECIÓN PARA COMPOSICIONES TIPOGRAFICAS, según la anterior reivindicación, caracterizado esencialmente porque comprende la disposición de una corredera de dimensiones relacionadas con las de la base referida y que presenta en uno de sus planos un vaciado ciego, previsto para la contención de un resorte de tracción, fijado por sus terminales sobre la base y corredera y que facilita la recuperación de ésta sobre la base citada y consiguiente presión de los tipos adaptados, presentando esta corredera en sus bordes longitudinales unos perfiles  
115 hembrados, que al coincidir con las pestañas descritas de la base, forman un ensamble machihembrado que guía a la corredera sobre el elemento básico, presentando esta corredera una cabeza apropiada, de perfil angular igual a la de la base citada.

120 3ª.- DISPOSITIVO DE SUJECIÓN PARA COMPOSICIONES TIPOGRAFICAS,



24 ENE.

125 CAS, según las anteriores reivindicaciones, caracterizado esencialmente porque para formar el cuadro de composiciones tipográficas, están previstos dos pares más de piezas descritas, cuya posición de cabezas es invertida, pero de disposición recta y que se enlazan en forma machihembrada.

4<sup>a</sup>.- DISPOSITIVO DE SUJECCIÓN PARA COMPOSICIONES TIPOGRAFICAS.

130 Todo ello tal y como se describe en la presente memoria, que consta de seis páginas escritas a máquina y dibujos que se acompañan.

Madrid,

JOSE LAHIDALGA,

1/2

Fig. 1

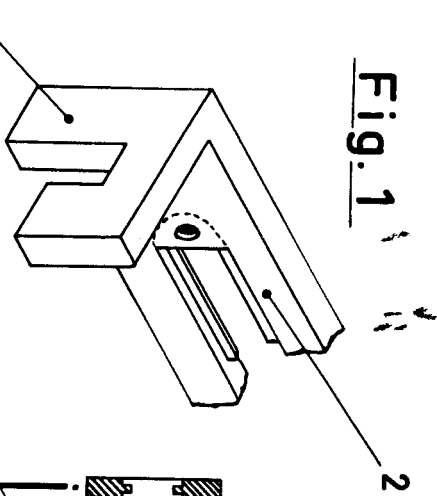

Fig. 3

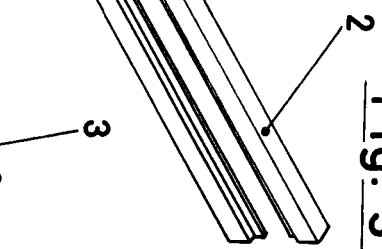

Fig. 5

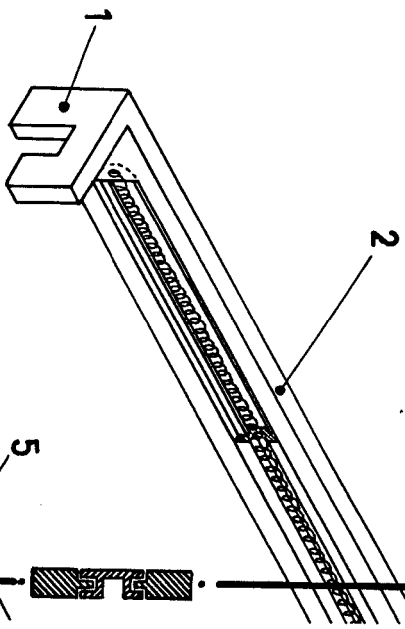

Fig. 10

Fig. 4

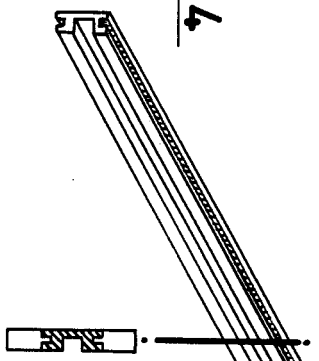

Fig. 2

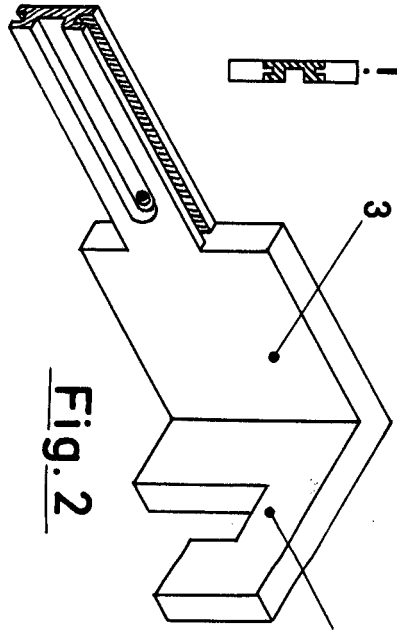
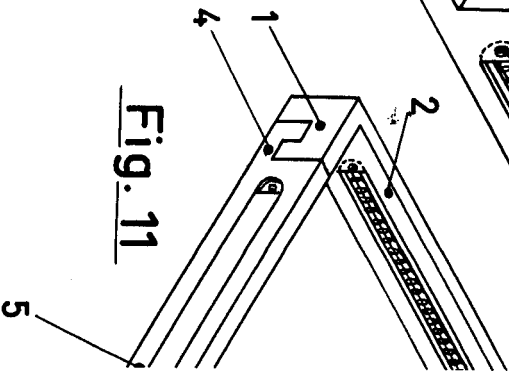
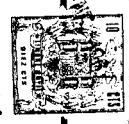

Fig. 11



ESCALA VARIABLE



2/2

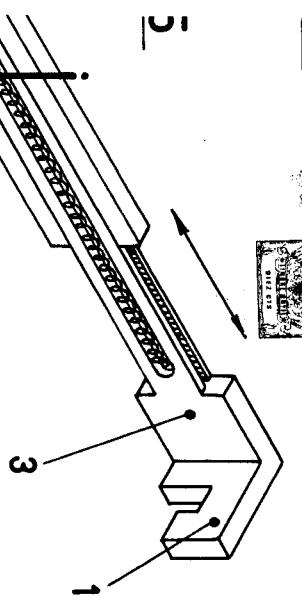

Fig. 6

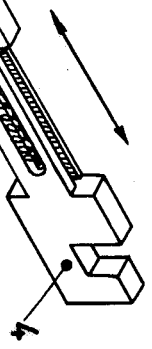

Fig. 8

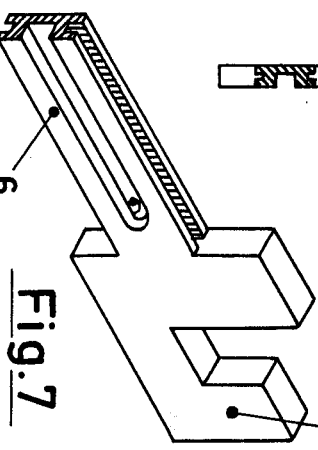
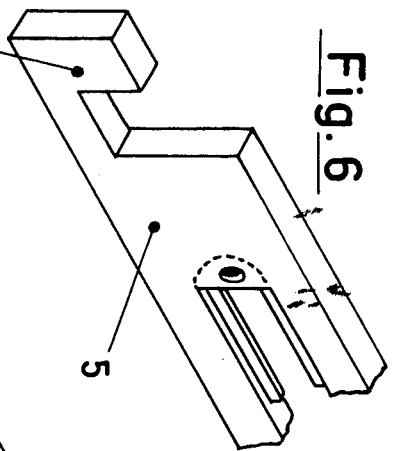

Fig. 7

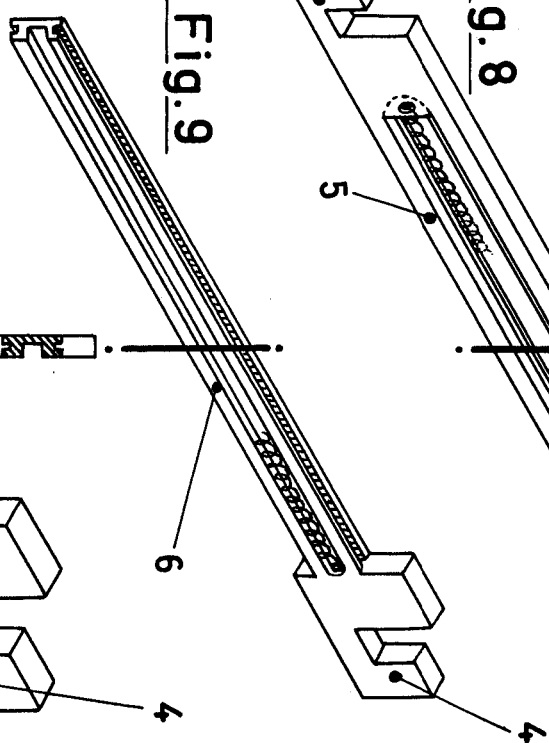
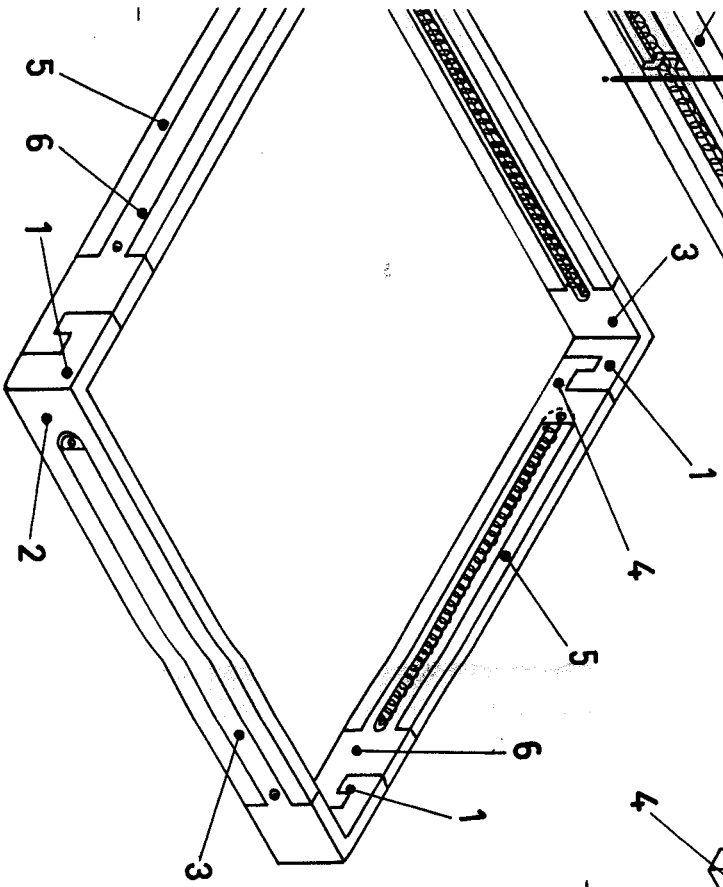

Fig. 9



Madrid, 17 de Enero de 1.967

JOSE LAHERRIGA

*Jose Laherriga*