



126 726

M O D E L O
D E
U T I L I D A D

por "EMPAQUETADOR DE VELOS FIBROSOS", a favor de DON ALBERTO VALLS VENTURA, de nacionalidad españolas, domiciliado en la calle General Mola, nº 24 de SAN ADRIAN DEL BESOS (Barcelona).

= . =

MEMORIA DESCRIPTIVA

5. El presente modelo se refiere a un aparato empaquetador de velos fibrosos, consistente en un dispositivo electro-mecánico, que se acopla a una o varias máquinas de formar velo de algodón u otras fibras, recogiénolos, superponiéndolos y pasándolos por un mecanismo que los reúne en una sola faja o banda de dimensiones reguladas, que luego es recogida y transportada encima de una cinta-sinfín, hacia unos cilindros, que la cortan, por interrupción de la marcha, a una longitud regulable, plegándose y empaquetándose por si misma

127 726



en zig-zag, en el interior de una bolsa para constituir con ello un producto comercial, con cerrar simplemente las bolsas, conteniendo unas longitudes preestablecidas.

5. El mecanismo en sí se compone de una cinta-sin-fin, transportadora, tensados sus dos ramales superior e inferior por unos cilindros, uno de ellos motriz, o los dos a la vez, cuya cinta recibe transversalmente, el velo, de una o varias máquinas formadoras de estos velos, cambia su dirección a la con que se traslada, la cinta-sin-fin, que los transporta hacia dos pares de cilindros de presión dispuestos al final de la cinta.
- 10.

15. El primer par de cilindros, goza de movimiento de la cinta-sin-fin, que se para reguladamente, cuando ha transportado una longitud de velo convenida y al continuar girando el par de cilindros final, su tracción rompe el velo que deposita encima de unas canales recambiables, libres por su extremo final.

20. Estas canales finales, reciben una bolsa preferentemente de lámina de material sintético, liso y fino, que irá admitiéndola, formándose pliegues en zig-zag, empaquetándola, ayudado todo por las manos del que sostenga el bocal de la referida bolsa.

25. Con el fin de facilitar la explicación, se acompaña a la presente memoria, de una lámina de dibujos en la que se ha representado un caso de realización, que se cita a título de ejemplo.



En el dibujo:

La figura única, muestra en planta y visto desde arriba, a un conjunto empaquetador mostrando la cinta-sin-fin con sus cilindros tensores en un extremo y en el otro extremo muestra los dos pares de cilindros admisores y las canales finales que el operario cubre con la bolsa manteniéndose ésta abierta, para favorecer la entrada y pliegue subsiguiente del velo a empaquetar.

5.

10.

15.

20.

25.

Haciendo referencia a la figura, es de observar que por 1, se representa a la cinta-sin-fin transportadora del velo; por 2 y 3, a sus cilindros tensores; por 4, al par de cilindros de presión superpuestos dotados del mismo movimiento que la cinta-sin-fin; por 5, al otro par de cilindros admisores, que no interrumpe su rotación cuando por la longitud transportada que se ha regulado, se paran la cinta y el primer par de cilindros 4, produciendo el par 5, el corte deseado del velo empaquetándose el final del velo; por 6 a las dos canales, horizontales que son enfundadas manualmente con la bolsa de empaquetado, para que el velo pueda llenarla, plegándose en zig-zag; por 7, a las bancadas o armazón para la correa-sin-fin; por 8, a las bancadas de los cilindros de entrega 3, admisoras 4, y 5 para las canales 6.

El modelo, dentro de su esencialidad, puede ser llevado a la práctica, en otras formas de realización, que difieran en detalle de la indicada a título de ejemplo en la descripción. Podrá, pues, construirse en cualquier forma y



tamaño, con los materiales más adecuados por quedar todo ello comprendido en el espíritu de las reivindicaciones.

= . =

5.

10.

N O T A

Descrito el objeto y utilidad de la invención lo que se declara como nuevo y no divulgado en España, comprende las reivindicaciones siguientes:

15.

1.- Empaquetador de velos fibrosos, esencialmente caracterizado por presentar una cinta-sin-fin 1 que recibe los velos de una o de varias máquinas que los producen y los transporta hasta un par de cilindros 4, que los admiten, a la entrega de la cinta, cuyos cilindros están en acción, conjuntamente con la cinta-sin-fin; por presentar otro par de cilindros 5, contiguo al par 4, pero que sigue su rotación, cuando la cinta-sin-fin y el par 4, se inmovilizan, con lo cual el par 5, corta al velo; por presentar unas canales 6, horizontales, pero libres en su extremo exterior por el cual se pueden enfundar con la bolsa empaquetadora para ser llenada con la cantidad lineal preestablecida.

20.

25.

126 728



1967

2.- Empaquetador de velos fibrosos.

Según se describe y reivindica en la presente memoria descriptiva que consta de 5 páginas foliadas y escritas a máquina por una sola de sus caras, acompañadas de una lámina de dibujos.

5.

Madrid, a 2 ENE. 1967

p. a. JAIME ISERN

[Handwritten signature]

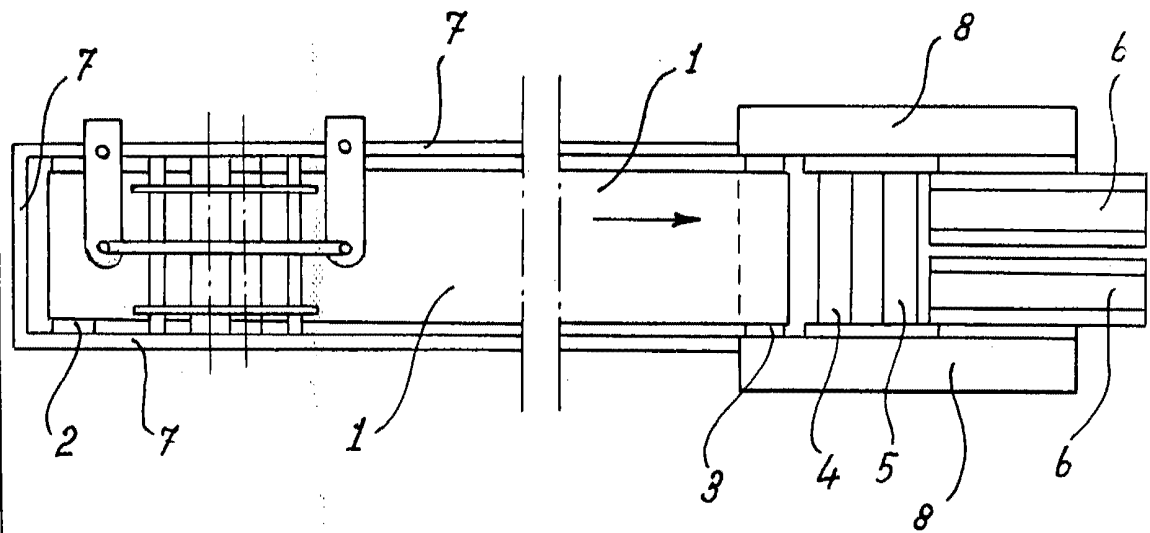

Madrid, **ENCLAVE**
p.p. *Jaithe*
Loans