

26707

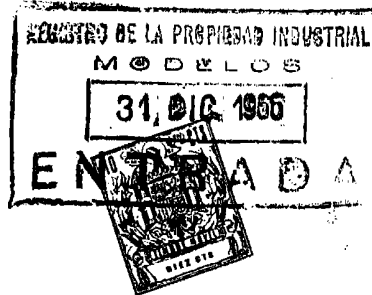

MODELO DE UTILIDAD

a favor de Luis Castro Gómez, Ingeniero Industrial, con Documento Nacional de Identidad número 7.036, con domicilio en Lugo, calle 18 de Julio, número 55-32, por

CARRIL PARA GRUAS

MEMORIA DESCRIPTIVA

Los puentes-grúa y grúas en general que se construyen actualmente, adolecen de exceso de peso y mano de obra, y parte de este exceso se deriva de la forma de los carriles que para ellos se utilizan. El carril que se describe aprovecha más exhaustivamente las cualidades del material.



El carril tiene la sección transversal que se re-  
presenta en la figura 1. La parte superior es más an-  
cha para recibir la presión de las ruedas, y hacia aba-  
10 jo va disminuyendo, prolongándose, con menor espesor,  
lo necesario para su unión con otras piezas de la grúa  
o viga carril. La cara inferior puede ser paralela a -  
la superior o tener más caras para su unión por solda-  
dura (figura 2). En la figura 3 se ve uno de ellos en  
15 perspectiva.

Si se utiliza este carril para construir con palas-  
tros una viga de alma llena, presenta dos ventajas no-  
tables: se precisa un mínimo de soldadura para su --  
unión, y no se producen concentraciones de esfuerzos,  
20 consiguiéndose un mínimo gasto de material.

NOTA

EL MODELO DE UTILIDAD que se solicita, deberá re-  
caer precisamente sobre las particularidades caracte-  
rísticas de las siguientes reivindicaciones:

25 1ª.- Carril para grúas de cualquier tipo cuya -  
sección rectangular esté formada por un rectángulo con  
los vértices de la parte superior redondeados, prolon-  
gado hacia abajo por una figura aproximada de trapecio  
isósceles, cuyos lados no paralelos pueden ser ligera-  
30 mente curvos con centro de curvatura exterior, y pro-  
longarse este trapecio hacia abajo por otro rectángu-  
lo si fuera necesario.

2ª.- Carril para grúas tal como se describe en el  
párrafo anterior, con la parte inferior achaflanada -  
35 para unión por soldadura.

- 3 -

12870



3ª.- CARRIL PARA GRUAS.

La presente Memoria consta de tres hojas foliadas escritas a máquina por una sola cara.

Lugo, 17 de Diciembre de 1.966

Edo. Luis Castro Gómez.

12027

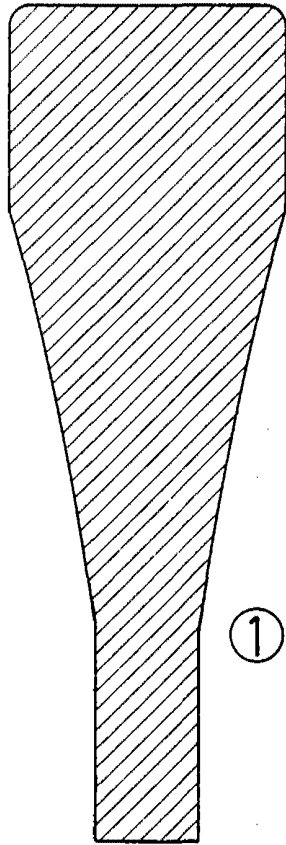

①

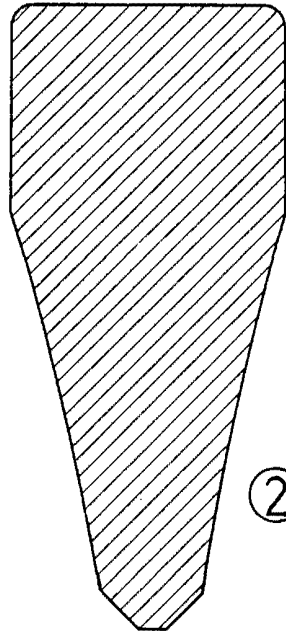

②

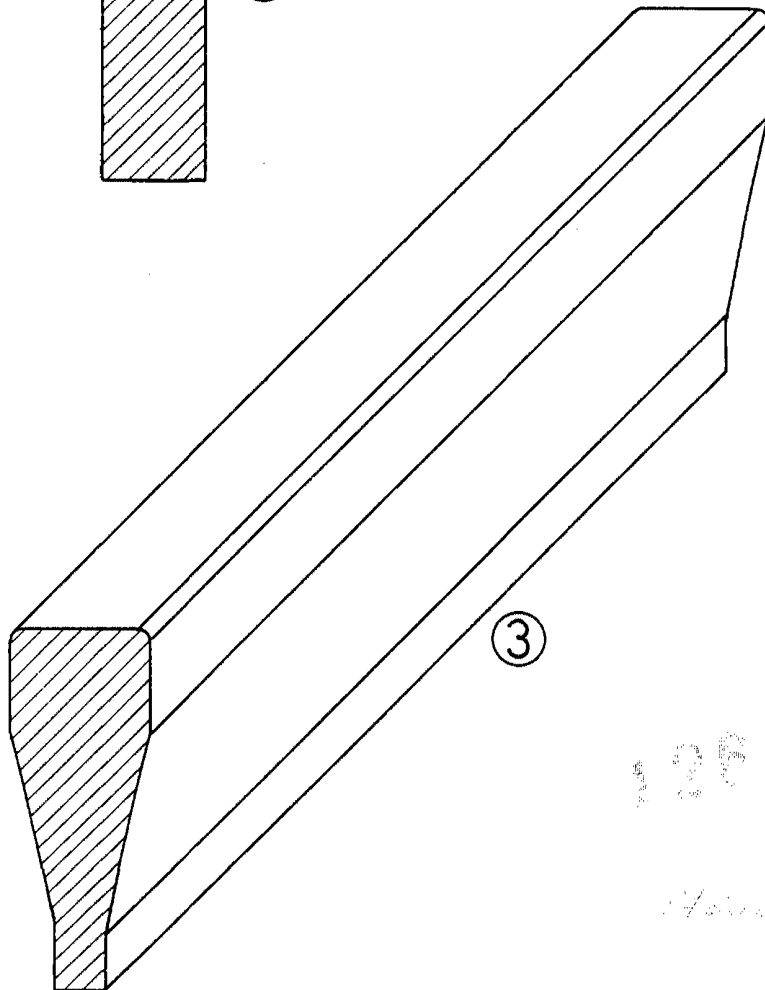

③

12027

*Handwritten signature and text at the bottom right of the page.*