

12664



M O D E L O  
D E  
U T I L I D A D

por "UNA CAJA-ENVASE PARA CARRETES DE PELICULA", a favor de la razón social española INDUSTRIAS LAIK, S.A. domiciliada en TORREDEMBARRA (Tarragona), calle Reus, s/n.

= . =

MEMORIA DESCRIPTIVA

El presente modelo de utilidad se refiere a una caja-envase para carretes de película.

En la invención se ha ideado una caja-envase especialmente destinada para ubicación de carretes de película cinematográfica, integrada en esencia por dos cuerpos de material moldeado, articulados entre sí, uno de los cuales forma la caja exterior, mientras que el otro constituye un cajetín parcialmente ocultable en el

123047



antes citado, y en cuyo cajetín se dispone el carrete de la película.

Dicho cajetín, en su posición extraída, arrastra consigo al carrete, quedando éste al fácil alcance de la mano del usuario.

Consiste, pues, el modelo, en una caja que en su posición cerrada, mantiene en su interior al carrete de película, de manera perfectamente hermética, mientras que en la maniobra de apertura de la misma, suministra automáticamente dicho carrete.

Con el fin de facilitar la explicación, se acompaña a la presente memoria descriptiva de una lámina de dibujos en la que se ha representado un caso de realización que se cita a título de ejemplo en la descripción.

En los dibujos :

La figura 1, representa una vista en alzado de la caja-envase, en su posición cerrada.

La figura 2, muestra en vista similar, a la caja-envase, en posición abierta, quedando accesible el carrete.

Haciendo referencia a las figuras, se aprecia en su realización una caja-envase, constituida por dos cuerpos moldeados, =1= y =2=, articulados entre sí, por el punto =3=.

El cuerpo =1=, forma una caja aplanada, abierta por uno de sus lados menores =4=, que forma una embocadura oblicua para recibir al cuerpo =2=, que consti -

- 3 12004



D.I.C. 1966

tuye un cajetín en el que se ubica el carrete =5=, parcialmente sobresaliente, según se parecía en la figura 2. Este cajetín =2=, se prolonga por su zona más interior, según un brazo =6=, empujador del carrete =5=, en la 5. maniobra de apertura de la caja.

El corte oblicuo de la embocadura del cuerpo =1=, deja parcialmente visible al cajetín =2=, para que por tracción del ángulo correspondiente de éste, se realice la apertura del envase, hasta un tope que determina el 10. máximo ángulo de apertura. Ambos cuerpos =1= y =2=, quedan alineados.

El modelo, dentro de su esencialidad, puede ser llevado a la práctica en otras formas de realización que difieran en detalle de la indicada a título de ejemplo 15. en la descripción y a las cuales alcanzará igualmente la protección que se recaba. Podrá, pues, construirse en cualquier forma y tamaño, con los materiales más adecuados, por quedar todo ello comprendido en el espíritu de las reivindicaciones.



N O T A

Descrito el objeto y utilidad de la presente invención, lo que se declara como no divulgado ni practicado en España, comprende las siguientes reivindicaciones.

5. 1.- Una caja-envase para carretes de película, caracterizado esencialmente por el hecho de comprender dos cuerpos de material moldeado rígido, articulados entre sí, uno de los cuales forma una caja aplanada, abierta por uno de sus lados menores, para recibir el segundo cuerpo, que constituye un cajetín parcialmente oculto en el anterior, el cual presente al efecto su embocadura cortada oblicuamente, pudiendose realizar de esta manera la extracción del cuerpo cajetín por giro sobre su eje de articulación.
- 10.
15. 2.- Una caja-envase, según la anterior reivindicación, en la que el cajetín antedicho aloja en su interior al carrete de película, presentando dicho cajetín en su lateral más interior, una prolongación que opera a manera de brazo expulsor del carrete, de manera que en la maniobra de apertura de la caja, el carrete acompaña al cajetín, quedando en posición accesible.
- 20.

126647

- 5 -



3.- Una caja-envase para carretes de película.

Según se describe y reivindica en la presente memoria que consta de 5 páginas, foliadas y escritas a máquina por una sola de sus caras, acompañada de los dibujos reglamentarios.

Madrid 29 DIC. 1966

p.a.

JAIMÉ ISERN

MLA.

126647



Fig. 1

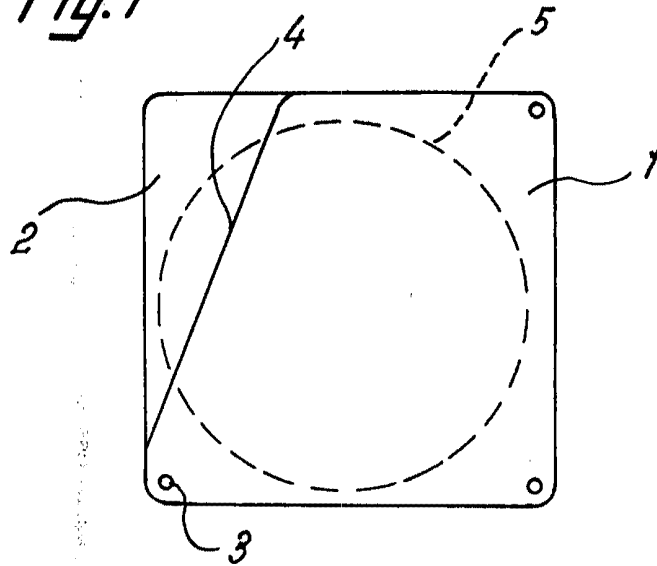
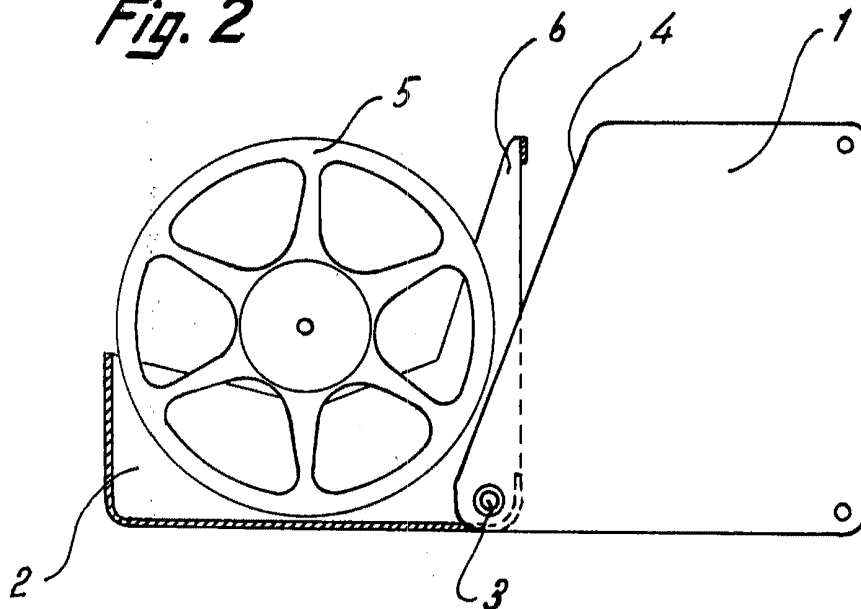

Fig. 2



Madrid, 29 Dtserrms  
Jaime  
p.p.