

28 NOV



126591

Nerva, S.L., de nacionalidad española, domiciliada en Barcelona, calle Valencia nºs. 488-490, solicita registrar un Modelo de Utilidad, por 20 años, para España y sus Provincias de Ultramar, que se refiere a: "SOPORTE PLEGABLE PARA EXPOSICIONES PUBLICITARIAS".

5 El presente Modelo de Utilidad hace referencia a un soporte especialmente diseñado para su aplicación a exposiciones publicitarias de todo tipo, cuya característica más original radica en el hecho de poseer carácter plegable, lo que unido a su extraordinaria simplicidad le hace aportar considerables mejoras, de orden funcional y práctico principalmente, sobre las diversas realizaciones de soportes de tal tipo que hasta el momento se han venido ejecutando.

10 En efecto, es sabido que hoy en día el campo publicitario ha adquirido un gran auge, debido a que han sido sumamente satisfactorios los resultados que se han obtenido en cuanto a difusión y venta con respecto a un determinado artículo cuando éste ha estado amparado por una eficaz campaña publicitaria.

15 A tal fin, dentro del campo publicitario se han arbitrado varias soluciones, de entre las cuales la más idónea para su situación en escaparates y similares, ha sido la de simples soportes, dotados de los correspondientes elementos para exposi-



20 ción de los artículos a exhibir, así como para llevar impresas las señalizaciones de tipo publicitario más eficaces. Otros elementos que han de completar a dichos soportes han de ser sus medios de apoyo, los medios de enlace de las distintas partes componentes del soporte, etc.

25 Ahora bien, la mayor parte de soportes de tal tipo hasta hoy día ejecutados presentan el inconveniente de que por lo general adoptan una configuración difícil tanto para el transporte como para el almacenaje, debido especialmente a que dicha configuración se estudia expresamente con el fin de que el conjunto tenga impacto desde el punto de vista publicitario.

30 El Modelo de Utilidad que se pretende registrar, pertenece al tipo de soporte mencionado, aportando sobre todas las realizaciones existentes la ventaja de ser fácilmente plegable, lo que determina, cuando el soporte no está en uso, una reducción en cuanto al espacio a ocupar por el mismo. Ello se logra constituyendo dicho soporte a base de dos plafones, articulados por su línea de conjunción y dotados de unos tacos taladrados por 35 donde, al pasar unas varillas apropiadas dejan una configuración estable en ángulo recto entre dichos dos plafones, permitiendo la extracción de las mencionadas varillas, el plegado de aquéllos.

40 Para mayor facilidad en las descripciones y su mejor comprensión, nos vamos a referir a un dibujo que se adjunta a la presente memoria y que representa, a título de ejemplo explicativo y no limitativo, un soporte plegable para exposiciones publicitarias, realizado de conformidad con el presente Modelo.

45 En dicho dibujo, la Figura 1 es una vista en perspectiva del soporte en cuestión, visto por su cara frontal y dispuesto para entrar en servicio.

La Figura 2 muestra el propio soporte, también en perspectiva, pero por su parte trasera.

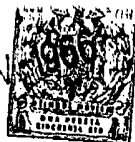

50 Según tales figuras, el soporte plegable para exposiciones publicitarias objeto del presente Modelo, está constituido por sendos plafones -1- y -2-, el superior de los cuales se destina a la inscripción o fijación en él de los motivos publicitarios más adecuados, mientras que el otro plafón, cuando el conjunto
55 está en posición de servicio se sitúa horizontalmente y sirve de estante para los artículos u objetos a exhibir.

Por otra parte, dichos plafones -1- y -2- van articulados por bisagras -3- por su línea de conjunción, yendo dotado el plafón vertical mayor -1-, en su cara trasera, de sendos pares
60 de tacos -4- y -4'- con orificios -5- y -5'-, mientras que el otro plafón -2-, a la altura de los tacos -4- y -4'- lleva unos pequeños encajes -6- y -6'-.

El conjunto del soporte se completa con sendas varillas -7- y -7'- en "L" cuyo tramo de mayor longitud ancla en los orificios -5- y -5'- de los tacos -4- y -4'-, mientras que el tramo inferior sirve de apoyo y la corta dobladura extrema de éste se ancla en el encaje -6- o -6'- del plafón -2-.

De todo ello, resulta claramente evidente que la situación de las varillas -7- y -7'- tal como se ha mencionado provocará el armado del soporte así como su satisfactorio apoyo, mientras
70 que el proceder a la extracción de dichas varillas permitirá una libertad de movimiento a los plafones -1- y -2- en el sentido de poder quedar plegados.

Todo cuanto no afecte, altere, cambie o modifique la esencia del soporte plegable para exposiciones publicitarias descrito, será variable a los efectos del actual Modelo.

El Modelo de Utilidad, por: "SOPORTE PLEGABLE PARA EXPOSICIONES PUBLICITARIAS", cuyo privilegio de explotación en España y sus Provincias de Ultramar se solicita por un periodo de 20 años, deberá recaer sobre las particularidades que se concretan
80

REIVINDICACIONES

1ª.- "SOPORTE PLEGABLE PARA EXPOSICIONES PUBLICITARIAS", carac-



85

terizado esencialmente por estar constituido por dos plafones articulados entre sí por su línea de conjunción y encargado el superior de ellos de recibir las inscripciones publicitarias oportunas, mientras que el otro se destina a estante de los artículos a exhibir, quedando en consecuencia ambos plafones adoptando una disposición en ángulo recto cuando se procede al armado del conjunto del soporte.

90

2ª.- "SOPORTE PLEGABLE PARA EXPOSICIONES PUBLICITARIAS", según la reivindicación anterior, caracterizado asimismo porque el armado del conjunto se logra mediante la introducción de sendas varillas en "L" en los orificios de unos tacos situados en la cara trasera del plafón vertical y en los encajes alineados por los mismos y dispuestos en la cara inferior del otro plafón, sirviendo el tramo intermedio de dichas varillas de apoyo del conjunto del soporte.

95

3ª.- "SOPORTE PLEGABLE PARA EXPOSICIONES PUBLICITARIAS".- Tal como se ha descrito y demostrado en los dibujos adjuntos.

Consta de cuatro hojas foliadas y mecanografiadas por una sola cara.

Barcelona a 28 de noviembre de 1966
P.A. Nerva, S.L.

JUAN B. RENTER RDAURA

126 591

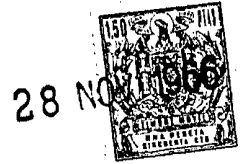

Fig. 1

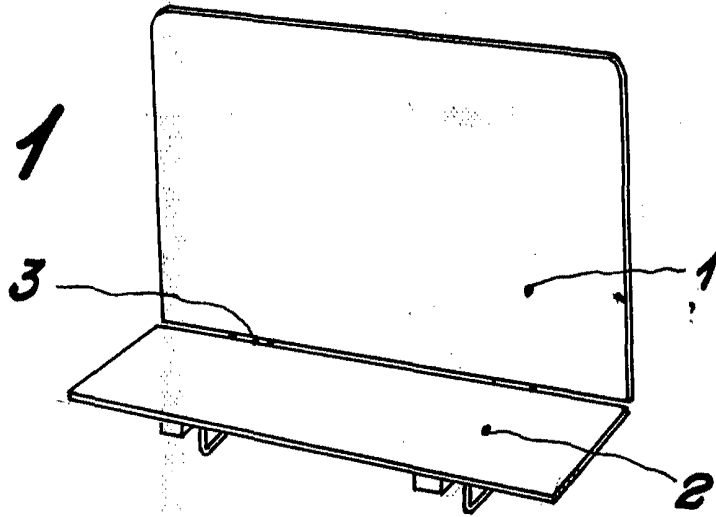
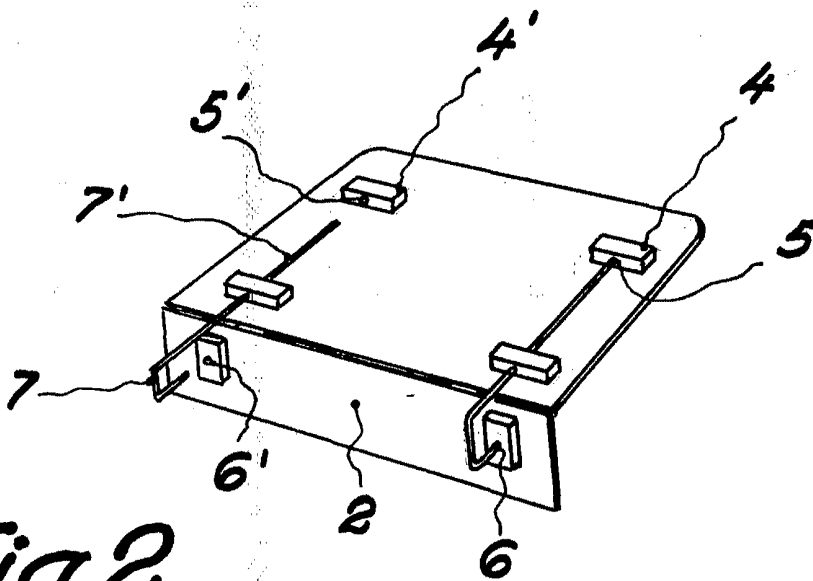

Fig. 2



Barcelona 28 Noviembre 1966

P.A.

Juan B. Fenter Incaura

Escala Variable