

126524

MEMORIA DESCRIPTIVA Y DIBUJOS  
que se acompaña á la solicitud de una Patente de Introduc-  
ción á favor de Dn. Antonio URIBE-ECHEVARRIA, residente en  
Barcelona (España).-----

\*\*\*\*\*



## P A T E N T E   D E   I N T R O D U C C I O N

por "PILONES-FUENTE, DE MÚLTIPLES GRIFOS, PARA MOSTRADORES" á favor de Dn. Antonio URIBE-ECHEVARRIA, residente en Barcelona (España), Plaza del Angel nº 10.

\*\*\*\*\*

5. La Patente de Introducción á que se refiere la presente memoria descriptiva, está destinada á garantizar el derecho á la explotación exclusiva, de la fabricación en España de pilones fuente para mostradores, de múltiples grifos, cuya fabricación conocida y practicada en Francia e Italia, no lo ha sido hasta el presente en nuestro país, en que, el recurrente, la va á establecer.

10. En su esencialidad el pilón de que se trata está constituido por dos columnas, variables en su forma y dimensiones, que terminan superiormente en una cabeza por lo general de forma cúbica en las que van fijados los extremos de un cuerpo cilíndrico establecido á modo de puente. En este cuerpo van montados en línea horizontal y en número conveniente los grifos, en tanto que, en las cabezas de las columnas y coincidiendo con el eje del cuerpo o puente mencionado, va montado en cada una de ellas un grifo extremo.

15. Le ventaja del pilón construido de la manera dicha le constituye el hecho de que se encuentra agrupado un número conveniente de grifos que pueden destinarse á las bebidas de mayor consumo. Así por ejemplo, los grifos montados en el cuerpo transversal o puente pueden ser para las distintas clases de cerveza y los terminales para el agua de seltz.

20.



Para la mejor comprensión del objeto de esta Patente, se acompaña el dibujo de la hoja adjunta, en el que, a título tan solo de ejemplo, se representa un caso de ejecución práctica del pilón de que se habla.

25. Como se representa en el dibujo, comprende el mencionado pilón dos columnas 1 y 2, que, en el caso representado, forman una peana circular sobre la que se levanta la columna que es de sección cilíndrica afectando una ligera curvatura. Las columnas 1 y 2, terminan superiormente en unas cabezas cúbicas 3, y embese quedan unidas entre sí mediante el puente o travesaño 4, de forma cilíndrica, en el que van montados los grifos de palanca 5, en número de cuatro en el caso presente, pero cuyo número puede ser variable.

30. Además, en las cabezas 3, de las columnas 1 y 2, y por la cara opuesta a la que va fijado el extremo correspondiente del puente 4, quedan montados los grifos de volante 6.

35. Concretada en esta forma la esencialidad de la Patente de que se habla, será variable cuanto afecte concretamente a su forma de realización práctica y no altere la esencialidad del aparato descrito.

40. Por lo que se refiere a las columnas 1 y 2, serán variables en su forma y dimensiones y en los medios de establecimiento y fijación de que vayan provistas. También variarán en su forma y dimensiones el travesaño 4, y las cabezas 3, de aquella.

45. En cuanto a los grifos serán variables en su tipo, clase y sistema, número y forma de accionamiento.

Variará también todo lo referente a la instalación de tuberías y conductos correspondientes a los distintos grifos del aparato y la forma de acoplamiento de cada uno de ellos con los procedentes de los depósitos en que se hallen almacenadas las bebidas de que se trate.

50. También será variable las parte ornamental o decorativa de este aparato; el material o materiales de que fabrique, la forma de acabado y presentación del mismo y en general en todo cuanto no altere, cambie o modifique la esencialidad de la Patente descrita.



**N O T A.**

Se reivindica como objeto de esta Patente:

55. 1.- Un pilón fuente de múltiples grifos, para mostradores, esencialmente constituido por dos columnas provistas de unas cabezas que quedan unidas entre sí por un puente o travesaño en el que por una misma cara va montado un número conveniente de grifos en tanto que, en la cabeza de cada una de las columnas, por la cara opuesta a la que va fijado el extremo correspondiente del puente o travesaño, va dispuesto un grifo, variables unos y otros en su tipo, clase y sistema.
60. 2.- El propio pilón fuente que será variable en las formas y dimensiones de las partes que lo constituyen, en el número de grifos que comprenda, material de que se fabrique y acabado y presentación del mismo.
65. 3.- "PILONES-FUENTE, DE MÚLTIPLES GRIFOS, PARA MOSTRADORES".

Barcelona 26. de Abril de 1.932.  
P. A.

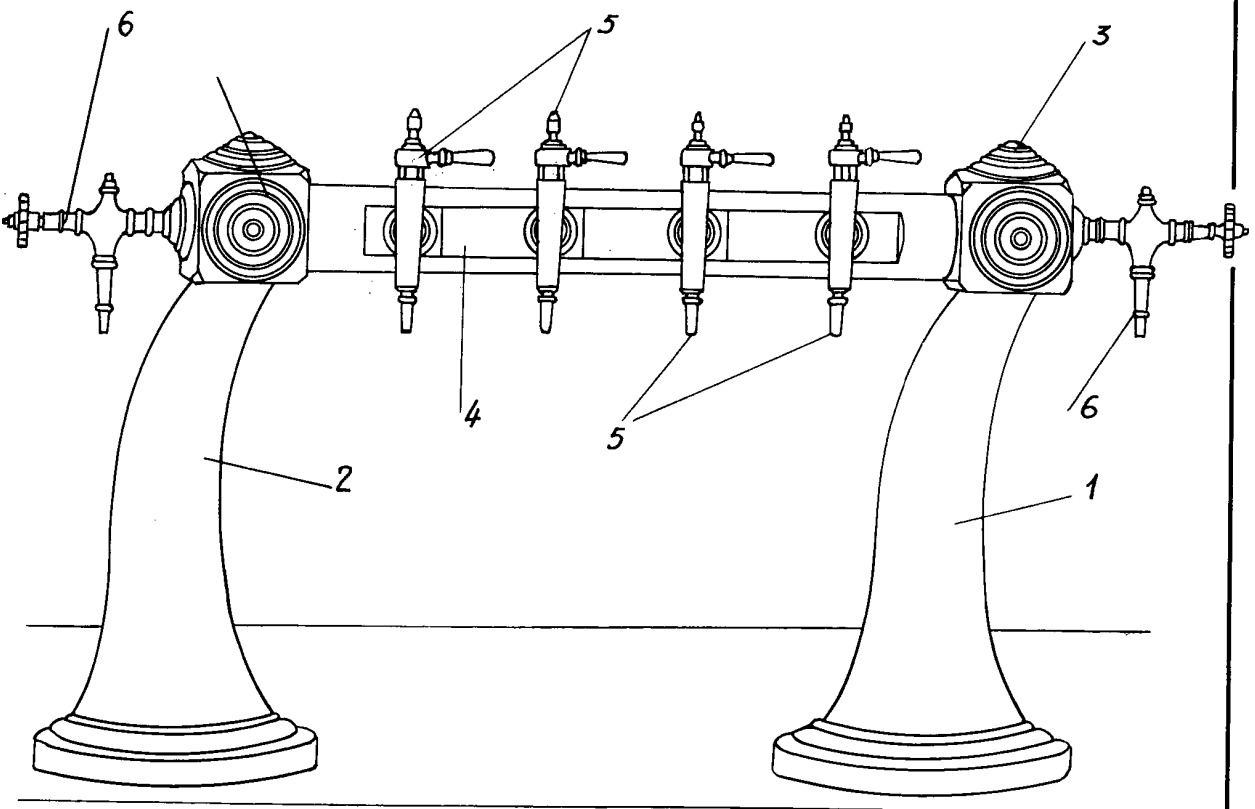

ESCALA VARIABLE.

