



utilizar como elemento de adorno o decorativo.

10 Tiene además la ventaja, de conseguir esta doble utilidad, con una realización muy simplificada, de coste muy reducido, por cuya razón, su adquisición resulta asequible a un elevado número de posibles compradores.

15 Consiste esencialmente este nuevo estuche perfeccionado, en un estuche de forma general rectangular, imitando a un libro, provisto de una tapa articulada mediante sendos pivotes y sobre cuya tapa se ha efectuado el grabado de un cuadro determinado, preferentemente, copia de alguna pintura famosa y conocida.

20 El lomo de este nuevo estuche, presenta también una indicación del contenido o representación del grabado de la tapa, habiéndose también previsto unos topes elásticos, fijados mediante encolado o a presión, sobre la parte inferior de la base del nuevo estuche.

25 Para que la idea general anteriormente expuesta pueda ser más fácilmente comprendida, en la descripción que sigue, vamos a referirnos a la lámina de dibujo que se acompaña, que nos muestra un caso de realización práctica, naturalmente que tratándose de un ejemplo aclaratorio, el dibujo en cuestión, deberá interpretarse con amplio criterio y sin
30 carácter limitativo alguno.

En dicho dibujo, se representa una vista en planta del nuevo estuche perfeccionado y en la fig. 2, una vista lateral del mismo. Los elementos que constituyen este nuevo estuche son, la base -1-, con el lomo -2-, unido a la misma



35 formando una sola pieza en cuyo extremo frontal se forma el -
lado anterior -3-.

La tapa -4-, forma en sus dos vértices interio-
res, un encaje -5-, que se acopla sobre los extremos rectos
-6-, del lomo -2-, a través de unos salientes -7-, previstos
40 al efecto en dichos extremos -6-, efectuándose la articula-
ción entre ambas partes, mediante sendos pivotes -8-, que al
propio tiempo que aseguran la articulación de la tapa -4-, so-
bre el lomo -6-, constituyen una realización notablemente sim-
plificada y práctica, habiéndose efectuado sobre la tapa -4-,
45 la impresión o adhesión de un grabado -9-, que realza en gra-
do sumo la belleza del conjunto, y, en el lomo -2-, se inscri-
be la leyenda relacionada con el grabado -9-, estando la base
-1-, unida al extremo recto -6-, del lomo -2-, mediante un en-
colado adecuado o similar.

50 Para la utilización de este nuevo estuche como ob-
jeto decorativo, y también como objeto utilitario, se ha pre-
visto la colocación eventual de una cerradura y también se ha
previsto de manera efectiva, la colocación de unos pivotes elás-
ticos -10-, en la base inferior del estuche. Estos pivotes elás-
55 ticos -10-, se fijan a la base -1-, mediante encolado o a sim-
ple presión, después de efectuar los correspondientes taladros
en la base -1-, y entre la base -1- y la tapa -4-, se colocan
los laterales -11-, unidos mediante un pegamento adecuado.

60 Descrita suficientemente la naturaleza y caracte-
rísticas de este nuevo estuche perfeccionado, se ha de hacer
constar la posibilidad de que sean variables sus materias, for-



mas y dimensiones, asi como tambien podrán introducirse variaciones secundarias, que no alteraran la esencialidad de su objeto que se pone de manifiesto en la siguiente

65

NOTA

Los puntos nuevos, no conocidos ni practicados en España, sobre los cuales se desea recaigan las reivindicaciones del presente Modelo de Utilidad, son:

70

75

80

85

1º.- Estuche perfeccionado, caracterizado por estar constituido por un cuerpo hueco, de forma general rectangular, cuyas dos bases son planas y el lomo semicircular, con sus extremos rectos, por los cuales se une a la base inferior mediante encolado, mientras su unión con la base superior o tapa, se efectua a través de unos salientes extremos, que se acoplan sobre sendos encajes extremos dispuestos al efecto, - en dicha base superior o tapa, por medio de sendos pivotes, - que constituyen los elementos de articulación de la tapa, presentando dicha tapa en su cara externa, la impresión o fijación, de determinado grabado, figurando en el lomo, una leyenda relacionada con dicho grabado, comprendiendo entre las dos bases, sendos elementos laterales de unión, y otro elemento - frontal de unión que constituye el lado anterior, y porque la base inferior comprende cuatro topes elásticos, fijados a dicha base por su cara inferior, a través de los correspondientes taladros, efectuados en la misma.

2.- "ESTUCHE PERFECCIONADO", de conformidad en un todo en lo esencial y fines industriales a lo descrito en la

126464

23



- 5 -

precedente memoria descriptiva, y gráficamente representada en los adjuntos planos para su mejor comprensión.

Esta memoria consta de CINCO hojas escritas o mecanografiadas por una sola cara a doble espacio en 89 líneas.

Madrid, 3 DIC. 1966

Por autorización del interesado.

126464

23

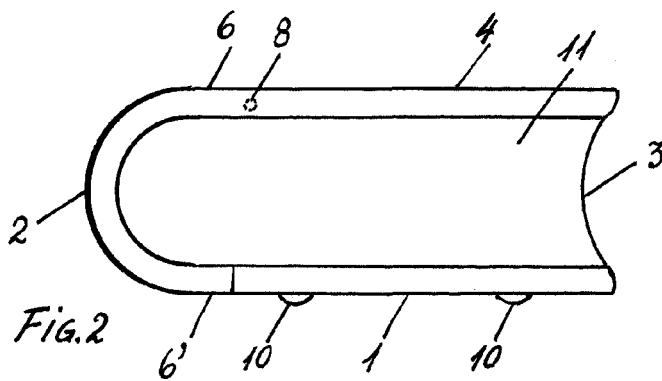
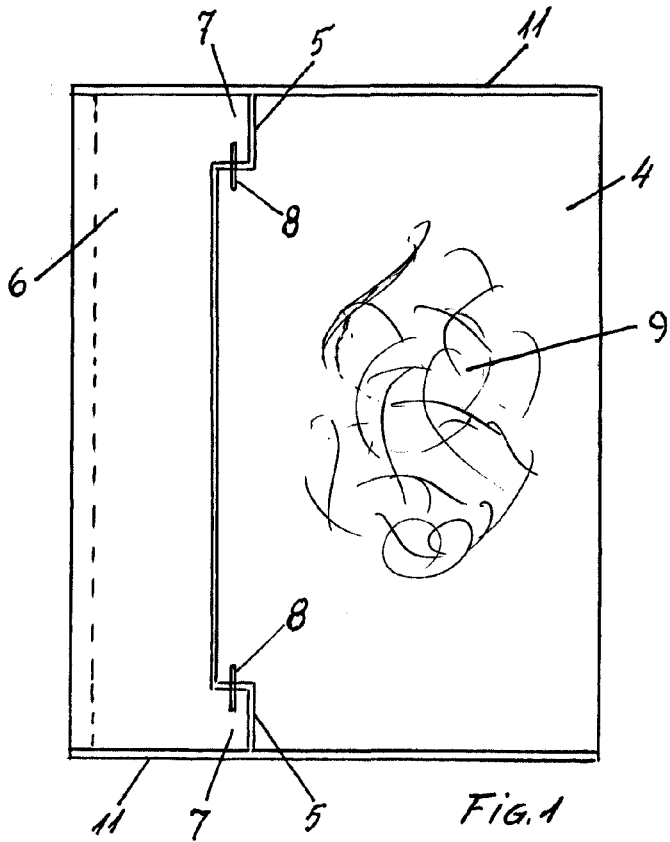

Escala variable

23 DIC 1966

[Handwritten signature]