

126393



20 DIC.

126393

MEMORIA DESCRIPTIVA
de un MODELO DE UTILIDAD a favor de:
GERHARD RIEGRAF, de nacionalidad alema
na, domiciliado en 7151 AFFALTERBACH -
(Württemberg), Winnender Strasse, 59 -
(Alemania), por "RECIPIENTE PARA COLO-
CACION VERTICAL O SUSPENDIDA EN LA PA-
RED".

=====

5 Para guardar dinero, alhajas, productos cosméticos
sirven huchas, cofrecitos, armaritos de adorno y recipientes
parecidos, cuya utilidad puede reconocer cualquiera desde el
exterior. Las cajas de caudales empotradas o colocadas de -
pie son caras y no están indicadas para todos los usos.

El presente invento resuelve la tarea, incluso no
existiendo cajas de caudales empotradas, de crear un recipien
te donde puedan guardarse alhajas, dinero y otros objetos de

126393



valor así como también artículos de otra clase, de forma discreta y sin embargo fácilmente accesible. Esto se consigue con un recipiente que para cualquier observador despreocupado no representa más que un adorno en la habitación, por lo que en todos los casos se tiene asegurada la discreción. Está construido como una caja más o menos plana concebida a modo de prisma preferentemente rectangular, y se puede colocar de pie en la habitación o colgar de la pared del cuarto mediante una abertura que se ha previsto en la tapa por su parte posterior.

Este recipiente disimulado puede ser de madera, metal, resina inyectada, prensada o fundida, plástico, vidrio, porcelana, cerámica, loza, cartón. Además de la forma rectangular de este recipiente plano, se puede dar al mismo también cualquier otra configuración poligonal irregular, redonda u ovalada. Con miras al camuflaje, su lado frontal está realizado como relieve, o provisto de un cuadro, un espejo, una rubrica o un dibujo, o bien un reloj, reloj con música, termómetro, barómetro, higrómetro, o un calendario. Según sea su construcción el recipiente en cuestión se abre por un lado y puede tener una cerradura. Si se le disimula de modo que parezca un cuadro o espejo, se le puede poner un marco corriente para este fin al objeto de dar más realce al camuflaje.

Por lo tanto se le puede utilizar como hucha, estuche para valores y documentos o claves, como caja de útiles, como bar casero, cofrecito para artículos cosméticos o higiénicos. Aparte de esto se puede incorporar un altavoz, una instalación telefónica, una instalación de escucha, un aparato de radio o magnetófono; y también puede estar acondicionado como juego de fumador, escritorio, eliminador de humos, humedecedor del ambiente, caja de dulces, etc.



126393

En los dibujos adjuntos se muestra como ejemplo de realización del presente invento una sencilla cajita rectangular destinada a hucha, señalando en la siguiente descripción sus respectivos pormenores.

5 Figura 1, muestra la caja en perspectiva.

Figura 2, es una sección longitudinal de esta caja por el plano señalado por las líneas II-II en la figura 1.

Figura 3, muestra la caja vista por delante, apareciendo cortada la parte superior 1 de la pared delantera.

10 En la figura 1 se ha señalado con 1 el fondo de la caja, que por su parte exterior puede estar provisto de un dibujo, un cuadro o cosa parecida, pegado o sujeto de otra manera. La suspensión se hace, por ejemplo, con la tapa 3 vuelta hacia la pared en el agujero 2. En este ejemplo la caja está
15 concebida a modo de prisma rectangular. Por el lado que aparece vuelto al observador en la figura 1, la caja puede estar provista de una cerradura de seguridad 4 por la que se bloquea la placa 3 (figura 2) en la pared lateral izquierda de la caja. Esta placa puede tener bisagras por el otro lado, o bien
20 según los gráficos representados en el dibujo puede sacarse por completo, para lo que abriendo la cerradura y presionando un poco por el lado izquierdo, se retira la citada tapa del todo tirando de ella por el lado izquierdo sacándola de la hendidura existente entre dos salientes 5 y 6 situados en la cara lateral.
25

 Sobre los bordes del fondo 1 de la caja, en el que se puede pegar o fijar de otra manera un cuadro, dibujo o un espejo, las paredes de la caja sobresalen un poco quedando así formado un marco sencillito y de muy buen gusto para este cuadro o espejo. En la figura 2 se indica la forma en que el
30

126393



cuadro 7 queda enmarcado por el borde saliente 8. Si este recipiente ha de servir de hucha, se practica una rendija en el lado superior. Para evitar que las monedas se salgan al volver la caja, justo al lado y debajo de la ranura de introducción va colocada otra hendidura de seguridad 10, por ejemplo de material elástico, cuyos bordes están dentados engranando uno con otro. Al introducir una moneda, la presión que la arrastra hace que pase también por esta rendija, pero la membrana elástica impide entonces que el dinero pueda caer fuera, aunque se agite violentamente o se dé la vuelta a la caja.

Aparte de la mencionada finalidad como lugar oculto para la conservación de alhajas y objetos de valor, semejante caja suspendida puede servir también de caja de seguridad con llave. Puede contener asimismo un pequeño aparato de radio, en cuyo caso se practican agujeros de sonoridad en el fondo de la caja delante de su camuflaje con el cuadro o dibujo.

Al objeto de que el recipiente quede colgando en posición correcta, en las caras interiores se pueden prever listones colocados de modo que desde las paredes laterales se extiendan convergiendo hacia el medio de la superficie inferior del recipiente y que las monedas introducidas se reúnan en el espacio cónico establecido de esta manera y por su peso mantengan en posición exactamente vertical el recipiente colgado por el orificio de la tapa. Los mencionados listones se han representado en las figuras 2 y 3, pero no así en la figura 1 con el fin de que la misma pueda reconocerse con más claridad. Por lo tanto, en la tapa 3 pueden sobresalir los listones situados en el interior del recipiente, formando el ángulo agudo 12 donde se acumulan las monedas 14 introducidas. En la superficie del fondo 1 del otro lado de la tapa 3 existen los



20 DIC.

5 listones 13, fijados debajo de los listones 11, para que las monedas no se caigan del ángulo 12 por los lados. Estos listones en ángulo mutuamente solapados tienen de paso la finalidad de que después de abrir el recipiente, se vuelva a colocar la tapa en su posición correcta.

REIVINDICACIONES

10 1.- Recipiente para colocación vertical o suspendida en la pared, caracterizado por una caja, preferentemente en forma de prisma rectangular, construida de metal, plástico, madera, vidrio, porcelana, cerámica, cartón o materia similar, que por su lado posterior puede colgarse en la pared con una -
15 tapa, mientras que el fondo de la caja que representa el lado de delante está tapado con un cuadro, un dibujo, un espejo o con un tejido, y porque las caras laterales de la caja sobresalen un poco de la superficie del fondo y de esta manera sirven para sostener el cuadro, espejo, dibujo, o para formar el marco del mismo.

20 2.- Recipiente según lo reivindicado en el punto 1, caracterizado porque la tapa situada contra la pared del cuarto está sujeta con bisagras dentro de las caras de apoyo formadas por los bordes de la pared lateral, en el lado interior de una pared lateral longitudinal, y en la pared lateral opuesta se ha previsto un soporte de bloqueo para una cerradura de seguridad contigua a dicho soporte en la tapa.

25 3.- Recipiente según lo reivindicado en los puntos 1 y 2, caracterizado porque la tapa puede introducirse con uno -

126393



205

de sus bordes deslizándose entre dos topes sujetos a esta pared lateral, mientras que la cerradura de seguridad se encuentra junto al otro borde.

5 4.- Recipiente según lo reivindicado en los puntos 1 a 3, caracterizado porque cuando este recipiente es utilizado como hucha, la cara lateral de arriba tiene una rendija para la introducción de las monedas, y porque se ha previsto por el lado de la tapa un agujero de enganche redondo que sirve para introducir billetes enrollados.

10 5.- Recipiente según lo reivindicado en los puntos 1 a 4, caracterizado porque a poca distancia debajo de la rendija de introducción existe otra rendija de material elástico con bordes dentados que engranan uno con otro.

15 6.- Recipiente según lo reivindicado en los puntos 1 a 5, caracterizado porque unos listones que dentro del recipiente se extienden desde las dos caras laterales hacia el centro de la superficie inferior del fondo forman un espacio en ángulo agudo donde se van acumulando las monedas introducidas.

20 7.- RECIPIENTE PARA COLOCACION VERTICAL O SUSPENDIDA EN LA PARED.

Tal como se describe y reivindica en la presente Memoria Descriptiva que consta de seis hojas escritas a máquina por una sola cara y de sus correspondientes dibujos.

Madrid, 20 DIC 1966

CELOS DEL VALLE Y BELAS

126393

GERHARD RIEGRAF

Hoja única

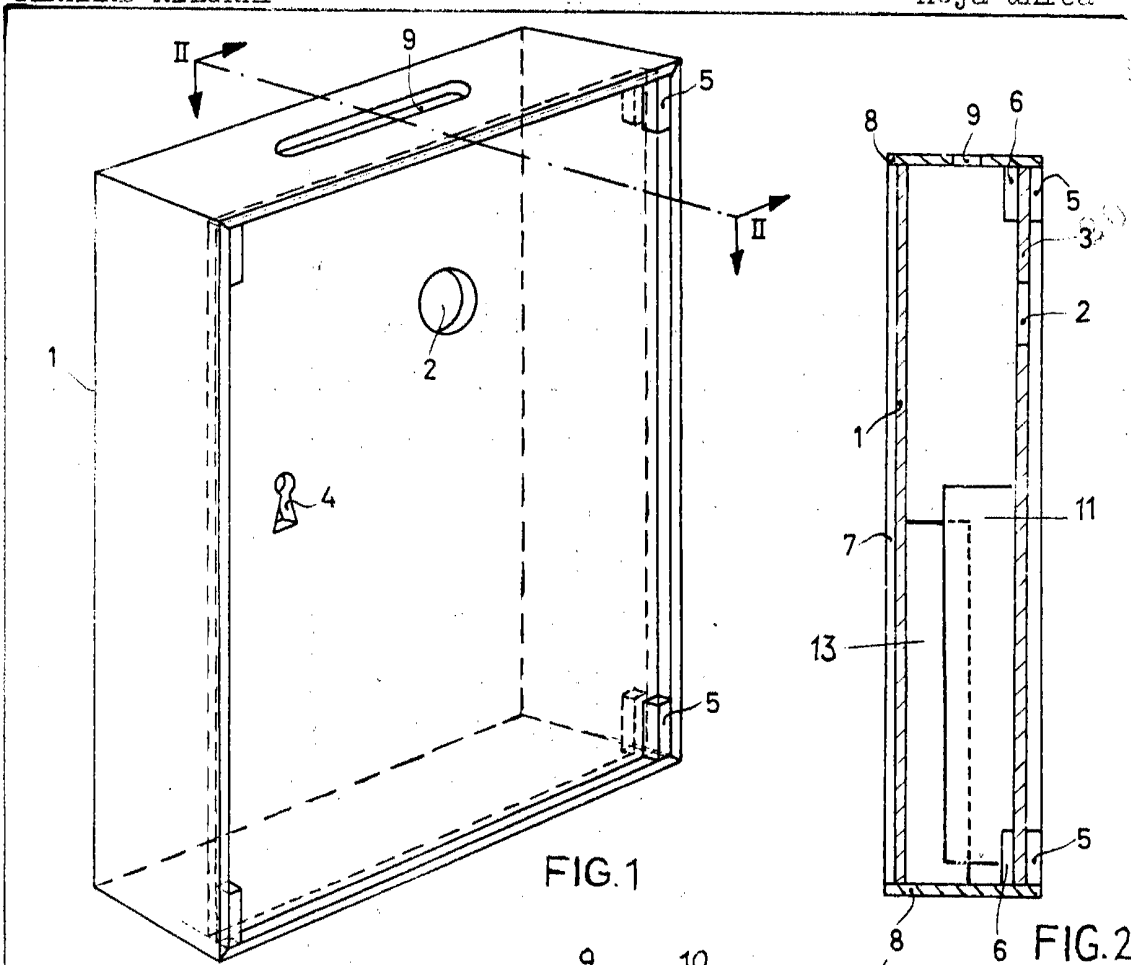

FIG. 1

FIG. 2

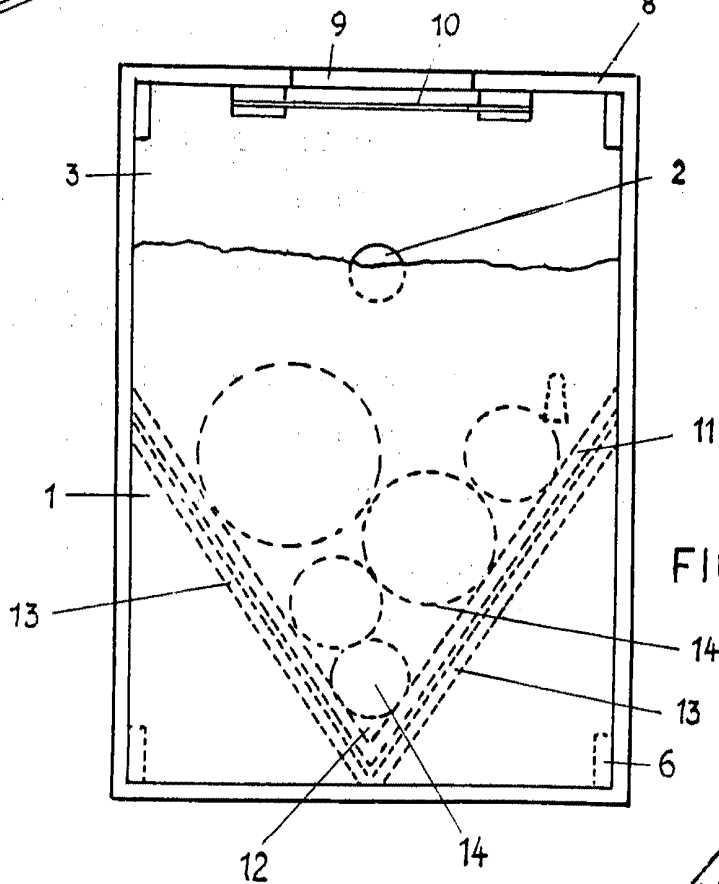

FIG. 3

ESCALA VARIABLE

Madrid, 20 de Diciembre 1966

[Handwritten signature and scribbles]