



MODELO DE UTILIDAD

126390

M E M O R I A D E S C R I P T I V A

S o b r e :

" UTENSILIO RALLADOR Y TROCEADOR "

- - - - -

Solicitante: HERMANOS ROS MONTESINOS, S. A., entidad española, domiciliada en José Planes nº 23, ESPINARDO (Murcia).

- - - - -

126390

20 DIC.



Se refiere la presente memoria descriptiva, que se une a solicitud de registro como Modelo de Utilidad a un "Utensilio rallador y troceador", cuyas características de novedad le confieren la cualidad de aportar a los fines que se persiguen ventajas más que suficientes para aspirar en derecho al privilegio del registro que se solicita.

5. Como claramente su enunciado indica, el invento objeto de esta descripción es un útil de cocina, de aplicaciones múltiples ocupando un mínimo espacio.
10. La rapidez con que quedan troceadas las hortalizas y más concretamente las patatas que por su mayor consumo encuentran mayor aplicación, es extraordinaria, resolviendo con su aplicación, no ya los problemas de improvisación de comida, sino incluso la preparación corriente.
15. Como sobre un mismo cuerpo dispone de cinco aplicaciones o efectos, determinados sobre las patatas llevadas contra él, es evidente, que la utilización de su polivalencia no puede ser ni más inmediata, ni más sencilla.
20. Aunque se indique que su utilización es preferentemente para patatas, se hace a título de ejemplo, ya que el utensilio podrá emplearse con iguales efectos en otros alimentos como pan, queso, zanahorias, tomates, etc., utilizando la zona idónea para el fin perseguido, ya sea rellado o troceado.
25. Tiene un coste de fabricación tan reducido, que en ningún caso puede constituir su adquisición, un obstáculo para su aplicación.
30. Sustancialmente consiste en un cuerpo hueco de configuración en tronco de pirámide recto rectangular cuya base mayor se aplica, contra el plato o recipiente adecuada para recoger el producto tratado y contra su base menor va aplica-

126390

20



da un asa para su manejo.

Al ser el tronco de pirámide recto rectangular, sus caras son trapecios isósceles, y dos de ellas mayores que las otras dos.

5. Contra una de las caras mayores, presenta una serie de orificios en filas al tresbolillo, en los que cada orificio, el borde inferior ya labiado, constituyendo cada labio, una auténtica cuchilla que corta las patatas en tiras.

10. Contra la otra cara mayor, presenta en apretadas filas al tresbolillo, unos salientes cuya deformación ha provocado el rasgado en cruz, de forma tal, que la aplicación de la patata contra ellos, determina la formación de tapioca.

15. Contra una de las caras menores, van practicados unos orificios pequeños de orden milimétrico, dispuestos en filas al tresbolillo con los bordes terminados hacia fuera en forma gruesa e irregular, constituyendo un afilado rallador.

20. Contra la otra cara estrecha y cuarta del utensilio, presenta en su zona superior dos ranuras inclinadas determinadas contra sendas nerviaciones oblongas que las arman y con los bordes inferiores de cada ranura, ligeramente más salientes que los superiores y afilados, lo que determina que las patatas llevadas contra ellas, queden cortadas a longhas.

25. Contra la zona inferior de esta misma cara, van determinados hacia fuera, unas punzonaduras en filas al tresbolillo de aplicación tanto para un fino puré, como para eliminar imperfecciones de la patatas.

30. Se acompañan unos dibujos en los que se muestra una manera de llevar el invento a la práctica, haciéndose constar de manera expresa que el mismo carece de carácter privativo en sus detalles toda vez que se citan solamente a título de ejemplo.

126390

200



La Figura 1ª representa una perspectiva del utensilio mostrando dos de sus caras, y un detalle en sección de los labios cortantes.

5. La Figura 2ª representa las otras dos caras en la misma perspectiva y un detalle ampliado del rallador de tapioca.

Tal como se ha descrito, se maneja mediante el asa 1, Figura 1ª y 2ª, y presenta contra la cara 2, Figura 1ª, los labios tal que 3 con el borde 4, más saliente y afilado y entre ellos la ranura 5 para el paso de la patata cortada.

10. En la zona inferior una serie de punzonaduras 6 determina un rallador fino.

Contra la cara 7 lleva unos orificios 8 cuyos labios inferiores 9 forman el borde y cuyos cantos son cortantes.

15. En la capa 10, Figura 2ª, lleva producidos unos orificios 11, con los bordes irregulares y groseros y contra la cara 12 una serie de abultamientos con sus caras 13 desgarradas en forma de cruz 14 para producir tapioca.

20. Suficientemente descrito el invento, así como una manera de llevar el invento a la práctica, se hace constar de manera expresa que el mismo acepta modificaciones de detalle siempre que éstas no afecten a su fundamento.

25. La firma solicitante se reserva el derecho de extender esta demanda a los países extranjeros, reivindicando la misma prioridad de la presente solicitud al amparo del Convenio Internacional para la protección de la Propiedad Industrial.

N O T A

30. El Modelo de Utilidad, que se solicita por veinte años, para España, de acuerdo con la vigente Legislación, deberá recaer sobre: "UTENSILIO RALLADOR Y TROCEADOR", según las características esenciales de las siguientes:

126390

2001



REIVINDICACIONES

- 1ª.- Utensilio rallador y troceador, caracterizado porque está constituido por un cuerpo hueco, de configuración en tronco de pirámide recto rectangular, con ambas bases destapadas, constituyendo la mayor la de salida y la menor, en sus laterales, punto de apoyo a un asa y porque en una de sus caras mayores, presenta varias filas de orificios aproximadamente circulares dispuestos al tresbolillo, con los bordes superiores lisos y los inferiores labiados de bordes cortantes y
5. en la otra cara mayor una serie de pequeños abultamientos en filas al tresbolillo desgarrados por deformación en forma de cruz y porque en las caras menores presenta en una de ellas unas filas de orificios milimétricos al tresbolillo practicados hacia fuera con los bordes groseros e irregulares y en la
10. cuarta cara presenta dos zonas de las cuales la inferior, va punzonada hacia fuera en apretadas filas entrecruzadas y la superior presenta dos nerviaciones oblongas cerradas, entrantes e inclinadas con respecto a la posición del utensilio y longitudinalmente sendas ranuras con los bordes inferiores ligeramente más salientes que los superiores y afilados.
20. 25.

2ª.- UTENSILIO RALLADOR Y TROCEADOR.

Según queda sustancialmente descrito en la presente

.../...

126390

2001



memoria, que consta de seis hojas, escritas a máquina por una sola cara y dibujos.

Madrid, 20 de Diciembre de 1966

HERMANOS ROS MONTESINOS, S. A.

P. FRANCISCO GARCIA CABREDO

P. P.

Firmado: M.^a Dolores Jorquera

123790

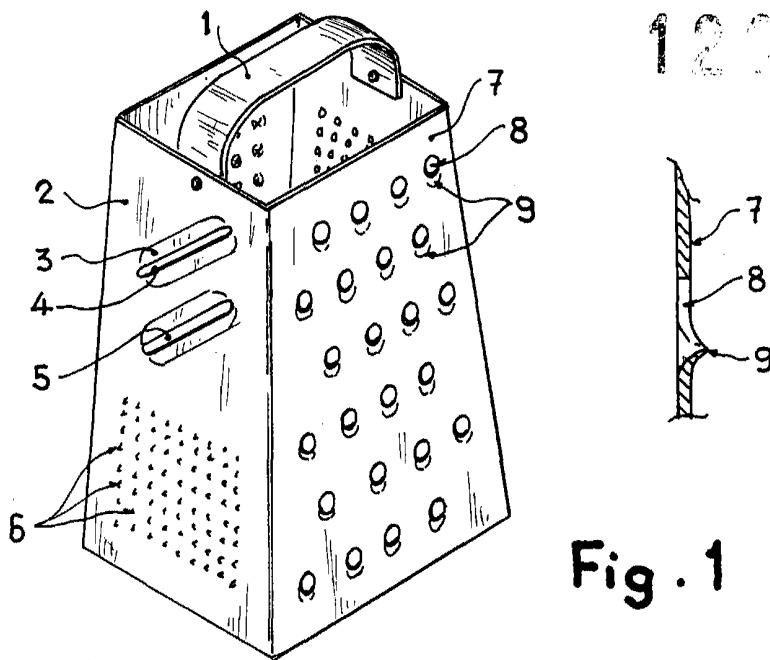

Fig. 1

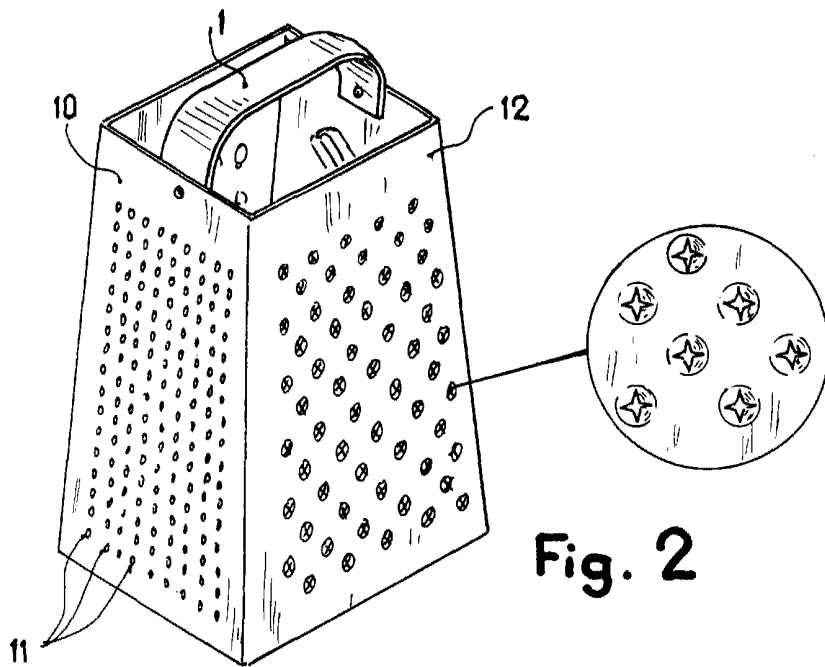

Fig. 2

Madrid, 20 DIC. 1968
HERMANOS ROS MONTESINOS, S.A.
P. P. FRANCISCO GARCIA CABREDO
P. P.

Escala variable

Proceder M.ª Dolores Jorrujo