



126380

126380

MEMORIA DESCRIPTIVA

correspondiente a la solicitud de concesión de un...

MODELO DE UTILIDAD

SOLICITANTE: Don JUAN BAUTISTA SANCHIS ALMARCHE

RESIDENCIA: MISLATA (VALENCIA) - Frente Estación, s/n

ENUNCIADO: "UN TRICICLO O SIMILAR PLEGABLE"

Prioridad: Patente n.º del

126380



1 La invención a que se refiere la presente Memoria cons-
tituye una novedad industrial con características y ventajas que la
hacen merecedora del privilegio de explotación exclusiva que por ella
se solicita, de acuerdo con los privilegio del vigente Estatuto so-
5 bre Propiedad Industrial de fecha 26 de Julio de 1.929, texto re-
fundido, publicado el 30 de Abril de 1.930.

 Se conoce ahora que el bastidor correspondiente a las rue-
das traseras de un triciclo sea plegable, junto con dichas ruedas
traseras sobre el bastidor central del vehiculo. Pero las condiciones
10 generales de la articulación que determina dicho plegado, pueden con-
siderarse inoperantes para hacer realmente fácil y cómoda dicha opera-
ción al usuario.

 El triciclo o similar que ahora se propone resuelve di-
chos problemas mediante una organización sencilla y económica, y tie-
15 ne por finalidad no solo mejorar las características funcionales de
la articulación trasera de un triciclo, sino complementar el plegado
de su estructura en órden a su mejoramiento en la manejabilidad.

 En tal sentido el triciclo que se propone viene caracte-
rizado fundamentalmente porque el bastidor central que comprende
20 presenta una articulación emplazada en la zona comprendida entre el
árbol del manillar y el sillín con la cual colabora un pasador de an-
claje cuyo desacoplamiento establece el plegado del conjunto formado
por dicho manillar y la rueda delantera sobre el propio bastidor es-
tando compuesta la articulación de éste último sobre el bastidor co-
25 rrespondiente a las ruedas traseras por al menos una pletina fija al
bastidor central la cual abraza parcialmente a senios travesaños del
bastidor trasero permitiendo el plegado del mismo en conjunción con
las ruedas traseras sobre la parte inferior de dicho bastidor central.

 Para ayudar a la perfecta comprensión del invento que
30 nos ocupa, se acompaña una hoja de planos doble, en la que debidamen-
te referenciado, para que no ofrezca problemas de interpretación, se

126380



1 representa una forma preferente de realización práctica de éste triciclo.

5 La figura única representada corresponde a una vista esquemática en alzado de un triciclo hecho según el invento. Como puede observarse el bastidor central (1) que comprende presenta una articulación (2) emplazada en la zona comprendida entre el árbol (3) del manillar y el sillín (4) con cuya articulación colabora un pasador (5) de anclaje que al ser desacoplado respecto del orificio (6) que lo recibe establece el plegado del conjunto formado por dicho manillar (3) y la rueda delantera (7) sobre el bastidor (1), de acuerdo con la posición representada a línea de trazos.

10 Entretanto la articulación del bastidor central (1), sobre el bastidor (8) correspondiente a las ruedas traseras (9) está compuesto por al menos una pletina (10) fija al travesaño (11) del bastidor central (1), la cual pletina abraza en (10') y (10'') a sendos tubos paralelos (12) y (13) del bastidor trasero. De ésta forma el plegado del mismo se produce sometiéndolo a un movimiento de giro en el sentido que indica la flecha hasta que ocupe la posición de plegado que se representa según las líneas de trazos. Esto es así porque 15 el bastidor trasero (8) gira por el tubo (12) respecto de la pletina (10) que lo abraza, en tanto que en la posición de desplegado la rama (10'') de la pletina (10) actúa como tope para el tubo (13) del propio bastidor (8), pudiendo quedar la pletina de articulación (10) recubierta por otra pletina (14) con carácter de refuerzo.

20 De lo expuesto se deduce que la realización industrial del triciclo plegable descrito ofrece una serie de ventajas decisivas puesto que la provisión en su bastidor central de una articulación que permita el plegado del manillar y la rueda delantera, obedece a un proceso elemental de fabricación que no aumenta los costos habituales 25 de producción permitiendo expendir éstos elementos a precios asequibles

30

126380

19 D



1

en el mercado.

5

Pero si consideramos además que dicha condición de plegado del manillar se combina con la retención de las ruedas posteriores dada por medio de una operación fácil y cómoda lo que en definitiva mejora las condiciones de transportabilidad del triciclo, es evidente que el modelo solicitado adquiere una utilidad práctica singular por el beneficio o efecto nuevo que aporta a la función a que se destine.

10

Hecha la descripción precedente, hemos de añadir que los detalles de realización de la idea expuesta pueden variar, sin que por ello cambie la esencia de la invención que es la que se desprende de los párrafos que anteceden, y la que se reivindica a continuación en la siguiente:

= N O T A =

15

En resumen: El Modelo de Utilidad que se solicita, recaerá sobre las reivindicaciones siguientes:

20

1ª.- UN TRICICLO O SIMILAR PLEGABLE, caracterizado fundamentalmente porque el bastidor central que comprende presenta una articulación emplazada en la zona comprendida entre el árbol del manillar y el sillín con la cual colabora un pasador de anclaje cuyo desacoplamiento establece el plegado del conjunto formado por dicho manillar y la rueda delantera sobre el propio bastidor estando compuesta la articulación de éste último sobre el bastidor correspondiente a las ruedas traseras por al menos una pletina fija al bastidor central la cual abraza parcialmente a sendos travesaños del bastidor trasero permitiendo el plegado del mismo en conjunción con las ruedas traseras sobre la parte inferior de dicho bastidor central.

25

30

2ª.- Se reivindica por último, como objeto sobre el que ha de recaer el Modelo de Utilidad que se solicita, "UN TRICICLO O SIMILAR PLEGABLE".

126380



1

Todo tal y como aparece descrito y reivindicado en la presente Memoria descriptiva, que consta de cinco páginas mecanografiadas por una sola cara y dibujos que se acompañan.

5

Madrid, 19 de Diciembre de 1.966

BERNARDO UNGRIA
P.P.

10

15

20

25

30

126380

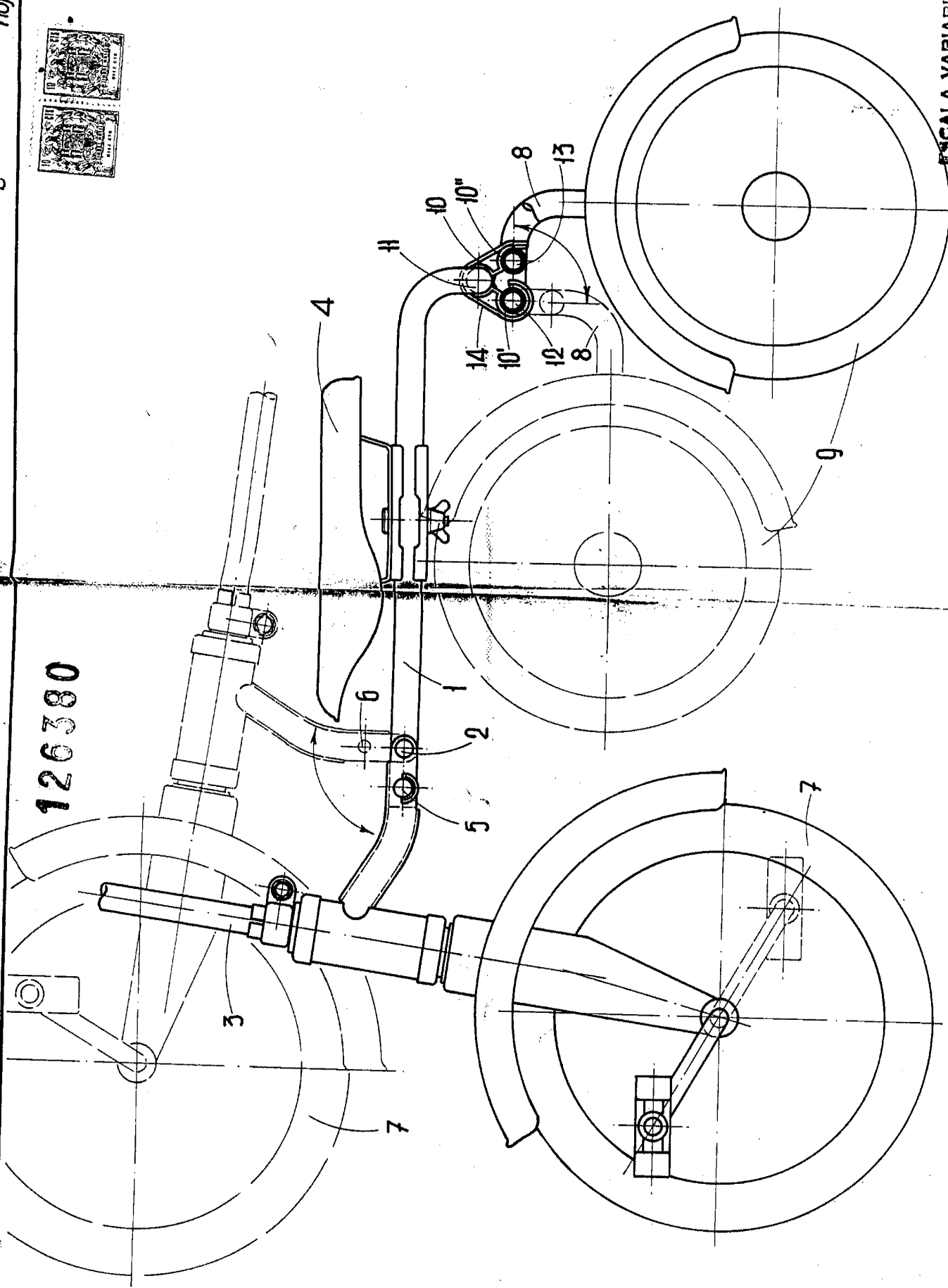
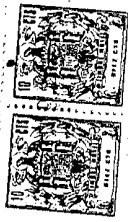

ESCALA VARIABLE
 19 de diciembre de 1966
 M. S. D. P. S. D.
 BERNARDO ANGOSIA
 A. P.