



126353

MODELO DE UTILIDAD

por V E I N T E años

a favor de D. Rafael Juan Susin y D. Luis Madurell  
Carbonell

de nacionalidad española

residentes en Barcelona.- Paseo del Monte, 40

por:

„DISPOSITIVO ANTI-ROBO PERFECCIONADO PARA COCHES„

- - - - -



5.- El Modelo de Utilidad objeto de la presente memoria se refiere como su titulo indica a un dispositivo anti-robo para coches de una gran eficacia que reúne las cualidades de una sencillez que supera a cuantas de naturaleza analoga han aparecido hasta ahora en el mercado, siendo asimismo de facil instalacion y comodo manejo ya que se limita al simple uso de un candado de pequeño tamaño.

10.- Esencialmente consiste la presente invención en una barrera debidamente curvada en su extremo inferior y en forma de Z con doble angulo recto en cuya parte inferior se fija al eje del volante por una abrazadera, disponiendo en su extremidad superior una placa con una ranura y un orificio sobre la que se aplica una segunda pieza de gruesa chapa curvada que abraza a un radio del volante poniendo en coincidencia dos orificios, uno en la chapa movil y el otro en la fija o de soporte por los cuales se introduce el gancho del candado con su llave respectiva.

20.- Para la mejor comprensión del invento que se recomienda se acompaña una hoja de planos en la que en cuatro figuras se detalla suficientemente la constitución y disposición de sus elementos componentes así como su utilización.

25.- Las figuras primera y segunda representan respectivamente vistas en perfil y alzado del conjunto del dispositivo de seguridad que nos ocupa. La tercera es un detalle en sección de la abrazadera de la barra al eje del volante y la cuarta una vista en perspectiva del conjunto montado.

- 3 - 126353



La numeración que acompaña a las figuras tiene el mismo significado para todas ellas siendo este el siguiente:

- 1.- Abrazadera.
- 2.- Barra.
- 5.- 3.- Tornillo de apriete de la abrazadera.
- 4.- Gancho de sujeción al tabier.
- 5.- Pieza de cierre,
- 6.- Pieza de base de (6).
- 7.- Orificios de acoplamiento del candado.
- 10.- 8.- Ranura para facilitar el cierre del candado.
- 9.- Volante.
- 10.- Radio del volante (9).
- 11.- Eje del volante.
- 12.- Tablier.

- 15.- La parte recta de la barra de seguridad (2) se fija al eje del volante (11) por medio de la abrazadera (1) y el tornillo (3) de forma que el gancho de su extremo inferior (4) queda abarcado el borde inferior del tablier (12) mientras que en el extremo superior se dispone fija una placa en ángulo diedro con un orificio en la parte delantera coincidente con el que comporta la abrazadera móvil (5) que abarca el radio (10) del volante (9) pasando un candado por ambos orificios (6) coincidentes.

- 25.- Serán independientes del objeto de la presente invención los materiales, forma y dimensiones y en general todo cuanto no altere la esencialidad del invento.

Descrita suficientemente la naturaleza y objeto de este Modelo de Utilidad, se hace constar que las características



esenciales sobre las que han de recaer la concesión del mismo se hallan comprendidas en las siguientes:

REIVINDICACIONES

- 1<sup>a</sup>.- Dispositivo antirrobo perfeccionado para coches,  
5.- caracterizado por comprender, una barra doblada en Z en angulo recto dispuesta paralela al eje del volante y fijada a el por medio de una abrazadera y su tornillo correspondiente disponiendo asimismo en su extremo inferior un gancho que abarca al borde inferior del tablier y en cuya parte superior se dispone fija a la mencionada barra una palanca en angulo diedro en cuyo plano paralelo al eje se ha previsto un orificio coincidente con el de una placa curvada que montada sobre la anterior abraza un radio del volante quedando fijo el conjunto al pasar un candado por los dos orificios coincidentes antes mencionados.  
10.-  
15.-

2<sup>a</sup>.- DISPOSITIVO PERFECCIONADO PARA COCHES.

- - - - -

- 5 -

126353



Todo ello tal y como se reivindica en la presente memoria que consta de CINCO hojas escritas por una sola de sus caras y planos que la ilustran.

Madrid, 16 de Diciembre de 1.966

**LUIS RUIZ PALACIOS**  
**P. P.**

D. RAFAEL JUAN SUSIN  
D. LUIS MADURELL CARBONELL

hoja única

126353

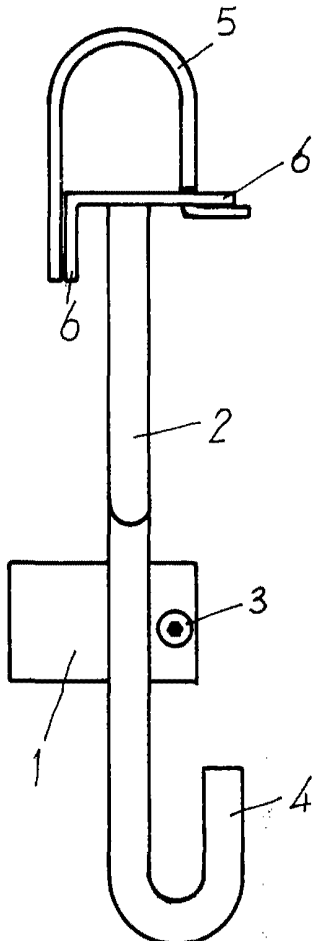

fig. 1

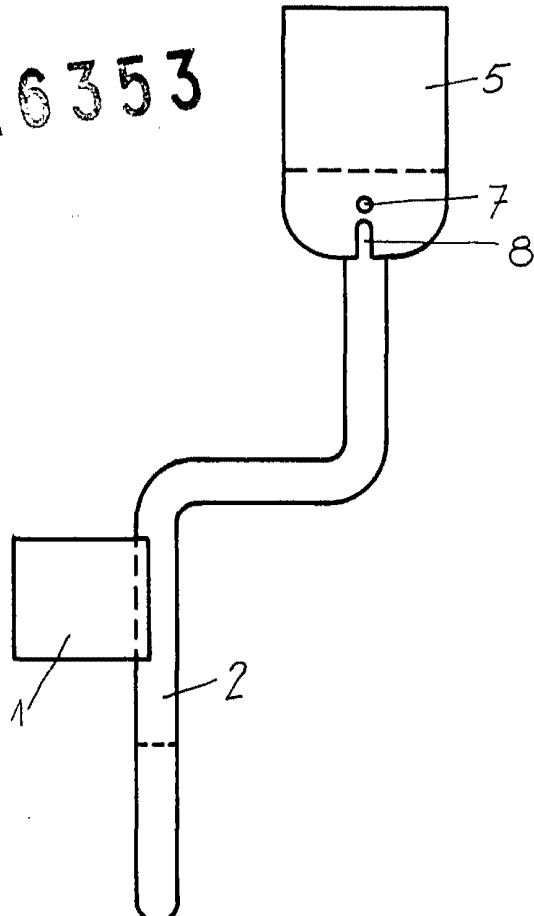

fig. 2

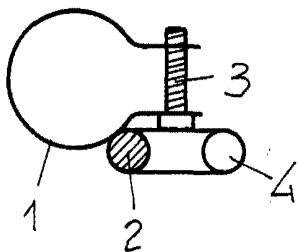

fig. 3

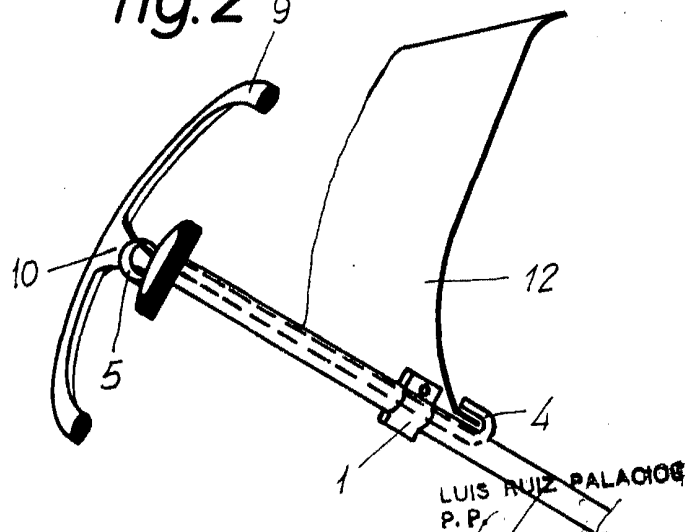

fig. 4

LUIS RUIZ PALACIOS  
P. P.

Escala variable.