

Caso 35.743

Patente Española

MEMORIA

descriptiva sobre : " Un mecanismo perfeccionado para el corte y manipulación de las capas de tabaco en la fabricación de cigarrillos.-"

POR

INTERNATIONAL CIGAR MACHINERY COMPANY

DE

NEW-YORK,

Estados Unidos de América.-



Memoria descriptiva

sobre

"Un mecanismo perfeccionado para el corte y manipulación
"de las capas de tabaco en la fabricación de cigarros".

=====

Solicitantes: INTERNATIONAL CIGAR MACHINERY COMPANY,
residentes en nº 5520, Second Avenue,
Brooklyn, New York, EE. UU. de A.

=====

- El presente invento se refiere al mecanismo para el corte y manipulación de las capas de tabaco que constituyen la envoltura exterior de los cigarros puros, mecanismo que se emplea en combinación con las
5. máquinas destinadas a la fabricación de cigarros. La finalidad principal del invento es producir un mecanismo que pueda ir cortando y trasladando o distribuyendo las capas de tabaco antedichas, a una mayor velocidad que en los dispositivos hasta ahora conocidos, realizándolo
10. sin restar materialmente nada del tiempo disponible para las operaciones del extendido de la hoja y la aplicación de la capa.

- En todas las máquinas de este tipo, cada hoja de capa tiene que ser extendida y estirada a mano con
15. sumo esmero y cuidado sobre una matriz cortante, y en



- las máquinas hasta ahora conocidas se hacía pasar un juego de rodillos sobre las matrices o troqueles para el recortado de la hoja, siendo preciso efectuar este recortado mientras que la matriz está frente por frente de la operaria,
20. o bien haciendo pasar esta última los rodillos a mano sobre la matriz. Mediante esta maniobra, el tiempo empleado en el corte tiene necesariamente que sumarse al tiempo que se tarda en el extendido de la capa, durante un ciclo de trabajo de la máquina. Es, por
25. consiguiente uno de los fines del presente invento disponer las cosas de manera que pueda recortarse la hoja de capa en una matriz, mientras que otra matriz pasa a colocarse en la posición del tendido, evitando de este modo todo entorpecimiento entre los órganos
30. cortantes y la operación del tendido de la capa. Esto permite desde luego acelerar la velocidad de la máquina, y disponer, sin embargo del mismo tiempo que antes para la referida operación, la cual ocupa normalmente una determinada y precisa cantidad de tiempo
35. que siempre depende de la destreza del operario.

Otro de los fines del invento es simplificar la máquina y lograr que marche a mayor velocidad, recortando la capa mediante el paso de las matrices por debajo de unos rodillos fijos, mientras dichas matrices se desplazan

40. necesariamente desde la posición del extendido a la del traslado de la capa del cigarro. Tiene, asimismo, por finalidad el invento, simplificar la construcción de la máquina, mediante aprovechamiento del movimiento de la torre o máquina revólver de las matrices a fin de recoger

45. la aspiración o efecto de vacío que se necesita para mantener la capa extendida o apretada sobre las matrices y dejar luego dicha capa en libertad, para su traslado a otra posición del mecanismo.

Otro de los objetos del invento es simplificar

50. la máquina, utilizando el movimiento de las matrices para



levantar y hacer bajar los bloques de matriz móviles en un principio colocándolos en diferentes alturas verticales para la cómoda estiración y traslación de las capas de tabaco.

• Otro de los fines del invento es realizar una

55. construcción que, en razón a no pasar rodillo alguno de impulsión forzada o directa sobre las matrices cortacapas inmediatamente después de haber terminado la operaria de extender una hoja de tabaco, releva a dicha operaria de todo cuidado para retirar sus manos del
60. paso de los órganos a su debido tiempo, lo cual no obstante el empleo de dispositivos de seguridad, tiene tendencia a retrasar el trabajo por tener la operaria parada la máquina un poquito más tiempo del necesario.

- Con estos y otros fines de los cuales no se hace
65. mención concreta, el invento consiste en determinadas disposiciones constructivas y combinaciones que se describirán detalladamente a continuación y que se puntualizan en las reivindicaciones del final.

- En los dibujos que se acompañan, que forman
70. parte de la presente memoria, y en los que los mismos caracteres de referencia indican órganos iguales o similares, la Fig. 1 es una vista en planta que representa con partes arrancadas, una máquina constituida con arreglo al invento. La Fig. 2 representa en proyección
75. de frente la misma máquina que se vé en la Fig. 1, y en corte parcial mirando desde la línea II-II de la Fig. 1. La Fig. 3 es un alzado lateral con partes arrancadas y en corte parcial de cierta parte del mecanismo representado en la Fig. 1 y mirando por la línea III-III de esta figura,
80. siendo la Fig. 4 una vista de plano y con detalles y partes arrancadas de la disposición de válvulas según puede apreciarse mirando por la línea IV-IV de la Fig. 3.

- Para la realización práctica del invento se emplea en una máquina de fabricar cigarros una serie
85. de camas o sostenes para el soporte de las hojas de tabaco



- por aspiración, teniendo dichas camas colocadas sobre ellas unas matrices o troqueles de recorte en unión de un mecanismo que vá recibiendo las capas y transportándolas de dichas camas para conducir las a los dispositivos donde son aplicadas dichas capas al rollo o mazo del cigarro, en combinación con medios para ir colocando sucesivamente las referidas camas dentro y fuera del alcance o radio de acción del expresado mecanismo y unos rodillos situados junto al paso de las expresadas camas y funcionando en cooperación con las matrices para ir recortando las capas de las hojas de tabaco que hay en ellas, durante el desplazamiento de dichas camas.

- Con arreglo a la forma de ejecución más acertada dichos medios comprenden una torre o máquina revólver giratoria portadora de las expresadas camas y equipada de órganos de aspiración que ván a parar a las camas, y de unos órganos valvulares concéntricos a la máquina revólver, y funcionando por efecto del movimiento relativo de la torre o revólver y de los órganos válvulas a fin de regular la aspiración o el vacío aplicado a las camas. Preferentemente, dichos medios comprenden una torre giratoria que lleva las camas y tiene unos bloques de matriz que se mueven verticalmente en el interior de las matrices sobre las camas, y unos dispositivos a modo de levas, concéntricos con la expresada torre y funcionando por efecto del movimiento rotatorio relativo de esta torre y de los citados organismos de levas para hacer que suban y bajen los expresados bloques, cronometrando su movimiento con el de la torre o máquina revólver.

- Los varios órganos y medios de que queda hecha referencia podrán variar ampliamente en su construcción dentro del alcance de las reivindicaciones del final, puesto que el aparato especial que hemos elegido para representar el invento es tan solo una de las



muchas formas posibles de su realización. En su consecuencia, el expresado invento no habrá de considerarse como limitado a los detalles precisos de la construcción representada y descrita.

125. Como quiera que cada una de las hojas que constituyen la capa de un cigarro tiene que ser ajustada con todo cuidado y esmero sobre la matriz de recorte, a fin de evitar que queden agujeritos motas o lunares u otras imperfecciones en ella, la velocidad de un mecanismo envoltor de cigarros de sistema ordinario necesariamente está limitada por la velocidad del operario. Con el fin de corregir esta limitación el presente dispositivo envoltor o enfajador de cigarros vá provisto de dos matrices de recorte montadas en posiciones diametralmente opuestas y en una especie de torre o revolver de movimiento giratorio intermitente con objeto de que se pueda aprovechar el tiempo que se tarda en el recortado de la hoja y en la recogida o levantamiento de esta por el porta-capas, pudiendo la operaria empezar a servir la segunda matriz inmediatamente después que la torre o revólver ha sido puesta en movimiento para la entrega de la primera. Se saca partido del movimiento de las matrices haciendo los rodillos cortadores fijos, y simplificando de manera análoga la disposición de traslación por aspiración o vacío, así como el movimiento vertical de las matrices.

Con referencia a los dibujos la mesa 10 de la máquina de elaborar los cigarros lleva un brazo de sostén 11 para el soporte del árbol ¹² de la torre revólver 13, un pie derecho 14 para soportar los rodillos portadores 15. Otro pié derecho 16 para el sostén del porta-capas 17 y su platina de levas 18, así como para el sostén del bastidor 19 del dispositivo destinado a la aplicación de las capas.

155. En la parte sustentadora del brazo 11, hay



- un cubo 20 que ajusta con holgura en el árbol 12 y lleva el conducto de admisión del vacío o aspiración 21 donde se inserta el tubo fijo 22 de admisión del vacío. Dicho conducto de admisión tiene en su lado superior,
160. una placa cobertora fija 23, formada con unos orificios de aspiración apropiados 24 para crear el vacío, (Fig. 4). Sobre dicha plancha 23 descansa el bloque indicador 25 que vá montado libre en el árbol 12, y en la pestaña superior 26 del bloque 25 descansa la pestaña
165. o cerco inferior 27 del cubo 28 de la mesa revólver 13, llamada también torre que vá permanentemente fija en el árbol 12 por medio de un tornillo de presión 29. A los lados opuestos del cubo 28 vá unidas unas cámaras 30, en forma de semi-embudo, las cuales
170. llevan la aspiración que les ha sido comunicada por los orificios 31 del bloque indicador 25 y por los orificios 32 en la pestaña 27 del cubo 28 a los bloques matrices 33 y a los alojamientos 34 de las matrices al coincidir estos elementos respectivos.
175. El bloque indicador 25 lleva un sector dentado 35 que engrana con otro sector dentado 36 montado a pivote en un gorrón 37 en una boquilla de encaje 38 unida a la mesa 10, girando el sector 36 hacia atrás y hacia delante por medio de un brazo 39 portador de
180. un rodillo 40 que rueda sobre la pista de una leva 41 montada en el árbol de levas 42 de la máquina, transmitiendo de este modo al bloque indicador 25 un movimiento oscilatorio de una semi-revolución en uno y otro sentido.
- Según se verá más adelante, hay previsto un
185. mecanismo para inmovilizar la mesa-revólver durante las operaciones del extendido de las hojas y del traslado de las capas de los cigarros, y un mecanismo de interconexión que inmoviliza el bloque indicador para que pueda moverse en unión de la mesa revólver durante
190. un periodo y para que pueda tener libertad de movimiento



mientras que la mesa revólver esté parada, a fin de controlar la aspiración aplicada a las camas cuando la mesa-revólver esté parada.

Para inmovilizar o enclavar el bloque indicador

195. 25 en el cubo de la mesa-revólver, lleva dicho bloque en un muñón 43, un pasador vertical 44 que presenta en su parte saliente y colgandera una ranura horizontal 45 destinada a enganchar en uno u otro de dos pasadores horizontales y diametralmente opuestos 46 que hay en

200. las dos posiciones extremas del bloque indicador en las que el pasador 44 coincide con uno u otro de los agujeros diametralmente opuestos 47 formados en la pestaña 27 del cubo de la mesa-revólver o torre giratoria. Los pasadores 46 ván dispuestos en una horquilla 48 que pivota en

205. un gorrón 49 de un cojinete 50 que descansa en un brazo del conducto 21 de admisión de la aspiración. Estos pasadores 46 oscilan de arriba abajo por medio de una biela 51 que vá articulada a uno de los brazos de una doble palanca 52 que tiene su punto de apoyo en un árbol

210. 53 y lleva en su otro brazo 54 un rodillo 55 que vá recibido en la ranura de una leva 56 montada en el árbol de levas 42. En una ranura axial, el pasador 44 lleva un muelle de compresión 57, (Fig. 2) apoyado en un listoncillo 58 que vá unido al muñón 43, manteniendo

215. el muelle 57 al pasador o tope 44 enclavado en uno de los agujeros 47 al producirse su encuentro con la pestaña 27 producido por el movimiento ascensional de los pasadores 46 y en posición libre contra la parte inferior de la pestaña 27 despues de quedar esta última

220. en libertad por el movimiento descensional de dichos pasadores 46.

La palanca 52 lleva en su extremidad un pasador vertical largo 59 guiado por un apoyo 60 sobre la mesa 10 y destinado a encajar en una u otra de dos

225. boquillas diametralmente opuestas 61 que lleva la torre



giratoria o mesa revólver 13. El pasador 59 se mantiene erguido y en tensión por un muelle 62 que vá enganchado al pasador 59 por uno de sus extremos y a la base o mesa 10 por el otro extremo. Como quiera que la biela 51 que
230. acciona la horquilla 48 vá unida más allá del pivote 49 de esta última, los pasadores 46 se desplazarán en dirección opuesta a la en que la palanca 52 acciona la biela 51, de modo que el movimiento de subida de esta palanca levante el pasador 59 y abata al propio tiempo
235. el pasador 44 mientras que el movimiento de bajada de la referida palanca 52 hace que baje el pasador 59 y que suba el pasador 44.

En estas condiciones, el movimiento de subida de la palanca 52 desenclava la torre giratoria o mesa
240. revólver del bloque indicador 25 y la enclava en la base 10 de la máquina de hacer los cigarros, al paso que el movimiento descendente de la referida palanca 52 desenclava la torre de la base 10 y por el contrario la enclava en el bloque citado. En su consecuencia,
245. la mesa de la torre efectúa una semi-revolución, luego queda en reposo mientras que el bloque indicador retrocede, vuelve a efectuar otra semi-revolución al siguiente movimiento de avance del bloque indicador, se para y así sucesivamente.

250. El movimiento de la pista de leva está graduado de tal modo que funcione la palanca un poco antes que la torre revólver. De este modo el pasador 59 queda desenganchado de la torre y enganchan los pasadores 44 en el cubo antes del avance indicador de la torre,
255. permaneciendo esta última inmovilizada por el enganche del bloque indicador en el brazo 39 que estará entonces parafo. El movimiento loco de la palanca 52 desde la tuerca 59_b al realce 59_a está establecido con el objeto de que no pueda bajar el pasador 59 hasta que el pasador
260. 44 haya enganchado _a fondo en el cubo de la torre. De esta



suerte, al ponerse la máquina en marcha después de extendida una capa de tabaco sobre la matriz no se produce retraso mientras que la torre es desenclavada del bastidor y enclavada en el bloque indicador.

265. La parte del pié derecho 16 que sustenta el porta-capas recibe el vacío o aspiración por el árbol hueco 63 que vá unido por medio del tubo 64 al tubo de aspiración 65, estando regulada la aspiración por una válvula 66 que vá unida a una palanca 67 con punto de apoyo en el árbol 68 y que tropieza por medio del rodillo 69 en la pista frontal de la leva 41. El árbol hueco 63 es animado de movimiento oscilatorio por medio de un sector dentado que vá afianzado a él y que engrana con otro sector dentado 71 montado a pivote en un gorrón 72 que hay en un soporte 73 unido al costado inferior de la mesa 10, teniendo el sector 71 un brazo 74 portador de un rodillo 75 que tropieza en una leva 76 del árbol 42. A la parte superior del árbol 63 y en comunicación con él para que pueda llevar la aspiración, vá empalmado un brazo horizontal 77 al cual vá pivotada la horquilla 78 de otro brazo giratorio 79 en cuya cabeza 80 revoluciona el órgano porta-capas 17. La horquilla 78 lleva un brazo 81 portador de un rodillo 82 que tropieza en una pista de la plancha de leva 18, y en un muñón 83 sobre el cual pivota la palanca acodada 84, uno de cuyos brazos lleva un rodillo 85 que tropieza en una segunda pista de la leva 18 y cuyo otro brazo va unido por medio de una barra 86 a una palanca acodada 87 montada en la espiga del porta-capas 17.
290. El movimiento del sector 70 hace oscilar el brazo 77 y éste, a su vez, por medio del control de los brazos 81 y 84, determina el debido movimiento del porta-capas, el cual, se coloca primeramente en posición receptora por encima de la matriz 33 y en alineación con ella, después en posición de descarga



por la extremidad del enrolla-capas 19 y al debido ángulo con el eje del rollo C del cigarro, y por último, en las diferentes posiciones de enrollado a lo largo de dicho mazo C según la forma de este último.

300. Cuando el porta-capas 17 está colocado en posición receptora por encima de la matriz posterior, el bloque 33 de esta última se levanta para juntarse con el carro, por medio de un muelle 88 que vá estirado desde la base o mesa 10, hasta el pié de la barra porta-
305. matriz 89, teniendo esta barra un rodillo 90 que tropieza en una pista de leva formada por la pestaña 16 del bloque indicador 25. Esta pestaña 26 está configurada de tal modo que cada bloque de matriz 33 al estar colocado en la posición de presentación de
310. la hoja frente por frente del operario es elevado a una pequeña abertura por encima de las cuchillas 91, con el fin de resguardar las manos del operario y permitir que la hoja de tabaco que constituye la capa, pueda ser ajustada sin que se estropee. Mientras se mueve la
315. torre o mesa-revólver y pasa la matriz con la tapa de tabaco por debajo de los rodillos portadores 15, el bloque 33 desciende ligeramente por debajo de las cuchillas 91, a fin de asegurar un corte afilado y limpio y al llegar a la posición de descarga de la capa
320. la combadura superior 92 de la pestaña 26 permite que se eleve el bloque 33 y tropiece en el porta-capas según se muestra al lado derecho de la Fig. 3.

El rodillo 15 vá montado en el montante 14 sobre un pivote de tensión elástica 95, con objeto de

325. que la cabeza del rodillo pueda ser desviada interinamente si se quiere.

Para mayor comodidad en el guarneido de las hojas de capa en las matrices hay una mesa 94 que rodea en parte el alojamiento 95 de la torre revolver 13,

330. yendo esta mesa unida a la base 10 por medio de los piés



derechos 96 .

Para retener el sobrante de material de las
hojas de tabaco sobre las camas mientras es trasladada
la hoja recortada, y con el fin de dejar luego libre
335. este material sobrante a fin de que se pueda retirar
en la posición de tendido o recibo, los bloques de
matrices 33 tienen formados unos agujeros de aspiración 97,
(Fig. 3 y 4) que comunican por el intermedio de los
orificios 98 de la mesa 13 con una de las alas de las
340. cámaras de aspiración 30 y en los cascos 34 de las
matrices hay practicados unos agujeros 99 y unas rendijas
100 que comunican por el intermedio de la plancha de
sostén 102, por sus agujeros 101, así como por la plancha-
guía 103, y la torre o mesa giratoria 13 con el otro ala
345. de las cámaras de aspiración 30. Los orificios de
aspiración 24, 31 y 32 van dispuestos de tal modo
que coincidan con los orificios 97, 99 y 100, para la
aspiración en pleno, a fin de que agarren por toda la
hoja de la capa entera durante una semi-revolución de la
350. mesa-revólver o torre, desde el momento que la matriz
abandona la posición de tendido o colocado de la
capa por delante del operario, hasta que, después de
haber pasado los rodillos cortantes 15, llega a
colocarse en posición de descarga por debajo del
355. porta-capas 17. Al encontrarse en esta última posición,
la aspiración ejercida en el ala de la cámara 30
correspondiente a la matriz, y que está en comunicación
con los agujeros 97 de la matriz 33, queda cortada de
modo que la aspiración producida en el porta-capas 17
360. pueda levantar la capa de la matriz, pero permanece
la aspiración en el alojamiento del ala de la cámara 30
que comunica con los orificios 99 y 100 del casco
de alojamiento 34, a fin de mantener la hoja de la envoltura
o capa del cigarro aplicada al casco hasta momentos antes
365. de volver la matriz a la posición en que recibe una capa,



con objeto de que el operario pueda retirar esta tira o recortadura de tabaco al pasar la matriz a ser colocada en esta última posición, en la cual vuelve a ser aplicada la aspiración o vacío para la presentación o distribución de 370. la hoja de tabaco siguiente.

Mientras que dicha hoja es colocada en la matriz, parte de la aspiración producida en la matriz y en el casco 34 sigue todavía cortada a fin de que el operario pueda mover la hoja fácilmente para efectuar 375. su debido reglaje, pero tan pronto como empieza a girar la torre o mesa-revólver, se produce la coincidencia de los agujeros de comunicación estableciéndose la plena aspiración, de modo que quede la hoja ajustada firmemente sujeta sobre la matriz mientras pasa por debajo de los rodillos 380. portadores. En vista de la descripción que antecede prescindimos de describir el funcionamiento del mecanismo por creerlo innecesario, en obsequio a la brevedad.

Al servirnos de la palabra "capa o faja" en las reivindicaciones del final, queremos hacer constar 385. que no nos limitamos a la envoltura exterior del cigarro denominada generalmente la capa en la industria tabaquera. Al ser empleado este vocablo en las reivindicaciones se hace en su sentido genérico para dar a entender cualquier envoltura o faja para el relleno o tripa de 390. un cigarro, con inclusión de la envoltura interior denominada atadura o ligadura.

N O T A.

Habiendo ya descrito ampliamente la naturaleza de nuestro invento, así como la manera de llevarlo a la 395. práctica, debemos hacer constar que las disposiciones anteriormente descritas son susceptibles de ligeras modificaciones de detalle, sin que se altere el principio fundamental del invento, y lo que constituye su esencia y por lo que solicitamos patente de invención por veinte 400. años en España es por: "Un mecanismo ^{perfeccionado} para el corte y



manipulación de las capas de tabaco en la fabricación de cigarros"; caracterizándose por lo siguiente:

1º.= Un mecanismo para el corte de las capas exteriores de los cigarros, en el que dichas capas son
405. recortadas de trozos de hoja de tabaco que se tienden sobre una mesa de corte apropiada son descargadas de dicha mesa o cama, en un dispositivo llamado porta-capas que traslada éstas a otro dispositivo que las aplica al cigarro, caracterizándose, además, por el hecho de
410. que las varias capas o camas de corte de las capas sobre las cuales se ván tendiendo sucesivamente los trozos de hoja, se mueven de manera que dichas camas o mesas vayan colocándose sucesivamente en disposición de ir descargando de ellas las capas del antedicho dispositivo
415. porta-capas.

2º.= Un mecanismo para el corte de las capas exteriores de los cigarros, con arreglo a la reivindicación 1ª, en el que las camas o mesas donde se cortan las capas preferentemente un par de ellas dispuestas una enfrente
420. de otra, ván montadas en una torre giratoria o mesa revólver, animada de movimiento intermitente, a fin de poner una de dichas camas de corte colocada con relación al dispositivo porta-capas y la otra cama cortante en disposición de recibir un trozo de hoja de tabaco.

3º.= Un mecanismo para el corte de las capas exteriores de los cigarros, con arreglo a las reivindicaciones 1ª y 2ª, en el que un dispositivo estacionario o fijo, tal como un par de rodillos prensadores coopera
430. el movimiento de esta cama desde la posición en que recibe la hoja para recortar de ella el trozo que forma la capa o faja envoltora del cigarro.

4º.= Un mecanismo para el corte de las capas exteriores de los cigarros, con arreglo a las reivindicaciones 1ª, 2ª o 3ª, en el que los trozos de hoja de tabaco



se mantienen adheridos a las camas de recorte mediante aspiración o vacío, empleándose medios u órganos válvulares que funcionan por efecto del movimiento relativo que se establece entre ellos y el soporte de la cama cortante, 440. a fin de regular la aplicación y la separación o corte del vacío a dichas camas.

5º.= Un mecanismo para el corte de las capas exteriores de los cigarros, con arreglo a las reivindicaciones 2ª y 4ª, en el que los órganos válvulares son 445. concéntricos a la torre o mesa-revólver y cooperan con unos orificios de aspiración que hay en dicha torre y que van a parar a las camas de corte, oscilando dichos órganos válvulares en direcciones inversas, empleándose, además, un dispositivo de cierre para 450. inmovilizar dichos órganos válvulares en la torre, durante el movimiento de ésta en una dirección, de modo que se efectúe el movimiento intermitente de la referida torre.

6º.= Un mecanismo para el corte de las capas 455. exteriores de los cigarros, con arreglo a las reivindicaciones precedentes y en particular la reivindicación 5ª, el cual lleva unos dispositivos de cierre de funcionamiento simultáneo, pero que accionan a la inversa, uno de los cuales es accionado de modo, que cierre e 460. inmovilice juntas la válvula y la torre durante el movimiento de la válvula en un sentido, funcionando el otro de modo que inmovilice la torre durante el movimiento de la válvula en sentido inverso.

7º.= Un mecanismo para el corte de las capas 465. exteriores de los cigarros con arreglo a una cualquiera de las reivindicaciones precedentes, en el que las camas donde se cortan las hojas comprenden unos bloques matrices de movimiento vertical, y una leva que funciona por virtud del movimiento relativo entre ella y el soporte 470. de la cama cortante, a fin de controlar la colocación o



movimiento vertical de los bloques matrices en las respectivas posiciones de las camas cortantes.

8º.= Un mecanismo para el corte de las capas exteriores de los cigarros con arreglo a una cualquiera
475. de las reivindicaciones precedentes, en el que las camas cortantes comprenden matrices que mantienen sujetas por aspiración las capas de tabaco recortadas y que circundan unos cascos de aspiración que funcionan por medio de aspiración para retener los trozos o partes
480. sobrantes de las secciones de hoja, empleándose unos órganos válvulares para controlar independientemente la aspiración ejercida sobre las matrices y los cascos antedichos, a fin de poder retirar las hojas recortadas mientras quedan los trozos de hoja sobrantes.

485. 9º.= Un mecanismo para el corte de las capas exteriores de los cigarros, con arreglo a una cualquiera de las reivindicaciones precedentes en el que las camas donde se recortan las hojas comprenden unos bloques que se mueven en sentido vertical dentro de las matrices
490. cortantes, empleándose medios adicionales para elevar dichos bloques con relación a las matrices cortantes, al llegar a la posición en que se recibe la hoja, y para hacer bajar dichos bloques al pasar las camas cortantes de la posición en que reciben la hoja.

495. 10º.= Un mecanismo para el corte de las capas exteriores de los cigarros, con arreglo a la reivindicación 8ª, en el que el expresado dispositivo valvular vá dispuesto de modo que aisle la aspiración de los expresados cascos para poder retirar las partes sobrantes de la hoja
500. al colocarse las camas en la posición en que reciben la hoja.

11º.= Un mecanismo para el corte de las capas exteriores de los cigarros, el cual tiene una serie de camas para el recortado de las capas de tabaco, construidas,
505. dispuestas y funcionando de la manera que queda substan-



- 16 -

cialmente descrito en la presente memoria e ilustrado en los adjuntos dibujos.

"Un mecanismo perfeccionado para el corte y manipulación de las capas de tabaco en la fabricación de 510. cigarros"; tal y como queda substancialmente descrito en la presente memoria e ilustrado en los dibujos que se acompañan.

Esta memoria consta de dieciseis hojas escritas por una sola cara.

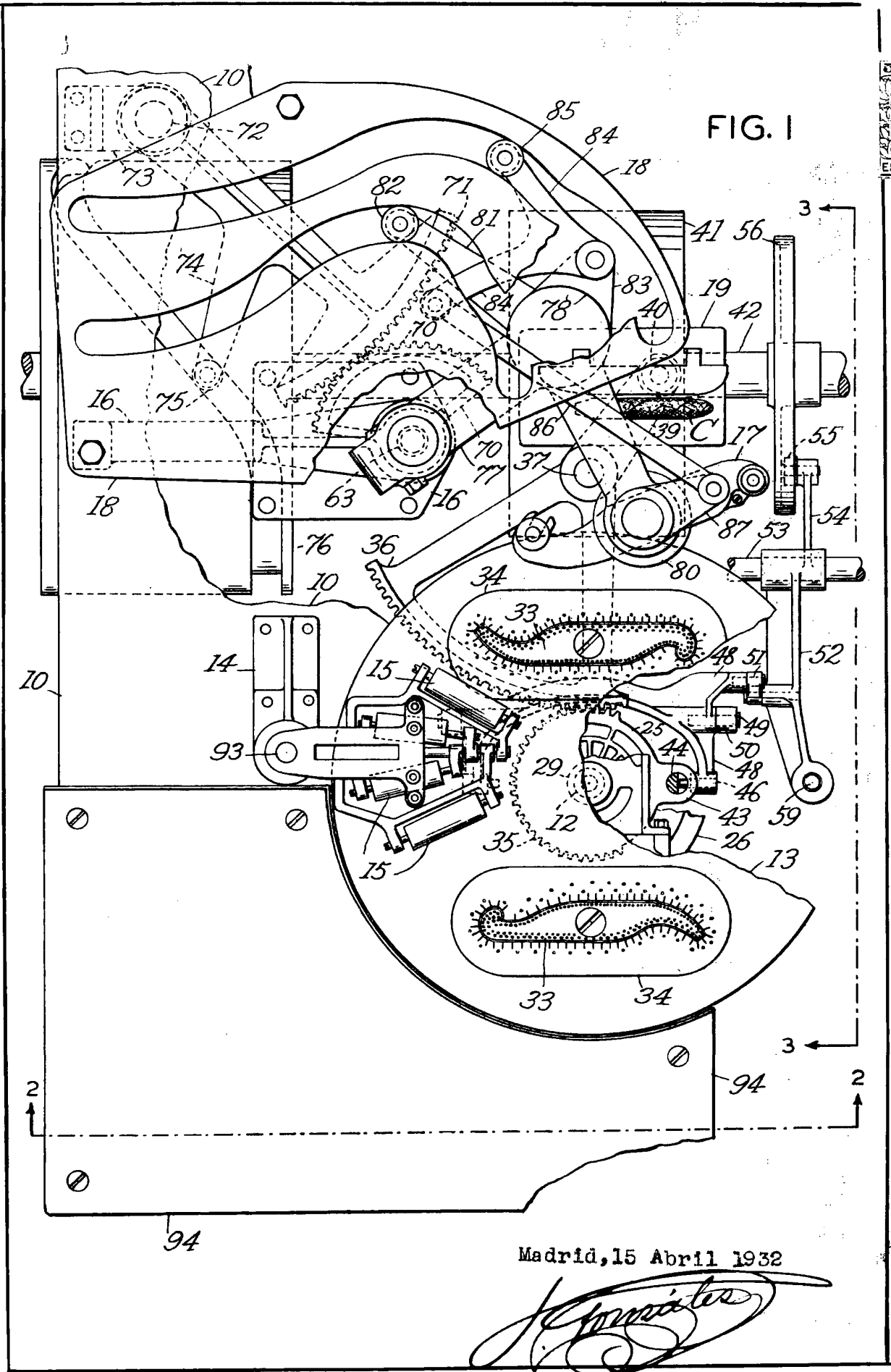
Madrid, 15 de Abril de 1932.

INTERNATIONAL CIGAR MACHINERY COMPANY.

P.P.

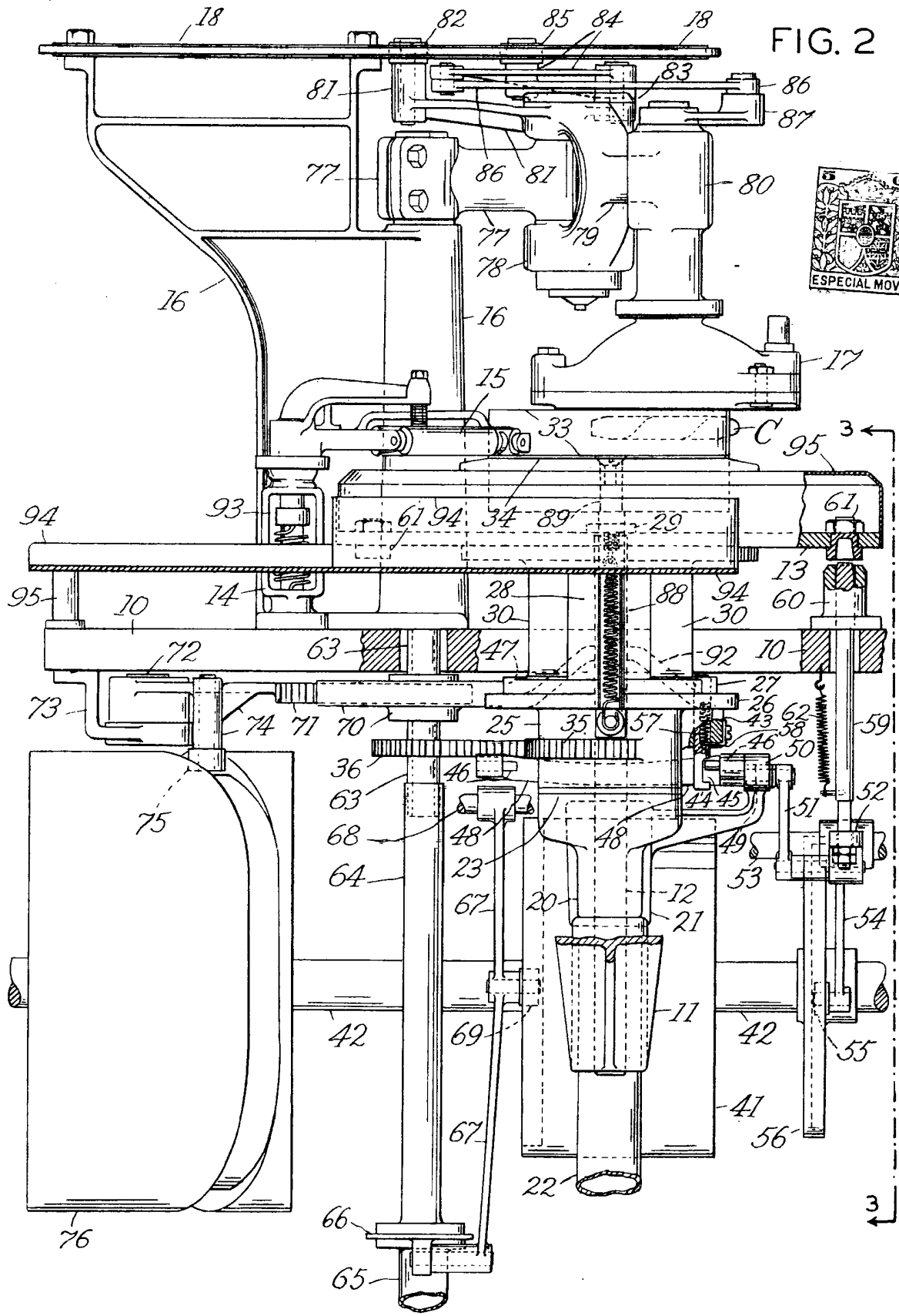


FIG. 1



Madrid, 15 Abril 1932

J. Ferrer



M,dríd,15 Abril 1932

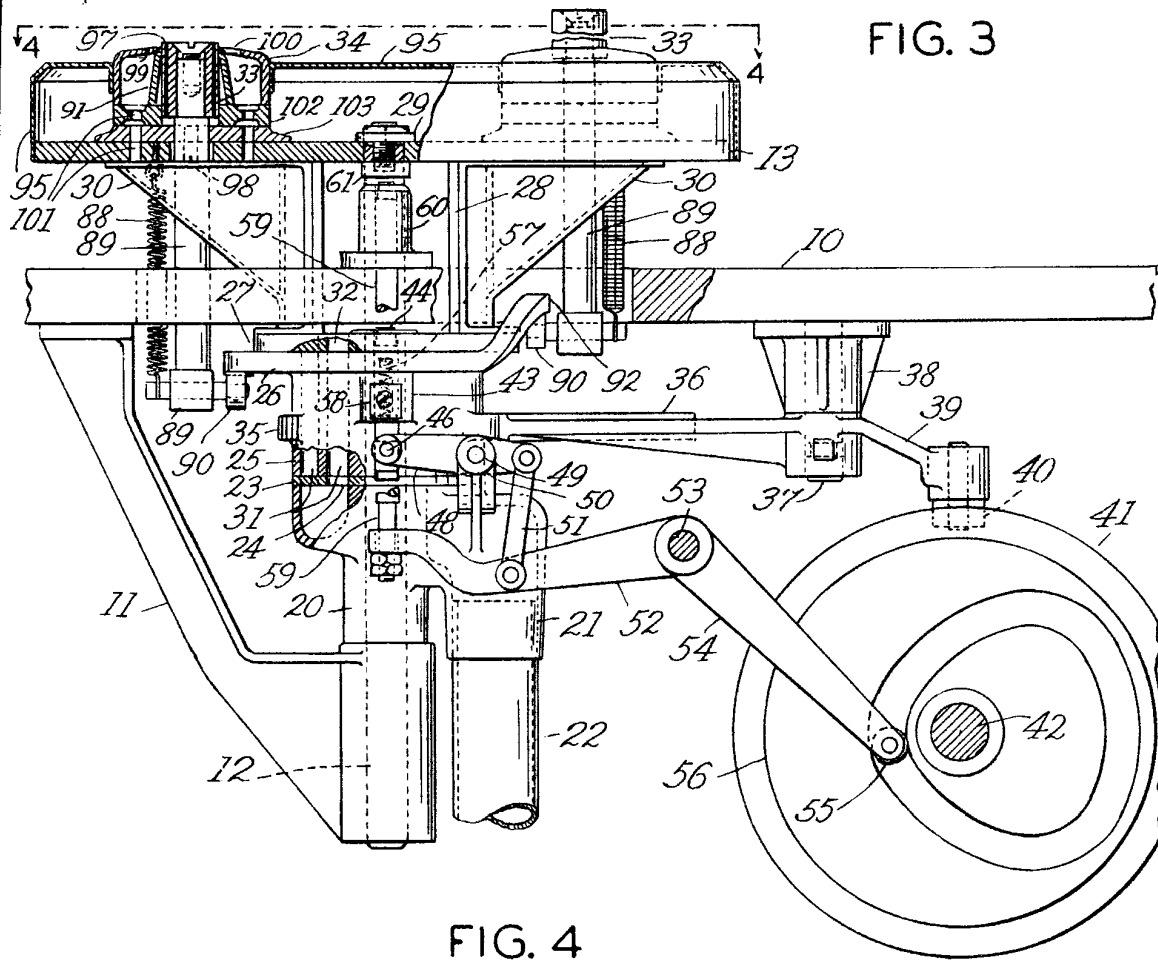
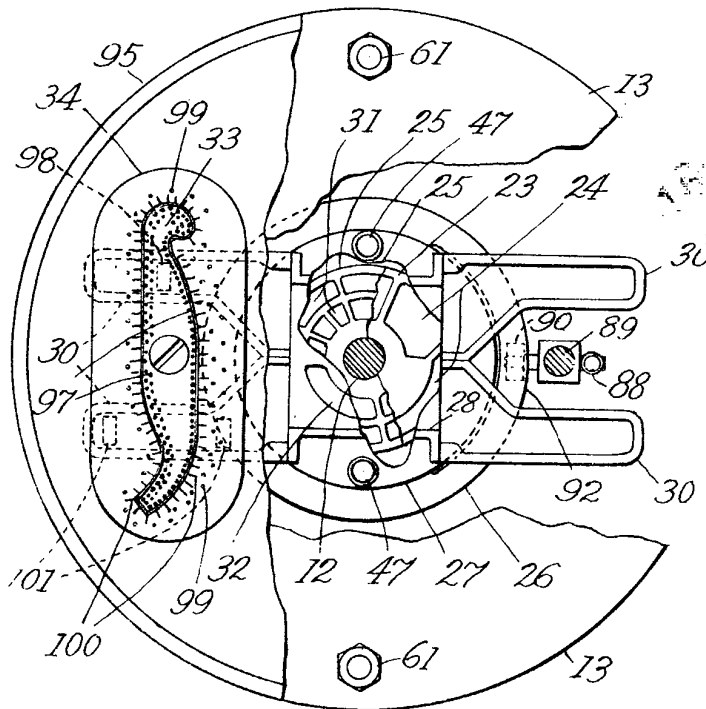


FIG. 4



Madrid, 15 Abril 1932