



126301

MEMORIA DESCRIPTIVA

correspondiente a la solicitud de concesión de un...

MODELO DE UTILIDAD

SOLICITANTE: D. ANTONIO Y D. LUIS UGARTE-BARRIENTOS
DEL POZO.

RESIDENCIA: MADRID

Juan de Urbietta, 20

ENUNCIADO: "FLOTADOR GIRATORIO PERFECCIONADO PARA
EMBARCACIONES"

Prioridad: Patente n.º del

G/C.-

- 2 -
126301



1 La invención a que se refiere la presente Memoria
constituye una novedad industrial con características y ven-
tajas que la hacen merecedora del privilegio de explotación
exclusiva que para ella se solicita, de acuerdo con las --
5 prescripciones del vigente Estatuto sobre la Propiedad In-
dustrial de fecha 26 de julio de 1.929, texto refundido --
publicado el 30 de abril de 1.930.

En la actualidad, ciertos tipos de embarcaciones de
recreo entre las que pueden contarse las que utilizan para
10 moverse la reducida potencia de pequeños motores, y más con-
cretamente las que se mueven impulsadas por el esfuerzo mus-
cular de sus propios tripulantes, presentan el inconvenien-
te, por ir en contacto directo con el agua, de precisar una
potencia para desplazarse, que tiene que ser lo suficiente-
15 mente grande, como para vencer la resistencia al deslizamien-
to que los opone la masa líquida que las sustenta.

La invención a que se concreta la presente Memoria,
consiste en un tipo de propulsor, que, manteniendo a la em-
barcación sobre la que se aplique fuera del agua, consigue
20 que ésta "ruede" materialmente sobre aquella, sin estar en
contacto con la misma. Con ello se consigue evitar totalmen-
te un rozamiento, que, normalmente, dificulta grandemente -
la marcha de los vehículos acuáticos.

Este propulsor, o flotador giratorio que deberá apli-
25 carse en un número no menor de tres unidades, para dotar a
la embarcación de una base estable, puede ser montado sobre
las mismas durante el propio proceso de fabricación, ó bien
posteriormente, mediante una serie de simples operaciones,
que no implican grandes complicaciones.

30 De igual manera, el propulsor a que nos referimos -

126301



1 podrá ser accionado por energía mecánica, ó por energía muscular, según convenga al tipo y características de la embarcación sobre la que se apliquen.

5 Otros objetos y ventajas del propulsor que nos ocupa se harán evidentes a lo largo de la descripción que seguidamente vamos a efectuar, ayudándonos en el diseño que del mismo se ha representado en la hoja de planos que se acompaña, a título de ejemplo no limitativo.

10 Básicamente, el objeto sobre el que recae la invención de que trata, está constituido esencialmente por un cuerpo cilíndrico (1), y perfectamente estanco, que va provisto de un eje central, y de una pluralidad de paletas (2), colocadas sobre la superficie de su cara, y orientadas adecuadamente.

15 Este tipo de propulsores, por ser flotantes, y poderseles conferir el diámetro que más convenga, pueden perfectamente mantener a la embarcación sobre la que se apliquen fuera del agua, actuando a modo de ruedas. Con ello se consigue un avance más fácil, más rápido, y con menor esfuerzo que -
20 guarda una estrecha relación con el rozamiento que de esta forma se evita.

25 Hecha la descripción precedente hemos de añadir, que los detalles de realización de la idea expuesta pueden variar, sin que por ello cambie la esencia de la invención que es la que se desprende de los párrafos que anteceden y la que se reivindica en la siguiente

N O T A

30 En resumen, el Modelo de Utilidad que se solicita, recaerá sobre las siguientes reivindicaciones:

1.- FLOTADOR GIRATORIO PERFECCIONADO PARA EMBARCACION

126301

28 FEB 1966



1

RES, que se caracteriza esencialmente por estar constituido por un cuerpo cilindrico, y perfectamente estanco, que va provisto de un eje central, y de una pluralidad de pautas, colocadas sobre la superficie de su cara lateral, y que en el caso de ser motrices reciben la fuerza a través de su eje.

5

2.- Se reivindica por último, como objeto sobre el que ha de recaer el Modelo de Utilidad que se solicita: "FLUJADOR GIRATORIO PERFECCIONADO PARA EMBARCACIONES".

10

Todo conforme queda descrito y reivindicado en la presente memoria que consta de cuatro páginas mecanografiadas y dibujos que se acompañan.

Madrid, 14 de diciembre de 1.966
BERNARDO UNGRIA
p.p.

15

20

25

30

126301

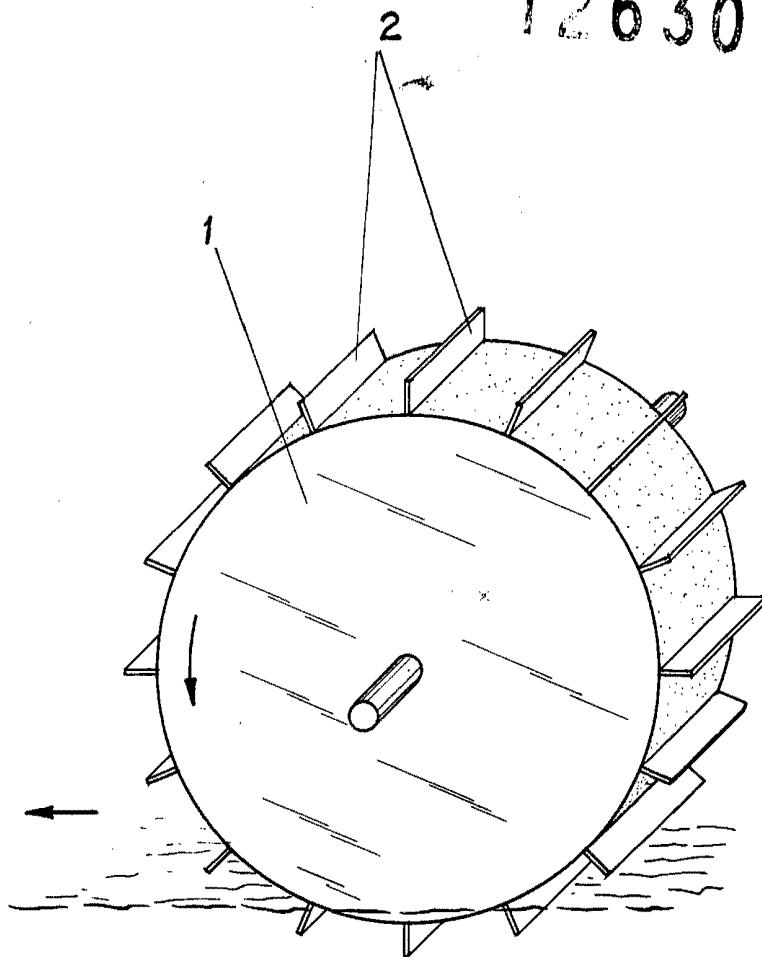

ESCALA VARIABLE

Madrid, 14 de Diciembre

de 1966

BERNARDO UNGRIA

p. p.