



ANULADO
PROHIBIDA: LA CONSULTA
Y LA EXPEDICION DE
COPIAS Y CERTIFICACIONES
MEMORIA DESCRIPTIVA

correspondiente a la solicitud de concesión de un...

MODELO DE UTILIDAD

SOLICITANTE: QUENOT & CIE. S.à.r.l.

RESIDENCIA: Boite Postale 256, F-25 BESANCON - FRANCIA

ENUNCIADO: "UN INSTRUMENTO DE MEDIDA LINEAL CON UNA
CINTA METRICA ARROLLABLE Y BLOQUEABLE
EN UNA CAJA".

Prioridad: Patente francesa n.º 75.668 del 8 Sept. 1966



1 La innovación se refiere a instrumentos de medida
lineal en los que la cinta métrica es enrollable automática-
mente en una caja y bloqueable en cualquier posición, bajo la
acción de muelles.

5 Estos dispositivos de arrollamiento automático se
emplean frecuentemente en cintas métricas de escasa longitud
más raras veces en instrumentos dotados de cintas métricas
más largas, de 5, 10 y más metros.

10 Diversos de estos instrumentos, a saber, tanto los
provistos de cintas métricas más cortas, como también los do-
tados de cintas métricas más largas, contienen además dispo-
sitivos de bloqueo para la cinta métrica en cualquier posi-
ción.

15 En una forma de realización conocida de uno de es-
tos dispositivos de bloqueo, el bloqueo de la cinta métrica
se efectúa mediante el accionamiento de una palanca girato-
ria en torno de un pivote, que con ello actúa directamente
sobre la cinta métrica, originando de este modo un bloqueo
de la cinta. Ahora bien, el accionamiento y manejo de tal
20 palanca no es muy cómodo.

25 Aparte de esto, se halla dicha palanca dispuesta
por debajo de la cinta métrica, de modo que la cinta métrica
tiene que ser mantenida siempre a una cierta distancia por
encima del plano a medir, con lo que se pueden producir fá-
cilmente inexactitudes en la medición.

30 Es asimismo deseable que un anillo de tracción
existente en el extremo exterior de la cinta métrica, así
como su correspondiente brida de sujeción, que puede estar
provista asimismo de un gancho para enganchar la cinta mé-
trica, puedan ser dispuestos de modo que queden hundidos



1 respecto a la periferia exterior de la caja cuando no es
utilizado el instrumento de medida lineal, o sea cuando la
cinta está arrollada totalmente en el interior de la caja.

5 Tampoco debe, a ser posible, sobresalir el dispo-
sitivo de accionamiento para la liberación del bloqueo de
la cinta métrica por encima de la periferia exterior de la
caja, con objeto de que el bloqueo de la cinta métrica no
pueda ser liberado de manera premeditada. Además deben las
10 dimensiones exteriores de un instrumento de medida lineal
dotado de cinta métrica larga ser elegidas, al menos en una
dirección, lo suficientemente pequeñas para asegurar un ma-
nejo fácil y una sujeción firme del aparato por el usuario.

15 El objeto de la presente innovación es un instrumento
de medida lineal que orille todos estos inconvenientes y que
al mismo tiempo esté dotado de una cinta métrica arrollable
y bloqueable automáticamente en la caja, no teniendo lugar
la liberación del bloqueo de la cinta métrica nada más que
en el momento en que el usuario oprime un pulsador. Sin tal
accionamiento desde fuera, está la cinta métrica bloqueada
20 constantemente y de manera segura.

25 En la forma de realización conforme a la innovación
de un instrumento de medida lineal, es posible además embutir
en un rebajo de la caja la brida del extremo exterior de la
cinta métrica, junto con el anillo de tracción y asimismo,
eventualmente, de un gancho de sujeción, con lo que las di-
mensiones exteriores del instrumento se mantienen dentro de
un valor lo más pequeño posible.

30 De acuerdo con la innovación se ha previsto asimis-
mo que el extremo exterior de la cinta métrica, al no ser és-
ta utilizada, quede hundido en una cavidad de la caja, con



13

1 lo que puede mejorarse substancialmente el aspecto externo
del instrumento de medida lineal.

5 Uno de estos instrumentos de medida lineal, con una
cinta métrica arrollable y bloqueable automáticamente en una
caja, está caracterizado, conforme a la innovación, por un
pulsador accionable desde fuera, que libera el dispositivo
de bloqueo y que, por medio de guías apropiadas, está condu-
cido de manera desplazable en línea recta dentro de la caja.

10 En los dibujos adjuntos han sido representados dos
ejemplos, de formas de realización del instrumento de medida
lineal conforme a la innovación, mostrando:

La Fig. 1, un alzado lateral en sección;

La Fig. 2, un detalle de la Fig. 1, a mayor escala;

15 La Fig. 3, la misma representación que en la Fig.
1, en otra forma de realización, y

La Fig. 4, la vista desde arriba sobre una sección
horizontal de la Fig. 3.

20 De acuerdo con las figuras 1 y 2 contiene la caja
1 la cinta métrica 2, y está provista, en uno de los lados
estrechos 3, de un pulsador 4 desplazable en línea recta
dentro de la caja. El extremo inferior de este pulsador 4
tiene forma de pico 5 y actúa sobre una palanca acodada 6
de dos brazos. El pulsador 4 es desplazable paralelamente
al lado 7 de la caja, siendo conducido por salientes apropia-
25 dos 8 y 9, que están dispuestos fijamente en la caja 1. La
limitación del desplazamiento en línea recta del pulsador 4
tiene lugar por medio de una espiga cilíndrica 10, que asi-
mismo está dispuesta de manera fija en la caja 1 y que pene-
tra en una abertura alargada 11 del pulsador 4.

30 La palanca acodada 6 de dos brazos, es basculable



1 en torno de un eje 12 y se encuentra bajo la acción de un
muelle 13, que oprime uno de los brazos 14 de la palanca
contra el extremo 5 de forma de pico del pulsador 4. La cin-
ta métrica 2 queda aprisionada entre el otro brazo 15 de la
5 palanca basculante 6 y la pared 3' de la caja 1.

La posición del eje de basculación 12 con relación
a la línea en que tiene lugar el bloqueo de la cinta métrica,
está elegida de tal modo que, al tirarse desde fuera de la
cinta métrica, se refuerza el bloqueo, con lo que el usuario
10 se ve obligado a liberar previamente el dispositivo de blo-
queo para desenrollar la cinta.

Una cavidad 16 en la pared de la caja da acogida a
la brida 17 del extremo exterior de la cinta métrica 2, que
está equipado además de un anillo de tracción 18 que, al no
15 ser utilizado está alojado en una cavidad 19 del lado estre-
cho 7 de la caja 1.

El extremo exterior 14 de la palanca basculante 6
soporta asimismo un gancho 20, que mantiene al anillo de trac-
ción 18 en su apoyo 19. El brazo 14 de la palanca está pro-
20 visto también, en su lado inferior, de un taladro cilíndrico
21, en el que se apoya el muelle 13, cuyo otro extremo está
soportado sobre un saliente 22 de la caja.

En cuanto es accionado el pulsador 4, puede la cinta
métrica 2, o bien ser sacada de la caja en contra de la ac-
25 ción de un muelle de recuperación, que no ha sido represen-
tado, o bien ser arrollada en la caja bajo la acción de di-
cho muelle de recuperación. Cuando la cinta métrica 2 está
totalmente arrollada, descansan la brida 17 y el anillo de
tracción 18 sobre sus apoyos previstos 16 ó 19, respectiva-
30 mente. En cuanto seguidamente se suelta el pulsador 4, en-



1 caja el gancho 20 del brazo 14 de la palanca en el anillo
de tracción 18, manteniendo con ello sujeto el extremo de la
cinta métrica en la caja. Para soltar el anillo de tracción
5 del pulsador 14. Bajo la acción del muelle de recuperación
situado en el interior de la caja, es enrollada la cinta mé-
trica siempre en la caja, siendo oprimido al final del pro-
ceso de arrollamiento el anillo de tracción 18 contra la pa-
10 red posterior 23 de su apoyo 19 y sujeto por el gancho 20
del brazo 14 de la palanca, una vez que se ha soltado el pul-
sador 4.

En la forma de realización modificada conforme a las
figuras 3 y 4, contiene la caja 31 la cinta métrica 32 que,
al no ser utilizada, o bien en la posición de reposo, queda
15 bloqueada. La liberación de este bloqueo tiene lugar en el
lado estrecho 33 de la caja 31, mediante presión sobre el
pulsador 34. Este pulsador 34 es asimismo desplazable en li-
nea recta, y está conducido entre el lado estrecho 33' de la
caja 31 y un nervio 35. El pulsador 34 se encuentra asimis-
20 mo bajo la acción de un muelle 36, que se apoya con su otro
extremo contra un saliente 37 de la caja 31. El pulsador 34
está provisto a este particular de dos escotaduras, una de
las cuales da acogida al saliente 37 y al muelle 36, mientras
que en la otra penetra otro saliente 36, contra el que es
25 oprimida la cinta métrica 32 en el estado bloqueado. Median-
te esta forma de realización modificada de un dispositivo de
bloqueo de una sola pieza, se consigue de manera ventajosa,
que la fuerza del muelle 36 actúe sobre el pulsador 34 en
dirección axial. La cinta métrica 32 es oprimida de este mo-
30 do constantemente por el pulsador 34 contra el saliente 38,



13

1 y ello convenientemente en ángulo recto respecto al plano
de la cinta métrica, con lo que la presión del pulsador 34 no
puede correr la cinta métrica 32 ni en el uno, ni en el otro
sentido. Este bloqueo seguro de la cinta métrica 32 es es-
5 pecialmente importante al llevarse a cabo mediciones inte-
riores, en las que al valor medido fuera de la caja, hay que
sumar la longitud del borde de la caja.

10 También en esta forma de realización es posible
dotar al pulsador 34 con un gancho, que se corresponda apro-
ximadamente con el gancho 20 conforme a la forma de realiza-
ción de las figuras 1 y 2, y que del mismo modo sirve para
la sujeción de un anillo de tracción. Tal anillo de trac-
ción sería asimismo puesto inmediatamente en libertad, en
cuanto se acciona el pulsador 34.

15 Esta forma de realización modificada conforme a
las figuras 3 y 4, representa una simplificación ventajosa
respecto a la forma de realización de acuerdo con las figu-
ras 1 y 2, ya que en ella se requieren exclusivamente el
pulsador 34 y el muelle espiral 36.

20 En resumen, el Modelo de Utilidad que se solicita
deberá recaer sobre las siguiente reivindicaciones:

- REIVINDICACIONES -

25 1. Un instrumento de medida lineal con una cinta
métrica arrollable y bloqueable en una caja, caracterizado
por un pulsador accionable desde fuera, que libera el dispo-
sitivo de bloqueo y es desplazable en línea recta mediante
guías.

30 2. Un instrumento de medida lineal de acuerdo con
la reivindicación 1, caracterizado por un dispositivo de blo-
queo en forma de una palanca de dos brazos que, mediante ac-



1 cionamiento del pulsador, es basculable en contra de la ac-
ción de un muelle, dejando con ello libre la cinta métrica.

5 3. Un instrumento de medida lineal de acuerdo con
las reivindicaciones 1 y 2, caracterizado por un gancho dis-
puesto en un extremo de la palanca basculante, que sujeta
un anillo de tracción existente en el extremo de la cinta
métrica, dejándolo en libertad al ser hecha bascular la pa-
lanca.

10 4. Un instrumento de medida lineal de acuerdo con
la reivindicación 1, caracterizado por un pulsador cargado
por muelle, que actúa directamente y en ángulo recto sobre
la cinta métrica.

15 5. Se reivindica por último como objeto sobre el
que ha de recaer el Modelo de Utilidad que se solicita:

UN INSTRUMENTO DE MEDIDA LINEAL CON UNA CINTA METRICA ARRO-
LLABLE Y BLOQUEABLE EN UNA CAJA".

20 Todo conforme queda descrito y reivindicado en
la presente memoria descriptiva que consta de ocho páginas
mecanografiadas y dibujos adjuntos.

Madrid, 13 de Diciembre de 1966

BERNARDO UNGRIA

P.P.

25

30

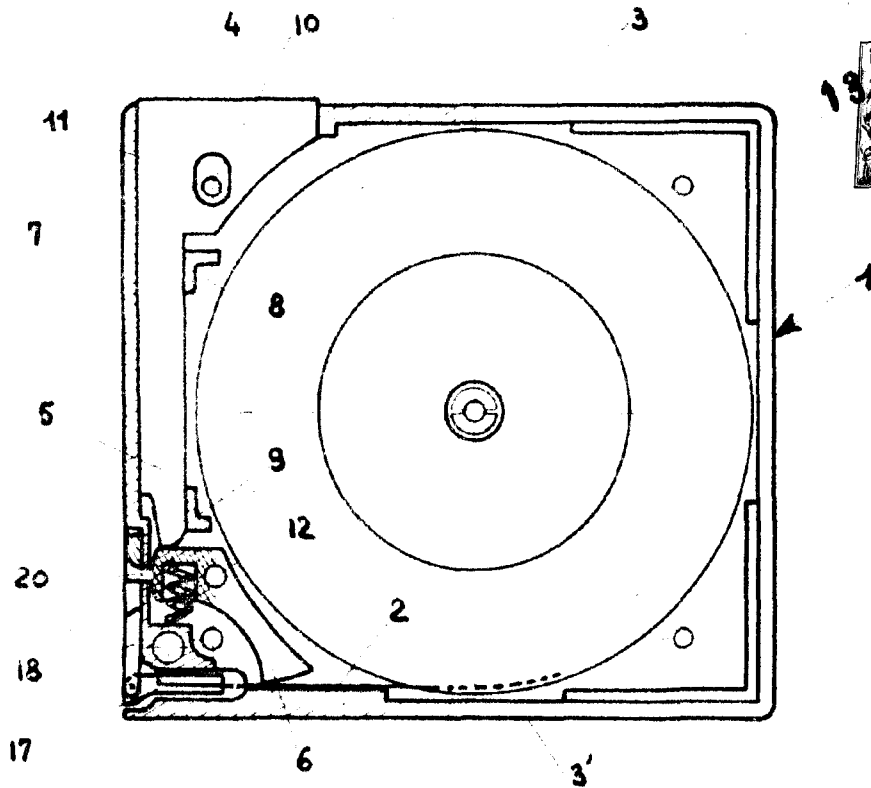

Fig. 1

ESCALA VARIABLE
MADRID, 13 DE diciembre DE 1966

BERNARDO UNGRÍA
P. R.

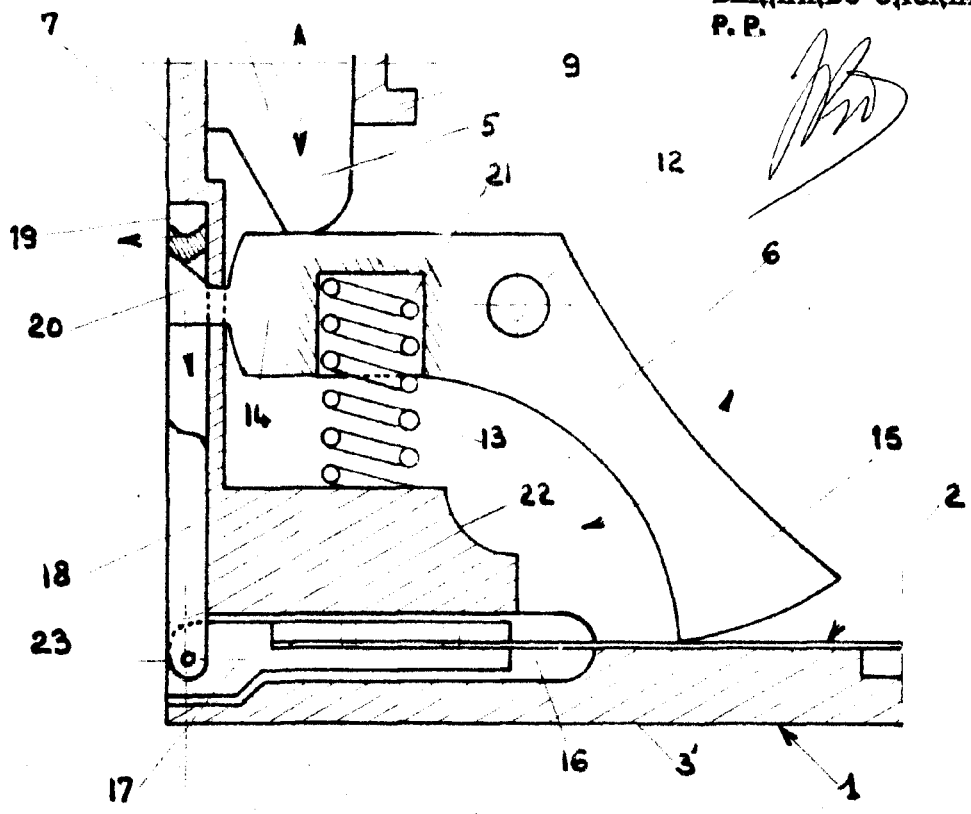

Fig. 2

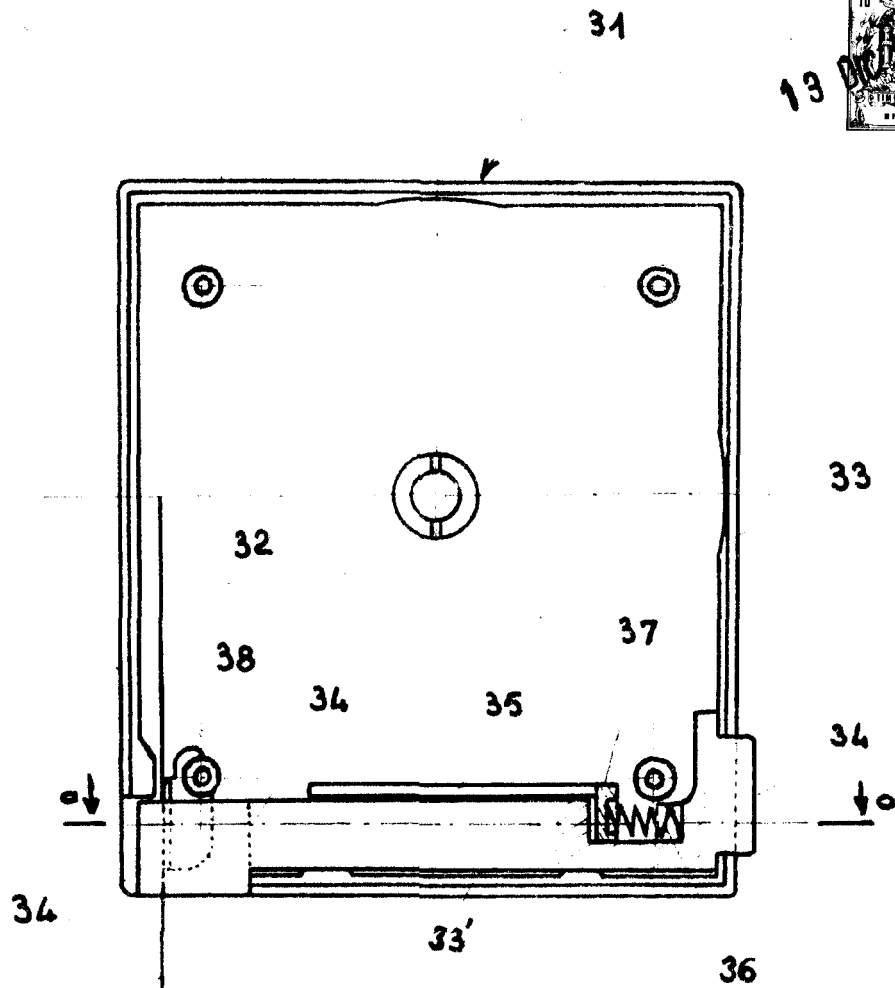

Fig. 3

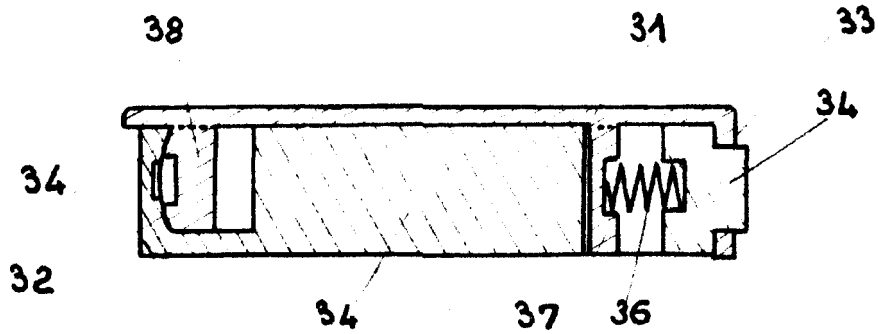

Fig. 4

ESCALA VARIABLE
MADRID, 13 DE diciembre DE 1966.
BERNARDO UNGRÍA
P. P.