

126270



MEMORIA DESCRIPTIVA  
=====

Correspondiente a un MODELO DE UTILIDAD, por VEINTE AÑOS para todo el territorio español, a favor de D<sup>sa</sup>. Francisca SANCHO PEREZ, de nacionalidad española, domiciliada en VALENCIA, c/. Conde Salvatierra, núm. 9, por: "JAULA ENVASE PARA BOTTILLAS, LIGERA".

-----

5. Se refiere la presente Memoria Descriptiva que se une a solicitud de registro como Modelo de Utilidad por una "Jaula envase para botellas, ligera, cuyas características de novedad le confieren la cualidad de aportar a los fines que se persiguen ventajas mas que suficientes para aspirar en derecho al privilegio del registro que se solicita.

10. Aporta la jaula que se describe en la presente memoria, una gran liviandad de peso, al extremo de que esta magnitud se hace prácticamente despreciable comparativamente con las rivales del mercado é incluso con el peso de su propio conte-



126270

nido.

A ello añade la extraordinaria novedad de que el fondo presenta configuración adecuada, para someterse, no solamente a estivado, sino a paletizado y ello con carácter opcional.

5. Al mismo tiempo, es posible el almacenamiento por medio de estos envases, simultaneando el apilamiento y el paletizado.

Son muy manejables y reducen al mínimo la fatiga del operario.

10. Su pequeño costo permite utilizarlos incluso para pequeña cantidad de botellas.

15. Se acompañan unos dibujos en los que se muestra una manera de llevar el invento a la práctica, haciéndose constar de manera expresa que el mismo carece de carácter limitativo en sus detalles, toda vez que se citan solamente a título de ejemplo.

20. La figura 1ª., representa un envase en perspectiva y en ella se aprecia, cómo la boca -1- presenta en sus laterales exteriores un agargantado -2- que robustece y aligera el borde, que a modo de bastidor queda, determinado en la zona superior.

25. En forma similar el borde inferior presenta unos salientes -3- y agargantados -4- si bien no es recto sino que presenta unos entrantes -5-, que determinan topes al deslizamiento interior de las botellas. De igual constitución es el tramo -6- transversal de testeros y laterales.

Los esquinazos -7- están formados por unas bandas curvas, verticales.

30. En las zonas intermedias de los laterales, presenta unas barras verticales -8- de arriba abajo, mientras que en



los testeros van -9- solamente en la mitad inferior, presentándose unidos estos brazos -9- de uno a otro testero por una lámina -10- que va, por tanto, en sentido longitudinal.

5. El fondo está formado por una serie de elementos constitucionales -11- que, entrecruzadamente, hacen de base de apoyo a las botellas en la parte interna de la jaula y que exteriormente, figura 2ª., presentan unos salientes -12- dispuestos en sentido longitudinal y transversal entre unos entrantes -13-, los cuales entrantes constituyen unos canales de apoyo para la paletización, especialmente, alojando en ellos los bordes de los envases infrapuestos que quedan de esta forma imposibilitados de deslizamiento.

10. Los tramos transversos -14- se corresponden a los -11- de la figura anterior y son el apoyo a las botellas contenidas.

15. Los citados salientes -12- en las zonas próximas a los bordes dejan un escalón -15- utilizable especialmente para el apilado.

20. La figura 3ª., representa unos envases en el que puede verse como el superior -16- se presenta transverso en la paletización sobre los inferiores -17- y estos a su vez longitudinalmente paletizados contra los -18- que van al suelo, mostrando así varias posibilidades.

25. Suficientemente descrito el invento así como una manera de llevar éste a la práctica, se hace constar de manera expresa que el mismo acepta modificaciones de detalle siempre que estas no afecten a su fundamentó.

N O T A

30. En resumen: El MODELO DE UTILIDAD, recaerá sobre las particularidades de las siguientes:



R E I V I N D I C A C I O N E S

- 1ª.- Jaula envase para botellas, ligera, caracterizado porque testeros y laterales presentan vanos los espacios determinados por la estructura que, en los laterales, viene determinada por el borde superior é inferior y los esquinazos y entre ellos unas crucetas y en los testeros por un tramo transversal a altura media y otro vertical de éstos hacia el fondo, y centrado, siendo consustanciales de una placa longitudinalmente dispuestas entre estos apoyos homologos de uno y otro testero y porque el borde inferior de los laterales, presenta unas deformaciones por termomoldeo, que constituyen unos entrantes, en número predeterminado y porque el fondo constituido por un conjunto predeterminado de elementos entrecruzados que presentan unos salientes entre los cuales quedan determinadas unas gargantas a razón de dos transversales y dos longitudinales dispuestas de forma tal, que alojan en un estivado por paletización los bordes de los envases infrapuestos y porque estos mismos salientes pueden periféricamente quedar incluidos en los bordes superiores de un envase infrapuesto por apilado.
- 5.
- 10.
- 15.
- 20.

2ª.- "JAULA ENVASE PARA BOTELLAS, LIGERA".

- Todo tal y como queda descrito y reivindicado en la presente Memoria que consta de cinco hojas mecanografiadas por una sola de sus caras y se ilustra con los dibujos.
- 25.

126270



jos que a la misma se acompañan.

Madrid, a 13 de Diciembre de 1.966.  
pp.

*[Handwritten signature]*



FIG. 1

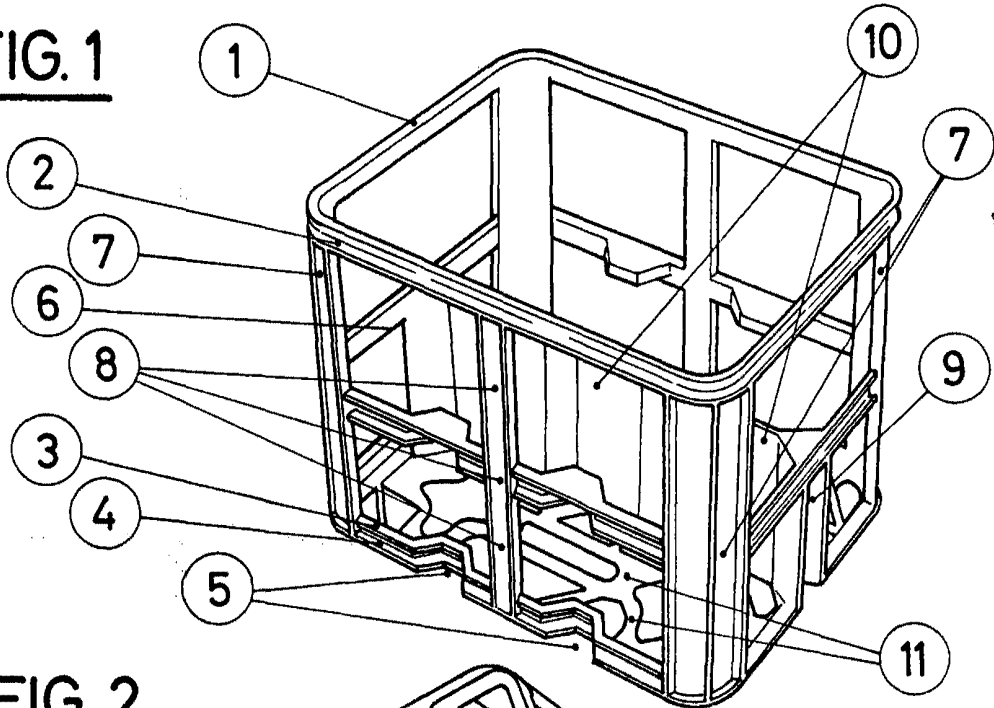

FIG. 2

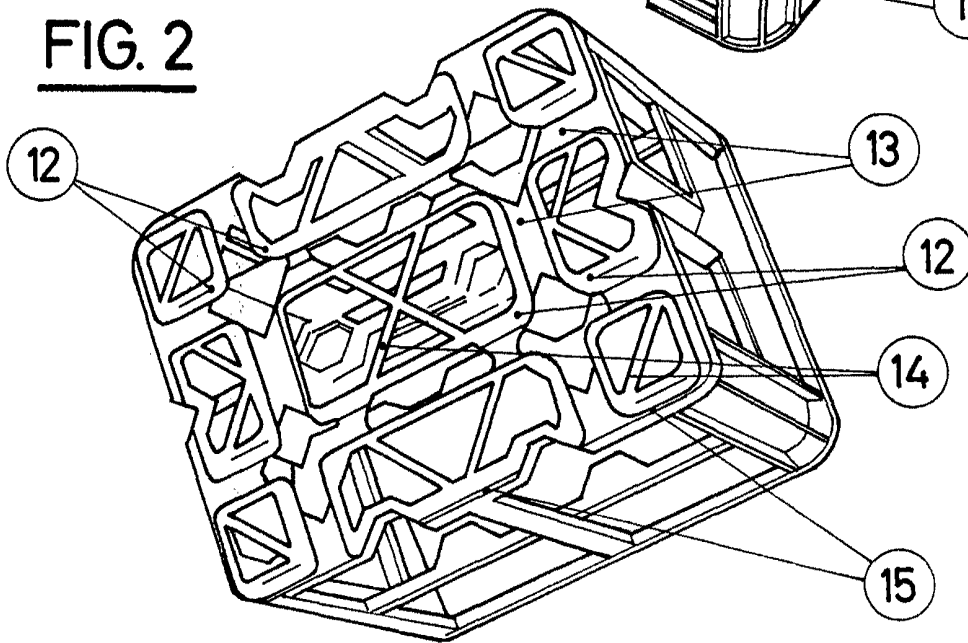
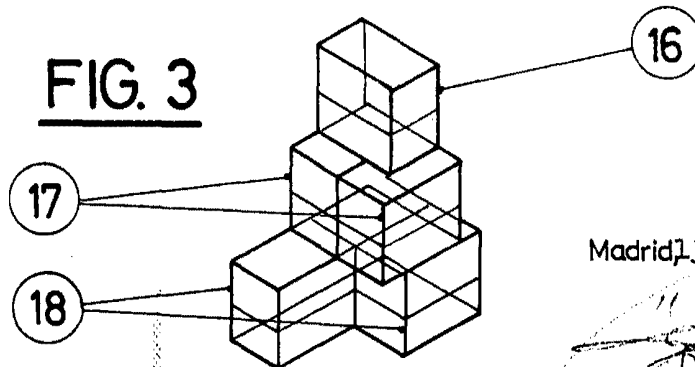

FIG. 3



Madrid, 13 de Diciembre de 1966

*[Handwritten signature]*

ESCALA VARIABLE