

126252



126252

MODELO DE UTILIDAD
POR VEINTE AÑOS
EN ESPAÑA

Solicitado a favor de D. BERNARDINO AMENGUAL ROTGER, de nacionalidad española, domiciliado en PALMA DE MALLORCA, Calle de los Olmos, 20

p o r

=0=0=0=0=0=0=0= " SILLA PLEGABLE " =0=0=0=0=0=0=0=0=0=0=0=
~~~~~

MEMORIA DESCRIPTIVA  
=====

En el cuerpo de la presente Memoria Descriptiva, y con la ayuda del plano adjunto, se detallan las características que posee un nuevo tipo de silla plegable que por sus cualidades de utilidad y novedad, supone para su titular merecimientos suficientes para que le sea otorgado el privilegio de su exclusiva fabricación, y venta en España y territorios dependientes, que se concede al amparo de lo dispuesto en la vigente Ley de Propiedad Industrial.

126252



- 2 -

10 Dentro de la tónica impuesta en el mueble plegable, como  
manifestación característica del auge tomado por el excursionismo  
y la vida al aire libre, han sido siempre condiciones precisas e  
indispensables que la plegabilidad del mueble sea conseguida me-  
diante sencillos dispositivos, que ofrezcan poca complejidad y  
complicación tanto para su fabricación y montaje, porque ello re-  
15 dundará en su economía, como para el usuario, no siempre dotado  
de habilidades manuales para complicadas estructuras.

En el presente ejemplo de silla plegable, podemos afirmar  
que la plegabilidad y su sencillez se han conseguido de forma ver-  
daderamente satisfactoria, con una estructura nada complicada, de  
20 un coste relativamente reducido, y sobre todo dotada de las nece-  
sarias cualidades de comodidad suma y de una resistencia y fortaleza  
evidentes, aptas para usuarios de mucho peso.

Para facilitar la descripción de este Modelo, hemos estima-  
do conveniente incorporar a esta Memoria una lámina de dibujos,  
25 en la que se expone un ejemplo práctico de realización, con la  
natural advertencia de que estos gráficos son ilustrativos, y por  
ello deberán ser ampliamente considerados y sin caracter limitati-  
vo alguno.

Esta lámina de dibujos nos muestra en su figura 1ª una vista  
30 en perspectiva de la silla desplegada o apta para su uso, y en  
la figura 2ª se nos muestra la misma silla en actitud plegada.  
Refiriéndonos a las precitadas figuras, vemos que la silla está  
constituida por dos grandes bastidores en U, que señalamos con  
-1- y -2-, el primero de los cuales viene a constituir por su parte  
35 superior el respaldo -3-, y por su parte inferior las patas ante-  
riores -4- del mueble, habiéndose previsto unas suaves incurvacio-  
nes -5-, aproximadamente en los puntos medios de los largueros  
laterales del bastidor, precisamente en el punto de articulación  
mediante los vástagos -6- con el otro bastidor en U, que hemos

126252 12



- 3 -

40 señalado con -2-. Este bastidor es el que provee al mueble del  
asiento -7- y de las patas posteriores -8-, ofreciendo asimismo  
otras suaves incurvaciones en sus puntos medios -9-, que ya hemos  
señalado como los puntos de articulación mútua de ambos bastidores  
el primero por fuera del segundo.

45 Ahora bien, esta articulación mútua de los dos bastidores  
-1- y -2-, ofrece como límite de apertura, el travesero -10-, dis-  
puesto entre los laterales del bastidor -1-, y que actúa de tope  
del bastidor -2-, tal y como refleja la figura 1ª del plano.

50 Naturalmente entre los laterales de los dos bastidores  
principales y el tramo central de los mismos, se subtenderán los  
elementos flexibles, tal como lonas, telas, muelles, etc.etc. que  
proveen los respaldos -3- y asiento -7- del mueble.

55 El plegado y desplegado de la silla, no ofrece dificultad  
alguna y la sola contemplación de las figuras, bastará para com-  
prender fácilmente como se desarrollan estas operaciones.

60 Suficientemente descrita la estructura objeto de este Modelo,  
sólo resta manifestar que serán variables las circunstancias de  
materiales, tamaños y formas de sus partes, siempre y cuando no  
afecten estas posibles variaciones a su esencialidad, puesta de  
relieve en la siguiente

N O T A  
= = = =

Los puntos que se reivindican en el presente Modelo de  
Utilidad, son:

65 1ª.-Silla plegable, caracterizada por estar constituida  
por dos bastidores tubulares en forma de U, articulados entre sí  
por los puntos medios de sus largueros paralelos, por medio de  
pasadores que actúan de eje de giro, puntos de articulación que  
ofrecen ligeras incurvaciones, conformando uno de ellos el respal-  
do y las patas anteriores y el otro el asiento y las patas pos-  
70 teriores, disponiendo el primer bastidor entre sus largueros pa-

126252



- 4 -

rales un travesero subtendido que actúa de tope que limita la  
abertura relativa de los dos bastidores en el punto que deja  
configurada la silla abierta. Y

75

2º.-"SILLA PLEGABLE", de conformidad en un todo en lo esen-  
cial y fines industriales a lo descrito en la precedente Memoria  
Descriptiva y gráficamente representado en el adjunto planos para  
su mejor comprensión.

Esta Memoria consta de CUATRO hojas escritas o mecanografía-  
das por una sola cara a doble espacio en 77 líneas.

Valencia, 9 Diciembre 1966

Por autorización del interesado.

*Luis Valle*

FIG. 1

126252

12 D

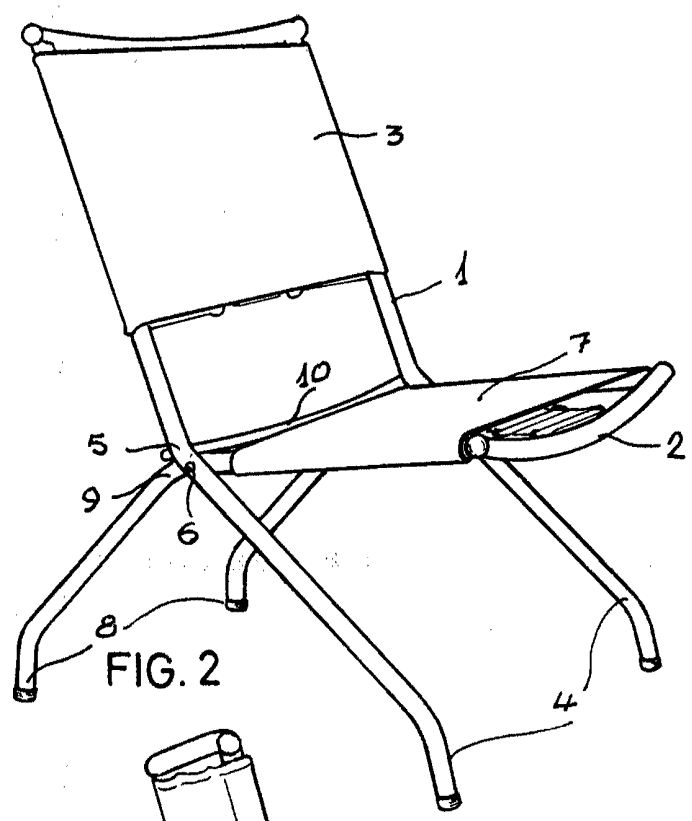
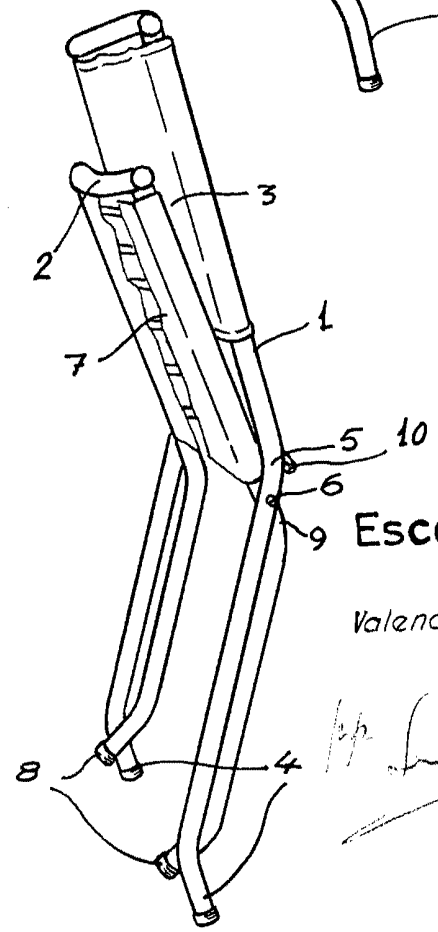

FIG. 2



Escala variable

Valencia Dibre 1966

*pp. Le Valle*