



126240

MEMORIA DESCRIPTIVA

que se acompaña a la solicitud de

UN MODELO DE UTILIDAD

a favor de Don Santos GÓMEZ Bruña, de nacionalidad española, residente en BARACALDO (Vizcaya), c/ Zaballa núm. 13,

por

"BROCHA DE MANGO RECAMBIABLE"

=====

La presente descripción se refiere, como su enunciado indica, a una brocha de pintar, dotada de medios que permiten la sujeción del mango de manera amovible.

5 Las brochas de pintar, especialmente aquellas que presentan un tamaño considerable, resultan de alto costo adquisitivo, precisamente en lo que se refiere a la cabeza activa o brocha propiamente dicha, en tanto que la enmangadura resulta ser económica, pero presentándose la circunstancia de que para poder efectuar diferentes tipos de trabajo,  
10 hasta el momento, es necesaria la disposición de diferentes elementos que, por las características de dicha enmangadura, permitan el acceso a las diferentes partes a tra-

126240

120



tar en la operación de pintado, especialmente si se trata de estructuras complicadas, en las que frecuentemente es necesario el empleo de alargadores, mangos acodados o tipos especiales. Naturalmente, esta circunstancia encarece de forma considerable el capital invertido en útiles de trabajo, motivo por el cual, en caso de empresas modestas, se prefiere realizar el trabajo en condiciones adversas, con la consiguiente pérdida de tiempo y necesaria disminución del rendimiento en la producción.

El modelo que se preconiza, trata de evitar los inconvenientes citados, ya que con una sola cabeza de brocha, es posible la disposición de una pluralidad de enmangaduras que se adaptarán a cada circunstancia específica de trabajo, todo ello mediante una simple operación de roscado de una tuerca de mariposa que en su aprieto proporciona la debida fijación.

Para la anterior, se previene, en la base de la cabeza activa de la brocha, un simple mecanismo de espárrago roscado destinado a penetrar a través de una perforación existente en el tipo de enmangadura adecuado, para posteriormente recibir, en rosca, la citada tuerca que en el aprieto inmoviliza el conjunto, haciéndolo adecuado para cualquier tipo de trabajo. Se comprende fácilmente lo sencillez de la operación, a realizar sin empleo de herramienta alguna y en espacios de tiempo prácticamente despreciables, pero proporcionando permanentemente la ventaja de que una sola cabeza de brocha puede realizar infinidad de trabajos, y con la ventaja adicional de que en el momento de limpieza de utensilios, solamente ha de ser tratada una cabeza, con el consiguiente ahorro de tiempo y material de limpieza.

Para la mejor comprensión de cuanto antecede, se



acompaña una hoja de dibujos en los que se representa esque-  
45 máticamente el modelo que a continuación y con referencia a  
los mismos, se describe detalladamente.

En dichos dibujos:

La figura 1ª, es una vista lateral del dispositivo  
con una empuñadura recta transversal.

50 La figura 2ª, muestra, en una vista en perspectiva  
y en despiece, la forma de montaje del mismo dispositivo de  
la figura anterior.

Según queda representado en los dibujos, la cabeza  
(1) del cuerpo de brocha (2), presenta un espárrago roscado  
55 (3) adecuado para la recepción calada de una tuerca (4), pre-  
ferentemente del tipo de mariposa y de accionamiento manual  
para evitar el empleo de herramienta alguna en el uso, y que,  
en el aprieto, inmoviliza a la empuñadura (5) que previamen-  
te y, a través de la perforación (6), queda perfectamente li-  
60 gado con la cabeza de brocha. Naturalmente, y como queda an-  
teriormente indicado, la forma de la empuñadura puede ser  
muy variada en cuanto a forma y extensión para adaptarse a  
las necesidades de cada caso.

Descrita suficientemente la naturaleza y objeto del  
65 modelo, así como la manera en que el mismo puede ser llevado  
a la práctica, se hace constar que en su realización podrán  
ser variables las materias, formas y dimensiones, y en gene-  
ral, cualquier otro detalle accesorio o secundario, siempre  
que ello no altere, cambie o modifique la esencialidad pro-  
70 puesta.

Los términos en que queda redactada esta Memoria,  
son ciertos y fiel reflejo del objeto propuesto, debiéndose  
tomar con carácter amplio y nunca en forma limitativa.

126240



N O T A :

75 El MODELO DE UTILIDAD que se solicita, deberá re-  
caer, precisamente, sobre las particularidades característi-  
cas de las siguientes reivindicaciones:

1ª.- Brocha de mango recambiable, esencialmente  
c a r a c t e r i z a d a por estar constituida por una ca-  
beza activa de brocha propiamente dicha, en cuya base de so-  
80 porte de los filamentos, emerge, en la parte exterior, central  
y axialmente, un esparrago roscado adecuado para la recepción  
de una tuerca, preferentemente de tipo de mariposa y de accio-  
-namiento manual entre la cual y la superficie exterior de la  
dicha base se aprisiona la extremidad de una emangadura de  
85 cualquier forma y dimensión previo paso del dicho espárrago  
a través de una perforación prevista en la citada extremidad  
de la emangadura.

2ª.- "BROCHA DE MANGO RECAMBIABLE".

Todo según queda expuesto en la presente Memoria,  
que consta de cuatro hojas foliadas y mecanografiadas por una  
sola cara, y una hoja de dibujos que con la misma se acom-  
pañía.

MADRID, 12 de Diciembre de 1.966.

P. A.  
*Modesto Polo*  
P. P.

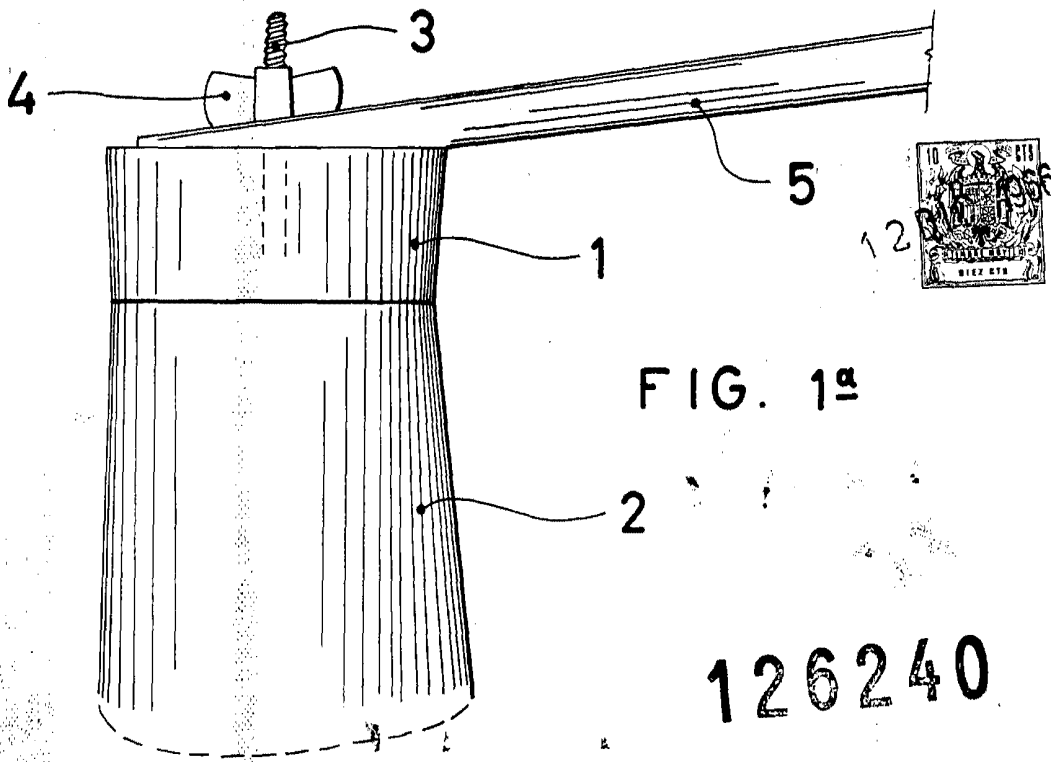

FIG. 1ª

126240

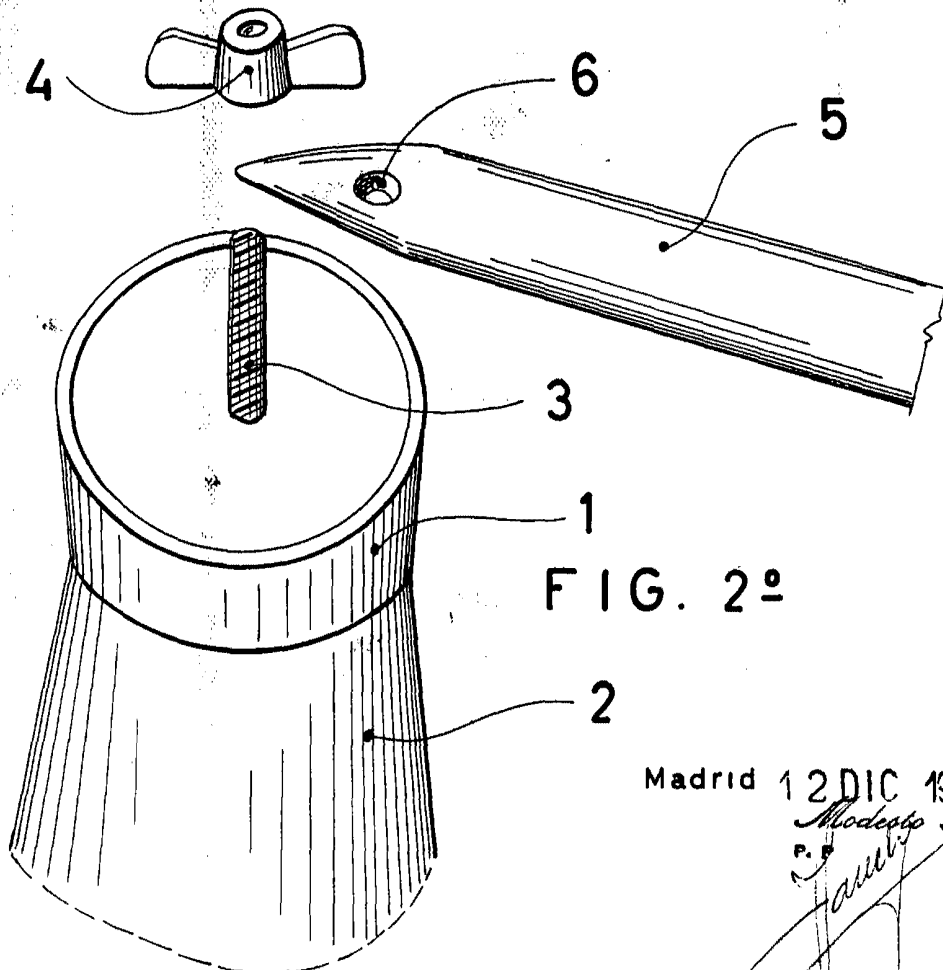

FIG. 2ª

Madrid 12 DIC 1966

*Modesto Polo*  
P.º

ESCALA VARIABLE