



126238

MEMORIA DESCRIPTIVA

que se acompaña a la solicitud de

UN MODELO DE UTILIDAD

a favor de Don Vicente COBOS Riesco, de nacionalidad española, residente en MADRID, c/ Alcalde Sainz de Baranda, 54,

por

"UNA TAPA PARA TACONES DE ZAPATOS FEMENINOS"

=====
=====

La presente descripción se refiere, como su enunciado indica, a una tapa de aplicación en los tacones femeninos, especialmente aquellos que, por lo estilizado de la línea, presentan una superficie mínima de contacto con el
5 suelo y, por lo tanto, sujeta a un gran desgaste, que en poco tiempo de uso, inhabilita el zapato de que se trate en tanto no se procede a una reparación en taller adecuado.

Se conoce una gran variedad de tapas destinadas a la protección de la superficie inferior de los tacones, todas ellas destinadas al logro del mismo fin, pero realizadas
10 con características propias que tratan de vencer el inconveniente

126238



niente de la inutilización temporal y ello hasta el momento
en que se entrega a una mano de obra especializada que pro-
cede a la necesaria renovación de los elementos desgastados,
15 ya que los medios relativos de sujeción son complejos o por
el contrario, precisan de herramientas especiales.

El Modelo de Utilidad que se preconiza, consiste
en una tapa de metal duro, al igual que varios de los mode-
los conocidos, pero que presenta el perfeccionamiento de que
20 es prolongación de un espárrago roscado que se cala en la
perforación destinada al efecto y tallada axialmente en la
extremidad del tacón estilizado y que, por lo tanto, siempre
será metálico y resistente en esta zona. Se comprende fácil-
mente que el tallado de una rosca hembra en el alojamiento
25 de esta zona del tacón es una operación que se puede reali-
zar incluso en aquellos zapatos que no vienen preparados pa-
ra esta disposición, pero quedando dispuestos para ulterio-
res renovaciones eventuales, mediante la utilización de una
herramienta de mordaza normalizada, tal que un alicate de
30 empleo doméstico. Por otra parte la fabricación de la tapa
de que se trata, en un metal duro, hace que en la mayoría de
los casos sea innecesaria la renovación, ya que su duración
es generalmente superior a la del cuerpo del zapato.

Por otra parte, la pieza resulta ser altamente eco-
35 nómica por la sencillez de las operaciones de mecanización
necesarias para el terminado, de manera que, por un costo
reducido, puede disponerse en cualquier hogar de una plura-
lidad de elementos de tapa acoplables a cualquiera de los
zapatos que forman la colección personal.

40 Para la mejor comprensión de cuanto antecede, se
acompaña una hoja de dibujos en los que se representa esque-
máticamente el modelo que, a continuación, y con referencia



126238

a los mismos dibujos, se describe detalladamente.

En dichos dibujos:

45 La figura 1ª, es una vista en perspectiva del modelo que se preconiza, en una escala ampliada.

La figura 2ª, es un ejemplo de aplicación en una sección convencional de la extremidad de un tacón.

 Según queda representado en los dibujos, la marca (1), se refiere al cuerpo discoidal de la tapa, de material duro y preferentemente metálico, que en una de sus bases se prolonga axialmente en un espárrago roscado (2). Este mismo cuerpo (1) presenta sus paredes (3) ligeramente inclinadas hacia el exterior y la parte inferior, para mantener la alineación estética del tacón (4) en que se cale y precisamente en la zona inferior de metal dotada de una perforación (5) y adosada al cuerpo del zapato (6).

50

55

 Descrita suficientemente la naturaleza y objeto del modelo, así como la manera en que el mismo puede ser llevado a la práctica, se hace constar que en su realización podrán ser variables las dimensiones, formas y materiales, y en general, cuanto sea accesorio o secundario, siempre que ello no altere, cambie o modifique la esencialidad propuesta.

60

 Los términos en que queda redactada esta Memoria, son ciertos y fiel reflejo del objeto descrito, debiéndose tomar con carácter amplio y nunca en forma limitativa.

65

=.=.=.=.=

126238



N O T A :

El MODELO DE UTILIDAD que se solicita, deberá recaer, precisamente, sobre las particularidades características de las siguientes reivindicaciones:

70 1ª.- Una tapa para tacones de zapatos femeninos, esencialmente c a r a c t e r i z a d a por comprender un cuerpo de base de material resistente y sustancialmente discoidal en el que en una de las superficies de cara emerge axialmente un espárrago roscado destinado a la recepción en
75 el interior de la cavidad tallada de la extremidad forrada de los propios tacones.

2ª.- Una tapa para tacones de zapatos femeninos, según la reivindicación anterior, caracterizada porque las paredes exteriores de la superficie discoidal del cuerpo de
80 formación de la tapa propiamente dicha, presentan una inclinación divergente hacia la parte inferior destinada al acoplamiento estético en la curvatura de la columna del tacón.

3ª.- "UNA TAPA PARA TACONES DE ZAPATOS FEMENINOS".

==.==.==

Todo según queda expuesto en la presente Memoria,

5
126238



que consta de cinco hojas foliadas y mecanografiadas por una sola cara, y una hoja de dibujos que con la misma se acompaña.

MADRID, 12 DIC. 1966

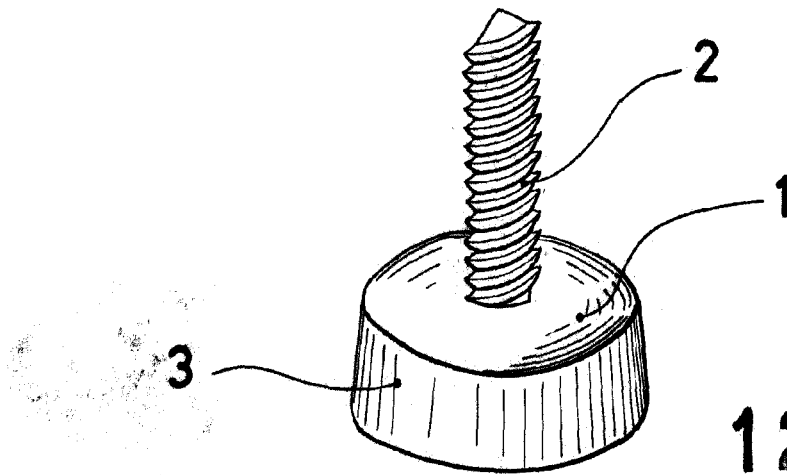
P. A.

Modelo Polo

P. P.

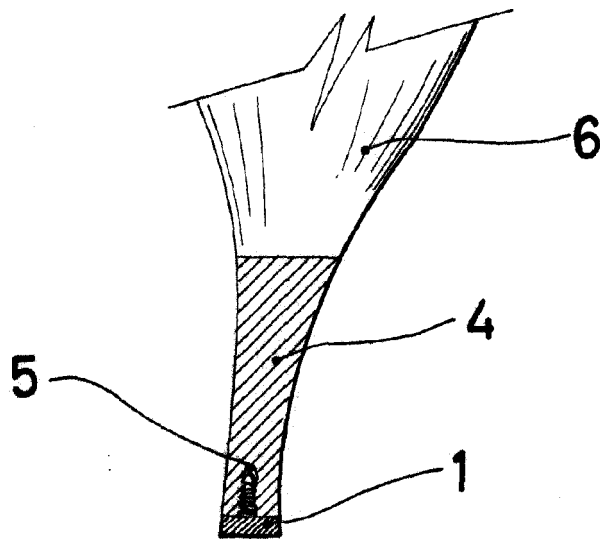


FIG. 1ª



126238

FIG. 2ª



ESCALA VARIABLE

Madrid 12 DIC 1966

Modesto Polo
P. P.