

126191

Ref.147/32.-

Patente Española

MEMORIA

126191

descriptiva sobre: " PERFECCIONAMIENTOS EN COMPRESORES.-"

POR

PAUL VIET

DE

BILLANCOURT,

Sena,

Francia.-

Ref. 147/32.

=====

Memoria descriptiva*sobre*

"Perfeccionamientos en compresores".

=====

Solicitante: PAUL VIET, residente en nº 31, rue de la
Tourelle, Billancourt, (Sena), Francia.

=====

- El presente invento se relaciona con ciertos perfeccionamientos introducidos en la construcción de los compresores en general, y se relaciona más especialmente con los compresores pequeños montados sobre
5. motores de combustión interna de los que se emplean en la aviación, por ejemplo, y destinados a suministrar el aire comprimido necesario para las diferentes maniobras del aeroplano, tales como el despegue o arranque, el servicio de los extintores de incendios,
10. el inflado de los neumáticos de las ruedas del tren de aterrizaje, etc...

- Consisten estos perfeccionamientos, en primer término en la disposición de la válvula de impelación del aire, cuya cabeza va guiada únicamente por su
15. asiento cónico, estando la centración de la varilla



- que sustenta el muelle en la extremidad opuesta, alejada todo lo posible. El dispositivo de centración y el muelle van alojados en un alveolo especial aislado de la culata, y colocado por debajo de la camara de impelacion y del tubo de evacuacion, de manera que se obtenga el suficiente enfriamiento que impida, en los organos que tienen roce entre sı, la formacion de calamina que resulta de la descomposicion de los aceites de engrase sometidos a elevada temperatura en los compresores de alto grado de compresion y de funcionamiento rapido.
20. Ademas, la camara de impelacion es de forma alargada con objeto de obtener el maximum de enfriamiento. Por ultimo, dos cubetas que van fijadas en los soportes del carter y colocadas a cada lado de la biela, impiden toda
25. proyeccion o salpicadura de aceite en el cilindro y el piston por los gorriones de las bielas o la rotacion de los organos internos del compresor.
- 30.

- Para poder formar juicio cabal acerca del invento, procedere a hacer una descripcion detallada del mismo con referencia al dibujo que se acompana, en el cual:
- 35.

La Fig. 1 es un corte transversal que muestra el conjunto del compresor.

- La Fig. 2 es un corte en planta tomado por el eje de las tubuladuras de aspiracion y de impelacion, y
- 40.

La Fig. 3 es un detalle que muestra la disposicion de centracion de la varilla o vastago de la valvula de impelacion.

- El cilindro de aletas 1, que lleva, como de costumbre en la culata la valvula de aspiracion 6 solicitada por un muelle 7, y la valvula de impelacion 8 guiada por las salientes radiales 10 tiene su desplazamiento limitado por un tope 27 en su extremidad opuesta y alejada todo lo posible de su cabeza. La
- 45.
50. valvula es atraida sobre su asiento de conicidad acentuada



55. por un muelle 9 . La aspiración del aire tiene lugar por una tubuladura 11 a través de un tamiz, y la impelación se efectúa por una canalización o tubería alargada y enfriada en alto grado con ayuda de unas aletas que terminan en un racor o unión, donde pueden adaptarse todas las tuberías de utilización o servicio.

60. Dentro del cilindro se desplaza el pistón 2 conectado a la excéntrica 4 por medio de una biela 3. El movimiento de rotación es recibido por un platillo graduado 25 arrastrado por una maneta de dientes graduados 26 calzada sobre un engranaje accionado por el motor que utiliza dicho compresor o a la inversa.

65. Todos los órganos que aseguran el arrastre del compresor ván encerrados en un cárter o caja 5, estando asegurado el engrase por una admisión de aceite con ayuda de un racor 13. El aceite se derrama por una garganta anular del cárter 14 y que, por uno o más orificios debidamente calibrados viene a engrasar la parte inferior del pistón 2. El circuito continúa por un agujero 15 que derrama el aceite a lo largo de la pared interna 16 del cárter, o en un agujero de engrase, siendo recogida una parte de este aceite por un orificio 17 desde el cual se derrama por una corona de engrase 21 que lubrica por acción centrífuga y con ayuda del agujero 24, la biela 3. La parte restante de aceite escurre a lo largo del cubo 18 para entrar en una garganta de engrase 19 practicada en el platillo 25 y engrasar, por los orificios 20, los dientes o muescas de arrastre.

80. Dos cubetas 22 que ván postizas sobre el cárter impiden por medio de sus rebordes o cercos internos, toda salpicadura de aceite procedente de los gorriones de la biela 3 y de la excéntrica 4 que están en movimiento. En estas dos cubetas hay practicados unos orificios en su parte inferior a fin de que pueda tener lugar una evacuación

85.



rápida del aceite hacia el fondo del carter 5, evapourándose el aceite en dirección al motor por un orificio 23.

N O T A.

- Habiendo ya descrito ampliamente la naturaleza de mi invento, así como la manera de llevarlo a la práctica debo hacer constar que las disposiciones anteriormente descritas son susceptibles de ligeras modificaciones de detalle, sin que se altere el principio fundamental del invento. También se hace constar que dicho invento se refiere a la patente Francesa de fecha 5 de Mayo de 1931, acogiéndose por lo tanto, a los beneficios que conceden los Convenios Internacionales en vigor y lo que constituye la esencia del invento y por lo que solicito patente de invención por veinte años en España es por: "Perfeccionamientos en compresores"; caracterizándose por la disposición de la válvula de impelación cuya cabeza solo vá guiada por su asiento cónico, estando la centración de la varilla que sustenta el muelle en la extremidad opuesta, alejada todo lo posible y constituida por unas salientes radiales que ván alojadas, así como el muelle antagonista en un alveolo colocado por encima de la cámara de impelación, en combinación con dos cubetas que pueden ir postizas o no en el cárter y que rodean la excéntrica o manivela de manera que impidan toda proyección o salpicadura de aceite dentro del cilindro y del pistón.
90. de mi invento, así como la manera de llevarlo a la práctica debo hacer constar que las disposiciones anteriormente descritas son susceptibles de ligeras modificaciones de detalle, sin que se altere el principio fundamental del invento. También se hace constar que dicho invento se refiere a la patente Francesa de fecha 5 de Mayo de 1931, acogiéndose por lo tanto, a los beneficios que conceden los Convenios Internacionales en vigor y lo que constituye la esencia del invento y por lo que solicito patente de invención por veinte años en España es por: "Perfeccionamientos en compresores"; caracterizándose por la disposición de la válvula de impelación cuya cabeza solo vá guiada por su asiento cónico, estando la centración de la varilla que sustenta el muelle en la extremidad opuesta, alejada todo lo posible y constituida por unas salientes radiales que ván alojadas, así como el muelle antagonista en un alveolo colocado por encima de la cámara de impelación, en combinación con dos cubetas que pueden ir postizas o no en el cárter y que rodean la excéntrica o manivela de manera que impidan toda proyección o salpicadura de aceite dentro del cilindro y del pistón.
95. dicho invento se refiere a la patente Francesa de fecha 5 de Mayo de 1931, acogiéndose por lo tanto, a los beneficios que conceden los Convenios Internacionales en vigor y lo que constituye la esencia del invento y por lo que solicito patente de invención por veinte años en España es por: "Perfeccionamientos en compresores"; caracterizándose por la disposición de la válvula de impelación cuya cabeza solo vá guiada por su asiento cónico, estando la centración de la varilla que sustenta el muelle en la extremidad opuesta, alejada todo lo posible y constituida por unas salientes radiales que ván alojadas, así como el muelle antagonista en un alveolo colocado por encima de la cámara de impelación, en combinación con dos cubetas que pueden ir postizas o no en el cárter y que rodean la excéntrica o manivela de manera que impidan toda proyección o salpicadura de aceite dentro del cilindro y del pistón.
100. España es por: "Perfeccionamientos en compresores"; caracterizándose por la disposición de la válvula de impelación cuya cabeza solo vá guiada por su asiento cónico, estando la centración de la varilla que sustenta el muelle en la extremidad opuesta, alejada todo lo posible y constituida por unas salientes radiales que ván alojadas, así como el muelle antagonista en un alveolo colocado por encima de la cámara de impelación, en combinación con dos cubetas que pueden ir postizas o no en el cárter y que rodean la excéntrica o manivela de manera que impidan toda proyección o salpicadura de aceite dentro del cilindro y del pistón.
105. alojadas, así como el muelle antagonista en un alveolo colocado por encima de la cámara de impelación, en combinación con dos cubetas que pueden ir postizas o no en el cárter y que rodean la excéntrica o manivela de manera que impidan toda proyección o salpicadura de aceite dentro del cilindro y del pistón.
110. manera que impidan toda proyección o salpicadura de aceite dentro del cilindro y del pistón.

"Perfeccionamientos en compresores"; tal y como queda substancialmente descrito en la presente memoria e ilustrado en los dibujos que se acompañan.

Esta memoria consta de cuatro hojas escritas por una sola cara.

Madrid, 1º de Abril de 1932.

PAUL VIET.

P.P.

Fig. 1

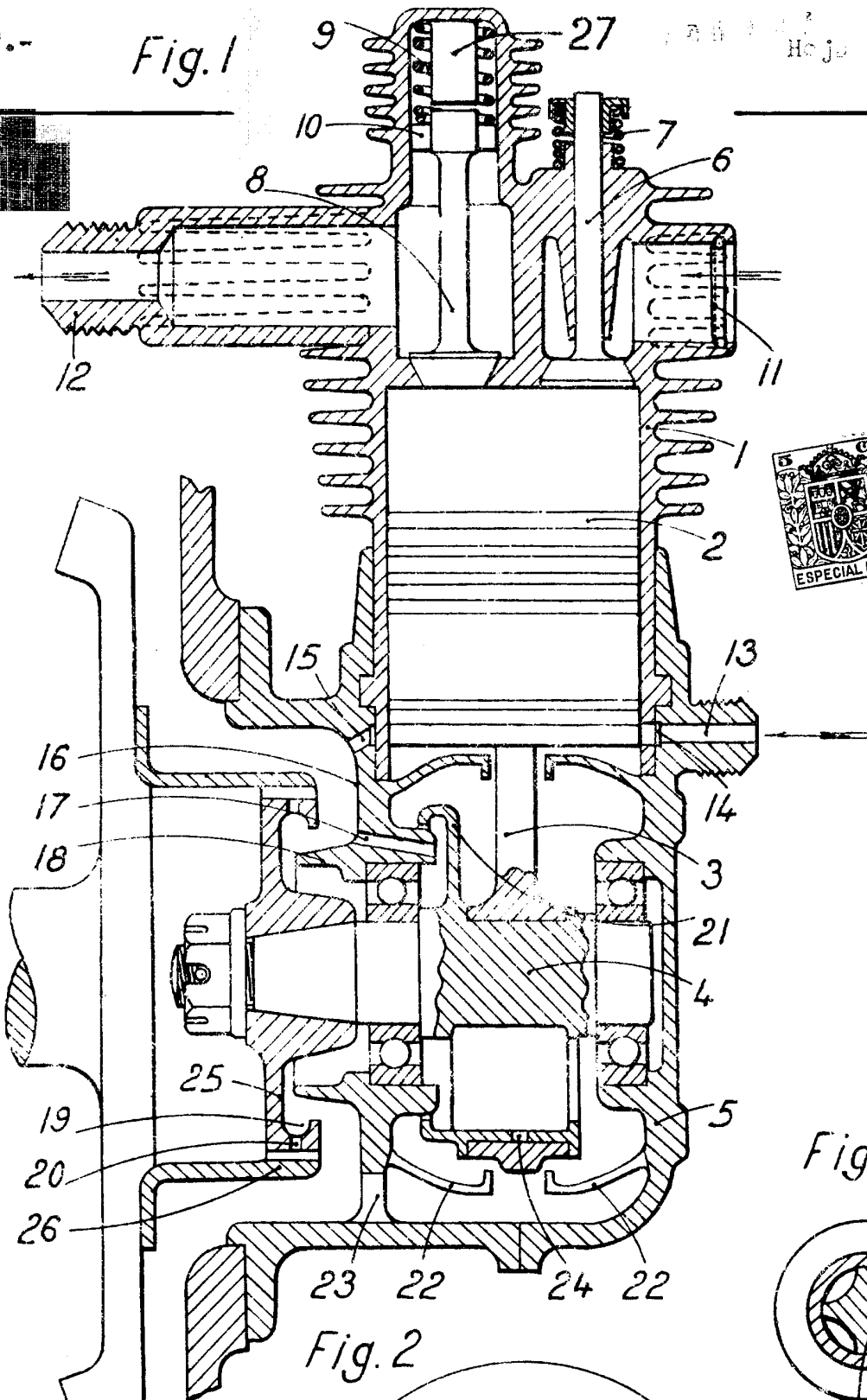

Fig. 2

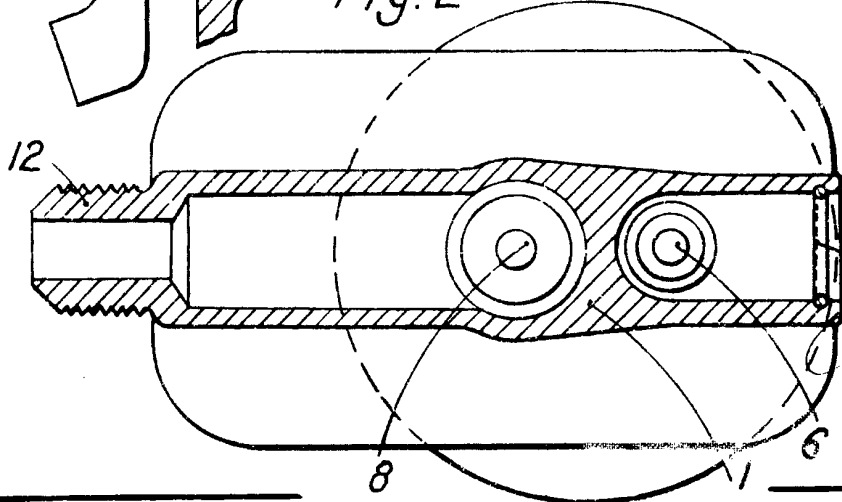
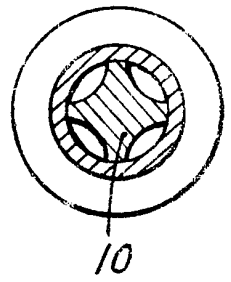

Fig. 3



Comercial