

126175



126175

MODELO DE UTILIDAD

a favor de: D. JOSÉ MARÍN BUCH, de nacionalidad española, residente en Cornellá de Llobregat (Barcelona) Calle Dolores Almeda 10, por "EXPRIMIDOR DE FRUTOS"

- . -

MEMORIA DESCRIPTIVA

La presente invención se refiere a un exprimidor de frutos, de construcción sencilla y económica, mediante el cual se logra apurar totalmente la pulpa a exprimir, reuniendo además todas las garantías higiénicas precisas.

5.

El exprimidor aludido se caracteriza por el hecho de estar constituido por un vaso colector, dotado de asidero y pico vertedor, así como de un pie de sustentación, a cuya boca es susceptible de acoplarse un tamiz amovible, sobre el cual se halla dispuesto un blo-

10.



- que exprimidor giratorio, para lo cual se halla este último conectado al extremo superior de un árbol, que queda alojado en el interior de una columna tubular sobresaliente del fondo del vaso, siendo su extremo inferior solidario de un juego de engranajes accionando desde el exterior por la oportuna manivela, quedando esta última en disposición paralela e inmediata al asidero mencionado, a fin de posibilitar su retención conjunta con una sola mano.
- 5.
10. Los dibujos adjuntos muestran tan sólo a título de ejemplo, no limitativo del alcance de la presente invención, un caso práctico de realización de un exprimidor de frutos según las características descritas.
- En dichos dibujos: La figura 1 muestra una perspectiva del exprimidor en posición de uso; la figura 2 es una perspectiva de un despiece de los elementos que lo forman; y la figura 3 es una sección longitudinal, asimismo en función de uso.
- 15.
20. Según la representación de los dibujos, el exprimidor objeto de la invención, en una realización preferida, consta del vaso colector -1-, el cual, formando parte integrante de su conjunto, está dotado del asa lateral -2-, la peana de sustentación -3- y el pico vertedero -4-.
25. Del fondo -5- del vaso -1- emerge verticalmente la columna tubular -6-, en cuyo interior es susceptible de alojarse el árbol giratorio -7-, cuyo extremo



inferior, que sobresale al exterior y queda oculto por la peana -3-, lleva incorporado el piñón cónico -8- el cual engrana con otro -9- unido al extremo inferior del eje -10- cuyo extremo libre lleva incorporada una manivela de accionamiento -11-. Esta última queda en disposición paralela y contigua al asidero -2-, con el fin de hacer posible con una sola mano la sujeción de ambos elementos.

La boca del vaso -1- tiene acoplado el tamiz - amovible -12-, el cual está centralmente dotado del orificio -13-, permisivo del paso del extremo -14-, el cual queda en disposición para el acoplamiento del cuerpo extrusor -15-, mediante un pasador o similar, dotado para la función a que está destinado de los nervios -16- y del pequeño pivote superior -17-, que coadyuva a hacer más eficaz el trabajo del dispositivo sobre el fruto a exprimir.

En funcionamiento el exprimidor descrito se realiza del modo siguiente: El accionamiento de la manivela -11- determinará el giro del árbol -7-, el cual transmitirá este movimiento al cuerpo extrusor -15- sobre el cual se presionará la fruta -18-. La acción de los nervios -16- y pivote -17- estrujará la pulpa hasta que el jugo sea totalmente exprimido, depositándose en el fondo del vaso -1-, previo paso por el tamiz -12- que retiene las partículas sólidas según tamaño previamente establecido.



5. Serán independientes del objeto de la presente invención los materiales empleados en los distintos elementos constitutivos del exprimidor de frutos, así como las formas y dimensiones, tanto absolutas como relativas, de los mismos y, en consecuencia, todo cuanto no afecte a su esencialidad.

- . -

N O T A

Se reivindica como objeto del presente modelo de utilidad:

10. 1- Exprimidor de frutos, que se caracteriza por el hecho de estar constituido por un vaso colector, dotado de asidero y pico vertedor, así como de una peana de sustentación, a cuya boca es susceptible de acoplarse un tamiz amovible, sobre el cual se halla dispuesto un bloque exprimidor giratorio, para lo cual se halla este último conectado al extremo superior de un árbol, que queda alojado en el interior de una columna tubular que emerge verticalmente del fondo del vaso, siendo su extremo inferior solidario de un juego de engranajes accionado desde el exterior por la oportuna manivela,
15. la cual se halla montada la disposición paralela y con
20. tigua al asidero, a fin de poder ser sujeta fácilmente con éste con una sola mano.

126175



2.- Exprimidor de frutos.

Consta la presente memoria descriptiva de cinco hojas foliadas, numeradas, escritas a máquina por una sola cara.

Madrid, 5 de Diciembre de 1966.

JOSÉ MARÍN BUCH

p.a.

J. TORTRAS
P.P.



126175

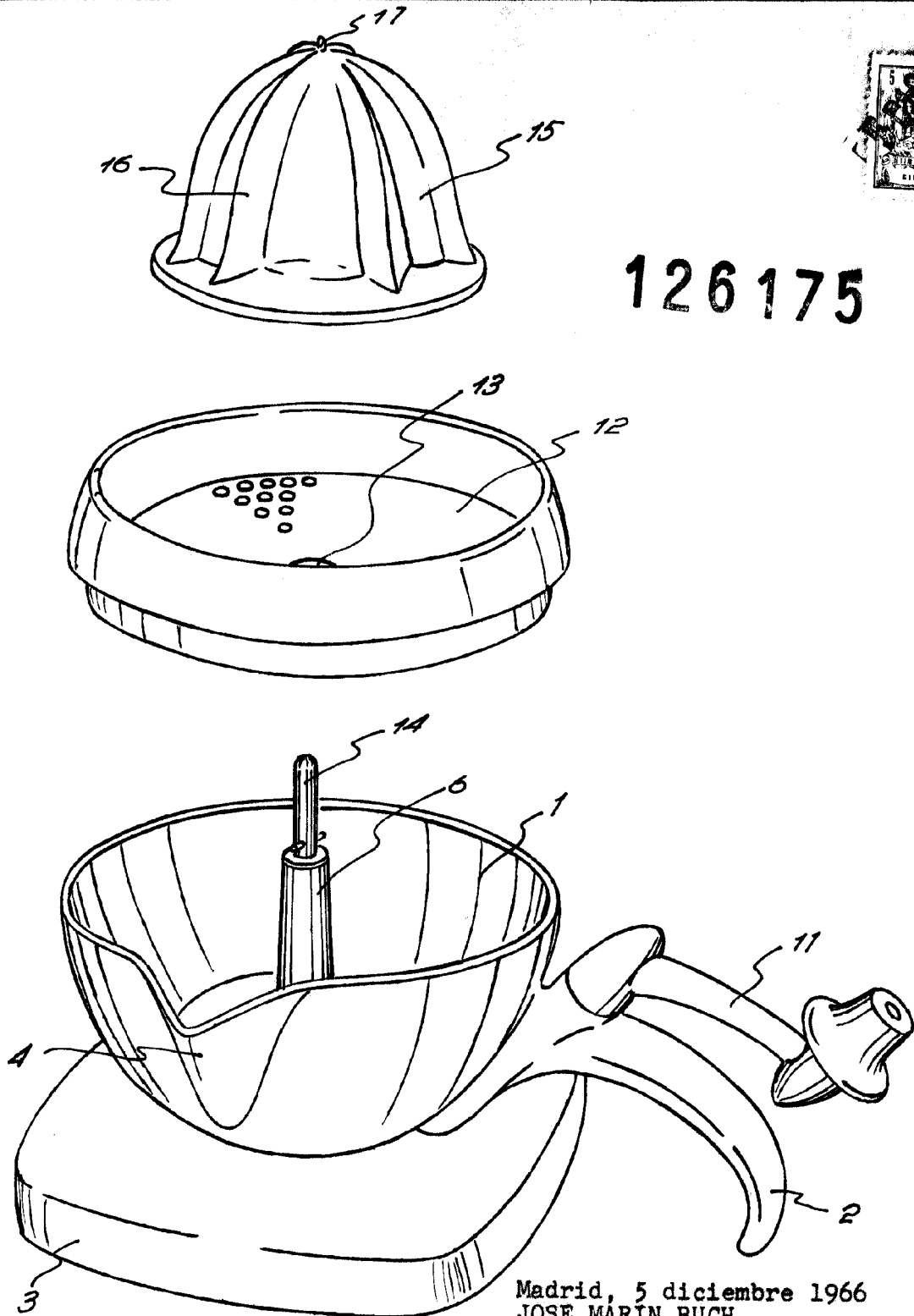

FIG. 2

Madrid, 5 diciembre 1966
JOSE MARIN BUCH
p.a.

J. TORTRAS
P.P.