

22.709



126132

## memoria descriptiva

CLASE DE  
REGISTRO

MODELO DE UTILIDAD

NOMBRE Y  
NACIONA-  
LIDAD DEL  
SOLICITANTE

Doña Isabel VILLASOL ALBIZU

nacionalidad española

RESIDENCIA  
Y DOMICILIO

ALGORTA -Vizcaya- Torrene 2

OBJETO

"Abrazadera para el cierre de sacos, envases y análogos"

Bat.-

126132



1

1 El presente modelo de utilidad se refiere a una  
abrazadera para el cierre de sacos, envases y análogos,  
que es susceptible de ser fabricada de plástico, y puede  
ajustarse a tope, sin posibilidad de que se afloje, para  
5 cerrar el recipiente de que se trate, siendo al mismo tiem-  
po muy fácil el desmontarla.

Esencialmente está constituida por una tira, que  
en uno de los extremos presenta un disco cilíndrico, con  
una ranura diametral, que prolonga el eje de la tira, y  
lleva su fondo estriado en relieve transversalmente.

10 En el otro extremo la tira, se prolonga en un  
trozo menos ancho, solidario a su vez de una anilla, con  
una pestaña de manejo. La tira, en la parte opuesta al la-  
do de la ranura del disco, presenta también estriado en  
relieve transversal, sobre la mayor parte de su longitud,  
15 a partir del trozo más estrecho.

Al ser el disco ranurado de plástico o material  
equivalente, tiene una flexibilidad que permite separar li-  
geramente las dos partes enfrentadas que comprende la ra-  
nura.

20 El cierre se efectúa introduciendo, en la repeti-  
da ranura, la parte más estrecha que prolonga la tira, ha-  
ciendo tracción de la anilla, hasta que el estriado en re-  
lieve del fondo de la ranura, y el del reverso de la tira  
se correspondan, realizando el anclaje deseado, pudiendo  
25 ajustar la abrazadera así formada a cualquier dimensión de  
boca del saco plegado, envase, etc.

Para desmontar el cierre así efectuado, es sufi-  
ciente, como antes se ha indicado, abrir las dos partes que

126132



2

1906

1 comprenden la ranura del disco cilíndrico.

5 Para mayor claridad concretaremos las características de la abrazadera para el cierre de sacos, envases y análogos, que se reivindica, con referencia a las adjuntas figuras, que corresponden unicamente a una forma de ejecución, sin carácter alguno limitativo, que se presenta a título de ejemplo de realización con el fin indicado, ya que la forma, dimensiones y materiales con los cuales se fabriquen sus piezas, serán en cada caso los que se estimen pertinentes, para la aplicación concreta de que se trate, sin que tales variaciones, así como las que se hagan en detalles de presentación u organización, afecten a la esencialidad reivindicada, por lo que las abrazaderas que se fabriquen, dentro de la idea general reseñada, con cualquiera de esas modificaciones, no serán sino variantes igualmente comprendidas y protegidas por el presente registro.

10 La figura 1 ilustra la vista longitudinal de la abrazadera, por el lado en que su tira presenta el estriado en relieve transversal.

20 La figura 2 de modo análogo, corresponde a la vista por la parte en que el disco cilíndrico presenta la ranura, en cuyo fondo van dispuestos los estriados en relieve transversales.

25 La figura 3 muestra en vista lateral la abrazadera cerrada.

La figura 4 es un detalle del cierre, en sección por un plano perpendicular al de la figura 3.

La figura 5, en análoga representación, indica

126132



3

1966

1 como se suelta la tira del disco para abrir la abrazadera.

Con referencia a dichas figuras y a los números que sobre ellas designan las partes y detalles de la abrazadera representada, que interesan a los fines de esta memoria, la descripción de la misma es como sigue:

5 Está constituida por la anilla 1, destinada a ejercitar la tracción de la tira 2, la cual lleva el estriado en relieve transversal 3, y en el otro extremo va unida al disco cilíndrico 4, que presenta la ranura 6, en cuyo fondo está dispuesto a su vez el estriado en relieve 5.

N O T A

15 Este registro consta de las siguientes reivindicaciones:

1.- Abrazadera para el cierre de sacos, envases y análogos, caracterizada porque está constituida por una tira de material flexible, que en uno de sus extremos presenta un disco cilíndrico, con una ranura diametral, que prolonga el eje de la tira y cuyo fondo está estriado transversalmente en relieve; y el otro extremo se prolonga coaxilmente en un trozo menos ancho, solidario a su vez en su extremo de un anillo con pestaña de manejo; la tira, en la parte opuesta a la ranura del disco, presenta también estriado transversal en relieve, sobre la mayor parte de su longitud, a partir de la iniciación del trozo más estrecho.

126132



4

1966

1

2.- Abrazadera para el cierre de sacos, envases y análogos.

Según se describe y reivindica en esta memoria descriptiva.

5

Se detalla e ilustra con el plano que a la misma se acompaña.

Y cuya memoria descriptiva consta de 4 hojas de texto, foliadas y escritas a máquina por una sola de sus caras.

10

Madrid, a 6 Diciembre 1966

CARLOS ROEB

15

20

25

Bat.-

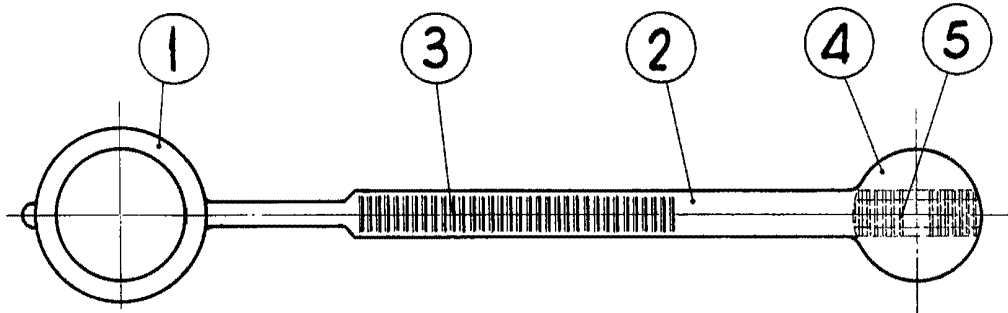

fig. 1

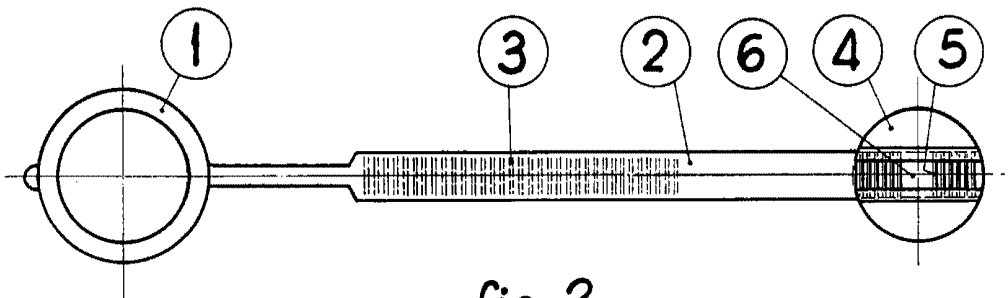

fig. 2

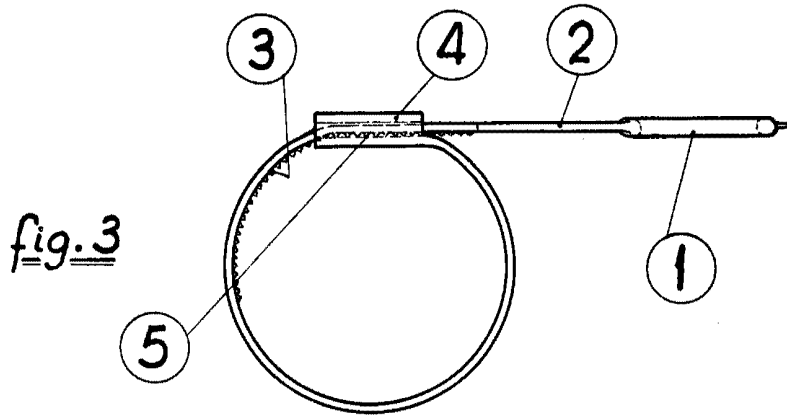

fig. 3

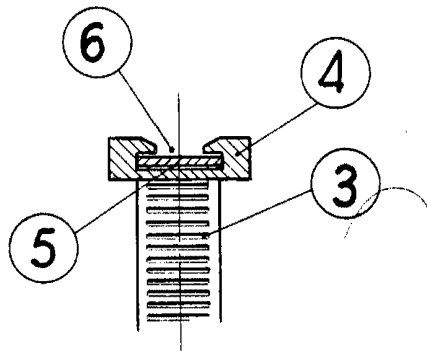

fig. 4

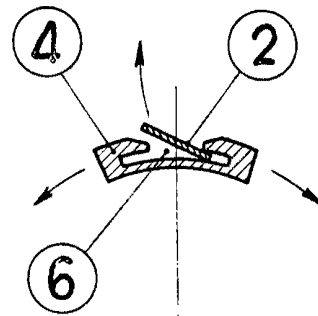

fig. 5

**ESCALA VARIABLE**  
CARLOS ROEB



22709