

126114

6 DIC.



126114

MODELO DE UTILIDAD

por VEINTE años

cuyo privilegio se solicita para todo el territorio nacional a favor de:

D. Maria CABALLE SOLE

de nacionalidad española y con residencia en Barcelona, calle Guipuzcoa nº 11 por:

"NUEVO CHUPETE ESTUCHADO".



MEMORIA DESCRIPTIVA

5 Este Modelo de Utilidad hace referencias, de acuerdo con su enunciado, a un nuevo tipo de chupete estuchado que aventaja a los de aplicación similar que se conocen ahora, por la original constitución del chupete y del recipiente que le sirve de estuche, el cual constituye al mismo tiempo un juguete o medio de distracción del pequeño.

10 Ciertamente se conocen ahora unos chupetes que van alojados en estuches, pero estos quedan formados por un recipiente con tapa roscada dentro del cual se aloja el chupete clasico, es decir formado por la tetina con el tipico disco rigido y el aro posterior tambien rigido, pero los estuches, por tener rosca, no resultan muy higienicos y el
15 chupete resulta tambien antihigiénico.

20 Este nuevo chupete estuchado se caracteriza principalmente en que la tetina el disco y el aro estan moldeados en una sola pieza, preferentemente en caucho, realizandose hueca la tetina y el aro, que asi queda formado por dos partes troncoconicas
25 unidas, sin solución de continuidad, por sus bases mayores, prolongandose la base menor de una de las partes en la tetina y la base menor de la otra parte se prolonga en una parte cilindrica que constituye parte integrante del aro, con lo que se logra por una parte simplificar la fabricación y suprimir las operaciones de montaje, y por otra parte se logra que todo el chupete sea flexible y mas
30 higienico ya que no presenta intersticios de ninguna clase.



Es tambien característica del mismo objeto que el estuche queda formado por dos piezas huecas sensiblemente iguales con forma cilindro-esferica, dotadas en su polo de un saliente semiesferico, presentado en sus bocas sendos escalonamientos que terminan en una parte cilindrica de revolución de tal diámetro que la de una pieza es enchufable a presión dentro de la de la otra pieza, realizandose ambas piezas en tales dimensiones que dentro del recinto que ellas forman quepa el chupete ya descrito, con lo que al suprimir roscas o bayoneta de cierre, quedan los dos medios estuches perfectamente lavables y al ser transparentes permiten tambien ver al chupete alojado dentro de ellas, al que mantienen en perfecto estado higienico.

Es por ultimo característica del mismo objeto que en los polos de los extremos semiesfericos de las dos piezas que integran el estuche, se producen unos orificios por los que se hace pasar un cordón o similar, que atraviesa por dentro del aro del chupete y en su caso por dentro de unas pequeñas bolas o similar que quedan dentro del estuche cuando esta cerrado y hacen que este sirva tambien como el clasico sonajero, anudandose los extremos de tal cordón para que forme anillo cerrado y constituya en si el medio sujetador de los dos medios estuches, del chupete y en su caso, tambien de las bolas, sirviendo asimismo para colgar el conjunto del cuello del niño.

Para que se comprendan mejor las características



65

enumeradas, se describen seguidamente las figuras de la adjunta hoja de dibujos en las que se han representado unas vistas relacionadas con un caso de posible realización, el cual debe ser considerado como ejemplo ilustrativo sin caracter limitativo.

70

La figura primera representa al conjunto abierto en disposición de montaje y en la segunda se representa al estuche cerrado con el chupete colocado dentro y el cordón sujetador dispuesto convenientemente.

75

En dichas figuras se ha señalado por (1) el cuerpo de uno de los dos medios estuches, que está dotado del saliente semiesférico (2) con el orificio (3) en su polo. Por la otra parte, la misma pieza (1) está dotada del escalonamiento (4) que finaliza en el borde cilíndrico (5).

80

El otro medio estuche (6) es de igual forma que el (1), y así presenta el saliente semiesférico (7) con el orificio (8), presentando en su boca el escalonamiento (9) seguido del borde cilíndrico (10) que es ajustable sobre el (5) de la pieza (1).

85

El chupete queda formado por la tetina hueca (11) (12) con la particularidad de que la parte posterior (12) se prolonga en forma curvada por (13) y prosigue en forma troncoconica (14) hasta el borde (15), en que se inicia una nueva forma troncoconica (16) cerrada por su base menor (17), quedando así hueca la tetina y el disco que está formado por las caras (14) y (16) enlazadas por (15). A partir de

90



95 (17) se inicia el apendice cilindrico (18) que se prolonga por (19) y a partir de este se forma el aro (20), realizandose asi todo el chupete en una sola pieza de caucho o similar para que todo el sea flexible y asi, si el niño suelta el chupete, aunque quede debajo del niño no le hara daño como es inevitable con los chupetes de disco y aro rigidos en mayor o menor grado.

100 Una vez constituido asi el chupete y el estuche, se hace pasar por el orificio (8) el cordon (21), vease la figura segunda, pasando tambien este cordon por dentro del aro (20) como se señala por (22) y en el caso de que dentro del estuche se dispongan las bolitas (23) para que actue tambien como
105 sonajero, estas pueden ser atravesadas por el cordon (21), que al final sale por el orificio (3) y su extremo (24) se prolonga lo suficiente para ser anudado con el (21) y sirva para colgar el conjunto.

110 Descritas suficientemente las características del objeto a que se refiere este Modelo de Utilidad, se hace constar que en el mismo se podran introducir todas aquellas modificaciones que la experiencia y la practica pudieran aconsejar, siempre
115 que con ellas no se cambie, altere o modifique su idea fundamental que es la que se resume y concreta en la siguiente:

N O T A

120 Se declaran de novedad y propiedad para todo el territorio nacional las siguientes:



REIVINDICACIONES

125 1ª.-Nuevo chupete estuchado que se caracteriza en que la tetina, el disco y el aro estan moldeados en una sola pieza, preferentemente en caucho, realizandose hueca la tetina y el aro, este ultimo formado por dos partes troncoconicas contrapuestas, unidas, sin solución de continuidad, por sus bases mayores, prolongandose la base menor de una de las partes en la tetina y la base menor de la otra parte se prolonga en una parte cilindrica que constituye parte integrante del aro.

130

2ª.-Nuevo chupete estuchado según la nota anterior que se caracteriza tambien en que el estuche queda formado por dos piezas huecas sensiblemente iguales, con forma cilindroesferica dotadas en su polo de un saliente semiesferico, presentando en sus bocas sendos escalonamientos que terminan en una parte cilindrica de revolución de tal diametro que la de una pieza es enchufable a presión dentro de la de la otra pieza,

135

140 3ª.-Nuevo chupete estuchado según las notas anteriores que se caracteriza tambien en que en los polos de los extremos semiesfericos de las dos piezas que integran el estuche, se producen unos orificios por los que se hace pasar un cordón o similar, que atraviesa tambien por dentro del aro del chupete.

145

4ª.-"NUEVO CHUPETE ESTUCHADO".

Todo ello tal y como ha quedado descrito y



150 reivindicado en la presente memoria que consta de siete hojas foliadas y mecanografiadas por una sola de sus caras y una hoja de dibujos que la ilustra.

Madrid, 5 de Diciembre 1.966

PASCUAL CIVANTO
P. E.

Firmado Gregorio del Peso

126114

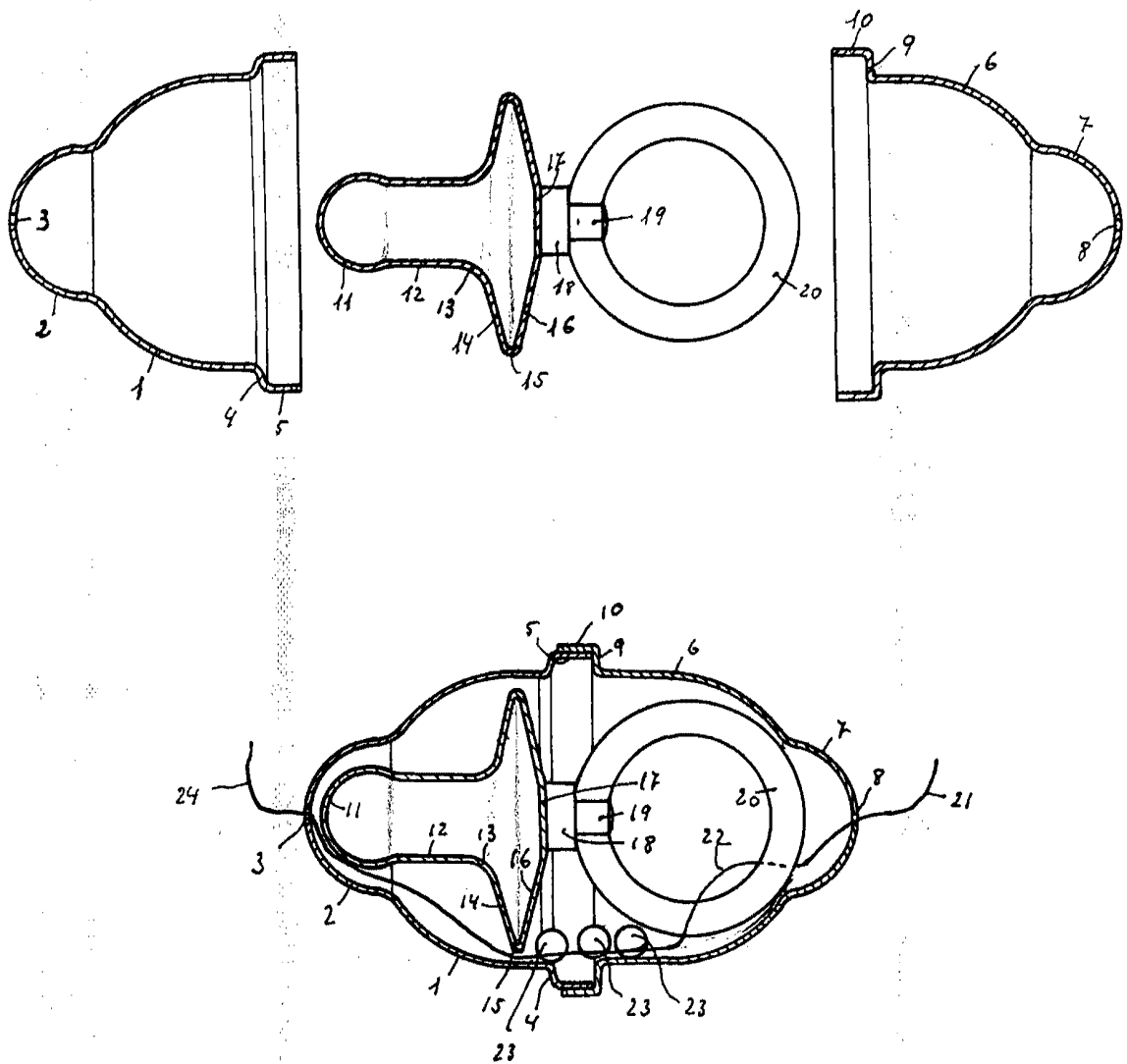

Escala variable

Madrid, 5 de Diciembre 1.966

PASCUAL CIVANTO

P. P.

Firmado: Gregorio del Peso