

126061



- 1 -

1

El presente modelo de utilidad se refiere a un juego de bolsas para el envasado de aves sacrificadas, cuyas bolsas tienen especial aplicación para el envasado de pollos, y pueden también ser utilizadas para otros alimentos, cuyas bolsas están indicadas para ser fabricadas de polietileno.

5

10

Como es sabido, existen en el mercado algunas bolsas de plástico, destinadas al envasado de pollos sacrificados, para con dichos envases vender tales pollos al público; pero las bolsas hoy conocidas en España, no reúnen las características de solidez y asepsia necesarias, así como, dada su forma y disposición, no se hallan unidas entre sí de modo que sean fácilmente separables, en el acto del envasado dificultando el control de cantidades.

15

20

El juego de bolsas cuyo modelo se reivindica, se fabrica en tiras o tubos, y se presentan en paquetes de cincuenta bolsas o más, que se hallan unidas entre sí por dos perforaciones realizadas por calor, las cuales mantienen unida una bolsa con la siguiente formando un paquete, que facilita mucho la manipulación del envasado, así como el control de producción.

25

Las expresadas bolsas presentan en su parte superior una línea horizontal de puntos contiguos perforados, lo que permite separar limpiamente la bolsa de la parte superior del conjunto o paquete en el que están enganchadas las bolsas.

126061



- 2 -

1  
5  
Con esta disposición se consigue que hasta el momento de arrancar la bolsa de dicha parte superior, su interior se encuentre completamente aislado del exterior, ya que la bolsa es cerrada por los lados, consiguiéndose así una notable asepsia, muy necesaria para envasar pollos.

10  
El tubo de polietileno o del material similar que se utilice para fabricar las bolsas, puede estar impreso o no, confeccionándose dicho tubo en la dimensión requerida de la bolsa, la cual puede tener la forma de soldadura en su fondo que se desee, ya sea cuadrada, redonda, elíptica u otra, cuya soldadura se realiza por la acción de electrodo caliente unido a una máquina especial de confeccionar bolsas.

15  
20  
Es decir, dentro de las reivindicaciones que se establecen pueden fabricarse juegos de bolsas de las formas, tamaños y materiales que se juzguen adecuados, para la aplicación concreta de que se trate, sin que tales variaciones, así como las que puedan introducirse en detalles de su presentación y organización, afecten a la esencialidad reivindicada, por lo que los juegos de bolsas que se fabrican, dentro de la idea general reseñada, con cualquiera de esas modificaciones, no serán sino variantes, igualmente comprendidas y protegidas por el presente registro.

25  
En esta idea, las adjuntas figuras corresponden únicamente a una forma de ejecución, sin carácter alguno limitativo, que se presenta a título de ejemplo de

126061



- 3 -

1 realización, para concretar cuanto se dice en esta memoria descriptiva.

5 La fig. 1 ilustra la vista de la bobina de tubo de plástico con que se establecen las bolsas e indica los elementos auxiliares para formarlas.

La fig. 2 muestra la disposición de un paquete o bloque de bolsas, constituyendo el juego de las mismas a que nos hemos referido.

10 Con referencia a dichas figuras y a los números que sobre ellas designan las partes y detalles del juego de bolsas representado, que interesan a los fines de esta memoria, la descripción del mismo es como sigue:

15 La bobina 1 (fig. 1) del tubo de polietileno o plástico se desarrolla para dar lugar a las bolsas sucesivas 6, que, como se aprecia en la fig. 2, presenta la parte superior, en la forma que se indica en 4, que corresponde al lado de la bobina, a continuación los orificios 8 de soldadura, entre los que forman el paquete, y en la parte inferior o fondo de cada bolsa tiene la forma complementaria de la 4 indicada.

20 Para dar esas formas de la parte superior de una bolsa y la inferior de la inmediata, se utiliza el soldador cortador 3, que inmediatamente dá lugar al corte indicado en 7 y a la soldadura paralela a dicho corte. Indicándose el perforador en 2.

25 Por debajo de las uniones o soldaduras 8, va dispuesto el trepado 5, que permite arrancar cada bolsa co-



126061



- 5 -

1

Se ilustra con los planos que a la misma se acompañan.

Y consta dicha memoria de cinco hojas foliadas y escritas a máquina por una sola de sus caras.

5

Madrid, a 1 DIC. 1966

CARLOS ROSE  
*[Handwritten signature]*

10

15

20

25

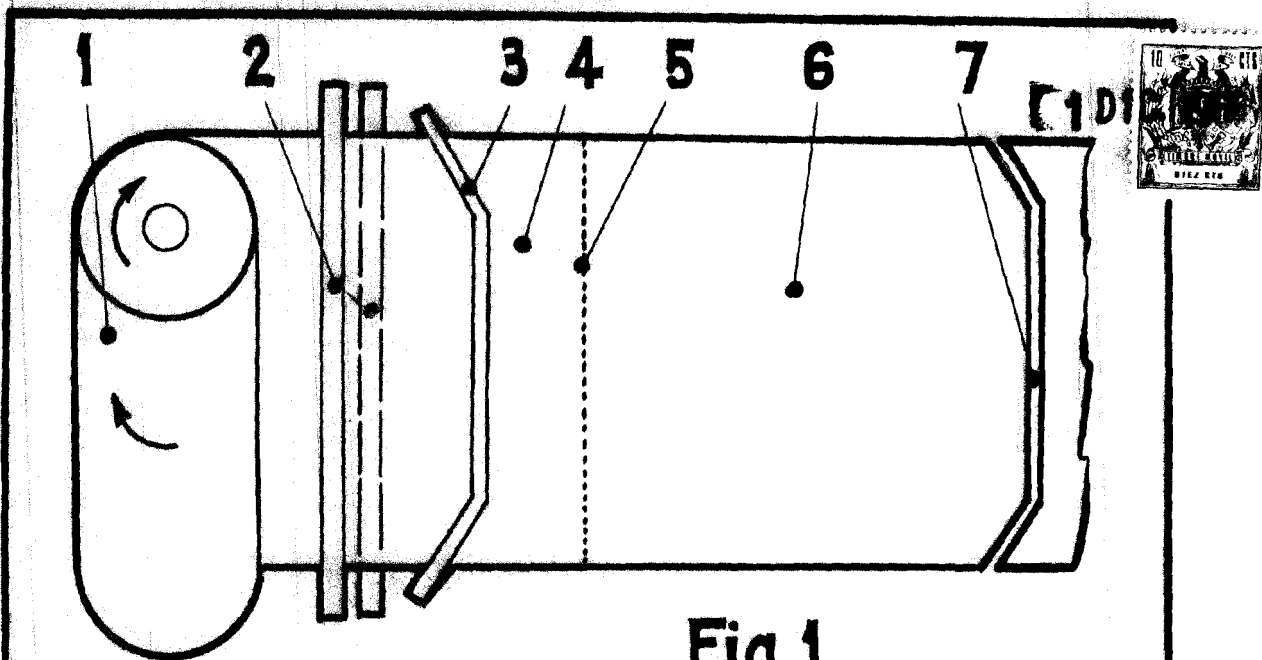

Fig. 1.

126061

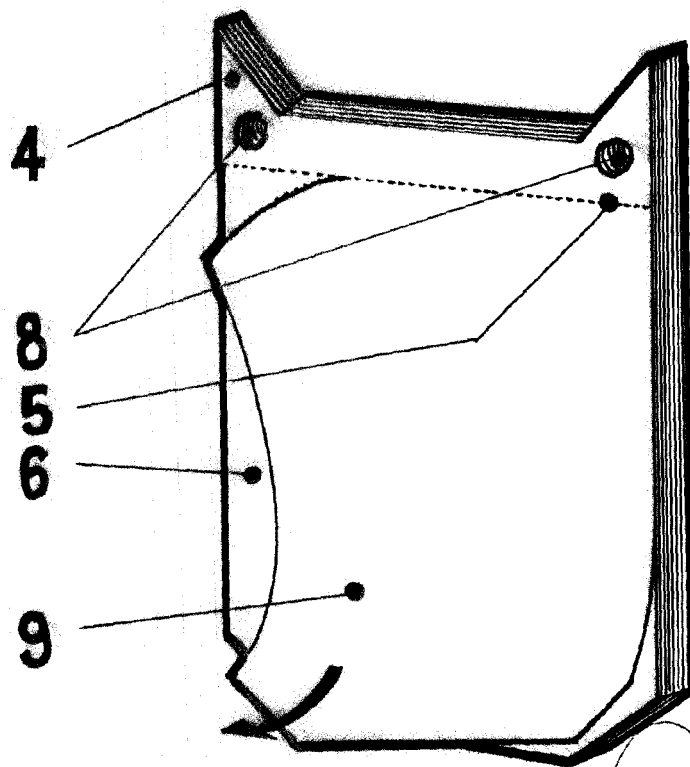

Fig. 2.

ESCALA VARIABLE  
CARLOS ROER