

126039



MEMORIA DESCRIPTIVA
para solicitar
PATENTE DE MODELO DE UTILIDAD
e n
E S P A Ñ A
por VEINTE años
por " REMATE PARA JAULAS "

A nombre de:

Doña Pilar GONZALEZ ANTON, de nacionalidad
española.

Domiciliada en:

SANTOÑA (Santander) c/ Alameda, nº 11

=====

El objeto de la presente solicitud de modelo
de utilidad, se refiere a un remate para jaulas, cuyas
características de novedad le confieren la cualidad de apor-
tar, a la función a que se destina, las siguientes venta-
jas:

5



a.- Facilita la construcción de la jaula, abarata-
tando el precio.

b.- Proporciona una gran seguridad de fijación.

c.- Posibilita una fácil y segura sujeción de la
10 anilla de colgado.

En la actualidad, las jaulas para pájaros entre
varias formas y dibujos, existen las que sus alambres van a
terminar al centro de las mismas buscando y formando sus va-
rios modelos y dibujos, sujetándose estos normalmente por
15 agujeros o vacíos de piezas agujereadas dobladas o fundidas,
en donde penetran y quedan fijas las alambres de la jaula.

Nunca se ha dado el caso de que estas alambres,
terminación de una jaula y formando cualquier dibujo o forma
antes de llegar al anillo a aro de terminación de los alam-
20 bres de la jaula y donde estos se pretende han de quedar su-
jetos y fijos, como es el de la nueva invención de esto no
usado ni conocido, siendo esta una forma práctica para que
con ello así realizado, se finalice la jaula con una pieza
en forma de corona, cúspide, cono o pirámide, redonda o cua-
25 drada, donde va sujeta la anilla de donde normalmente ha de
colgar la jaula.

Viéndose limitado en la práctica el remate por la
parte superior de las jaulas de los pájaros a los sistemas
en uso antes explicados, y en el deseo de encontrar el nuevo
30 sistema, también explicado, que permita una nueva forma de
sujeción bajo este sistema de remate por la parte superior,
se ha ideado para mejor aclaración de lo expuesto el proce-
dimiento consistente en unos anillos o aros, alrededor de los
cuales van sujetos los alambres de las jaulas en la forma



35 que se ilustra en corte en sección en la vista de alzado del
dibujo que se acompaña, y en el que el nº 1 señala el alambre
sujeto al anillo o aro de referencia señalado en el dibujo
con el nº 2, consistente la invención en sujetar la termina-
ción de los alambres de la jaula a un anillo o aro ya sea
40 entrando a este el alambre por arriba o por debajo, u hori-
zontal, y de manera que se consiga no una sola la sujeción
del alambre en forma de círculo, sino también la preparación
para una terminación apropiada fácil y consistente a la jau-
la, y donde esta lleva su asa para ser colgada mediante entre
45 el aro de invención con sus alambres sujetos y el asa de
referencia interponer cualquier pieza de cualquier material,
como puede ser, madera, plástico o metal con el dibujo corres-
pondiente que se preste al modelo de la jaula según gusto o
idea del que las fabrique.

50 Estos anillos o aros podrán ser de alambre, metal,
plástico u otra materia que pueda servir para el mismo fin
de la invención, así como que estos en vez de ser redondos
solo, puedan ser también de forma cuadrados, rectangulares,
octogonales etc, sobre entendiéndose que en la realización
55 del objeto de la presente invención, serán susceptibles de
variación todos cuantos detalles de tamaño, forma y color,
no alteren cambien o modifiquen la esencialidad, norma de la
invención.

-:- N O T A -:-

60 Los puntos de invención propia y nueva que se pre-
senta para que sean objeto de esta patente de modelo de utili-
da en España, por veinte años son los siguientes:

1º.- Remate para jaulas, caracterizado por la sujec-



65 ción y terminación de los alambres que remata en aro circular, o poligonal, soldado, o no, en su unión, alrededor del cual aro van fijados los alambres de la jaula, terminando mediante una corona, pirámide o cono, etc.

2º.- " REMATE PARA JAULAS ".

70 Tal y como se ha descrito en la memoria que antecede y para los fines que se han especificado, representado en el dibujo que se acompaña.

Consta la presente memoria descriptiva de cuatro hojas escritas a máquina, por una sola cara.

Madrid, 30 de Noviembre de 1.966

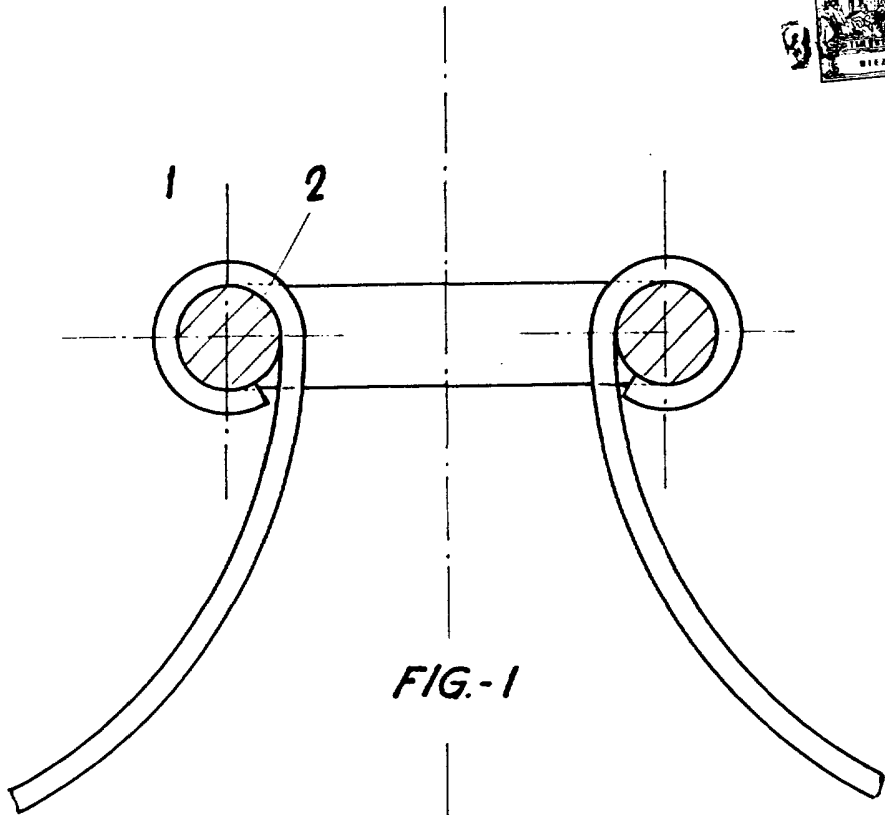

FIG-1

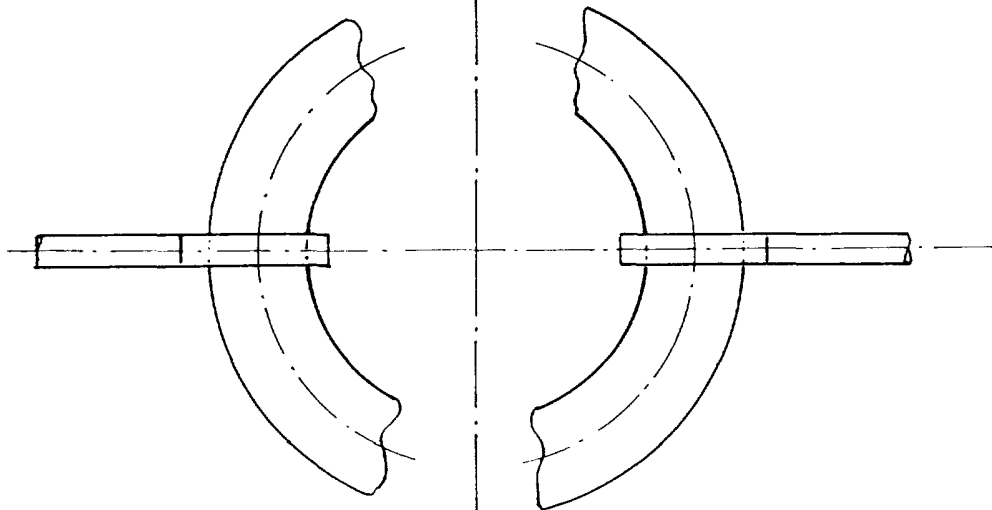

FIG-2

30 JUL 1958

ESCALA VARIABLE