

126028



126028

MEMORIA DESCRIPTIVA

que se acompaña a la solicitud de registro de un Modelo de Utilidad por veinte años, en España, por "AGITADOR PARA LAVADORA DOTADA DE UNA DOBLE JUNTA DE SEGURIDAD", a favor de D. Ignacio Orbaiceta Zabalza, de nacionalidad española con domicilio en Pamplona, Carretera de Zaragoza Km. 3

- - - - -

La presente invención se refiere a una doble junta de seguridad para acoplar al eje del agitador de las lavadoras en el punto en que atraviesa la cuba de las mismas con objeto de cerrar herméticamente dicho orificio.

5 En efecto uno de los puntos más débiles de las lavadoras es éste en que el eje de su agitador atraviesa la cuba. Es muy frecuente el que se produzcan ahí goteras o fugas de agua de cualquier otro tipo, inconveniente muy digno de tener en cuenta pues al caer el agua sobre el motor eléctrico pueden provocar cortocircuitos muy peligrosos.

10 Las soluciones que a este problema se han dado o bien no logran una junta perfectamente hermética o, en cambio, aunque hermética en un principio dicha junta sufre un desgaste muy rápido que exige su frecuente reparación o también, puede llegar a dificultar la libertad de movimiento del eje del agitador.

15 Con el objeto de la presente invención se logra en cambio, una junta segura, de aceptable duración, que no entorpece en absoluto el trabajo del agitador y de muy fácil instalación.

126028



- 2 -

Se procedera a continuación a la descripción de los distintos componentes de éste tipo de junta con la ayuda del dibujo de la adjunta hoja de planos en el que se representa un modo de realización de la invención a título de ejemplo no limitativo, por lo que todas sus variantes de detalle, forma, dimensiones, proporciones, etc, en cuanto no alteren ni modifiquen la esencia del invento, ni determinen la obtención de un resultado industrial nuevo y distinto, deben considerarse incluidas dentro del ámbito de protección dimanante del registro ahora solicitado.

La figura representa una vista en sección de este tipo de doble junta instalado en el orificio de la cuba por donde atraviesa el eje del agitador.

Con el nº 1 se designa un cuerpo de bronce estampado hueco en cuya boca superior presenta dos estribos sucesivos 11 y 12. En el estribo más bajo, el nº 12, queda anclado un casquillo de SELFOIL (2) cilíndrico y hueco cuya boca superior tiene biselada la arista interior.

Con el nº 3 un casquillo de SELFOIL idéntico al anterior salvo que no tiene arista alguna biselada. Este casquillo va colocado en la boca inferior del cuerpo estampado 1 y por su interior entra ajustadamente el eje 4.

En el estribo paralelo va anclado un retén 5.

A través del orificio de dicho cuerpo estampado 1 se introduce el eje 4 del agitador de la lavadora que en su parte superior está provisto de una cabeza cilíndrica cuya cara inferior es troncocónica. Dicha cara troncocónica se acopla ajustadamente a la arista biselada del casquillo 2. Por su periferia cilíndrica dicha cabeza del eje 4 queda anillada, ajustadamente también, por el retén 5 con lo que se consigue la doble junta hermética a que esta invención se refiere.

El cuerpo 1 se fija a la cuba de la lavadora por me-



- 3 -

126028

por medio de la tuerca 8.

-NOTA-

Descrito suficientemente el objeto del presente Modelo de Utilidad, sus distintas partes y su funcionamiento, se declara que lo que constituye su esencia es lo que se concreta en las siguientes reivindicaciones:

1ª.- Agitador para lavadora dotado de una doble junta de seguridad, caracterizado además, por que en un estribo practicado en la boca superior del cuerpo estampado en que se aloja el eje del agitador, va encajado un retén que abraza ajustadamente la cabeza de dicho eje.

2ª.- Agitador para lavadora dotado de una doble junta de seguridad.

Todo según se describe y reivindica en la presente Memoria, que consta de tres hojas foliadas y escritas a máquina por una sola de sus caras, y se representa en la adjunta hoja de planos.

Madrid, 24 de Noviembre de 1.966

EL AGENTE
P.P.

126028

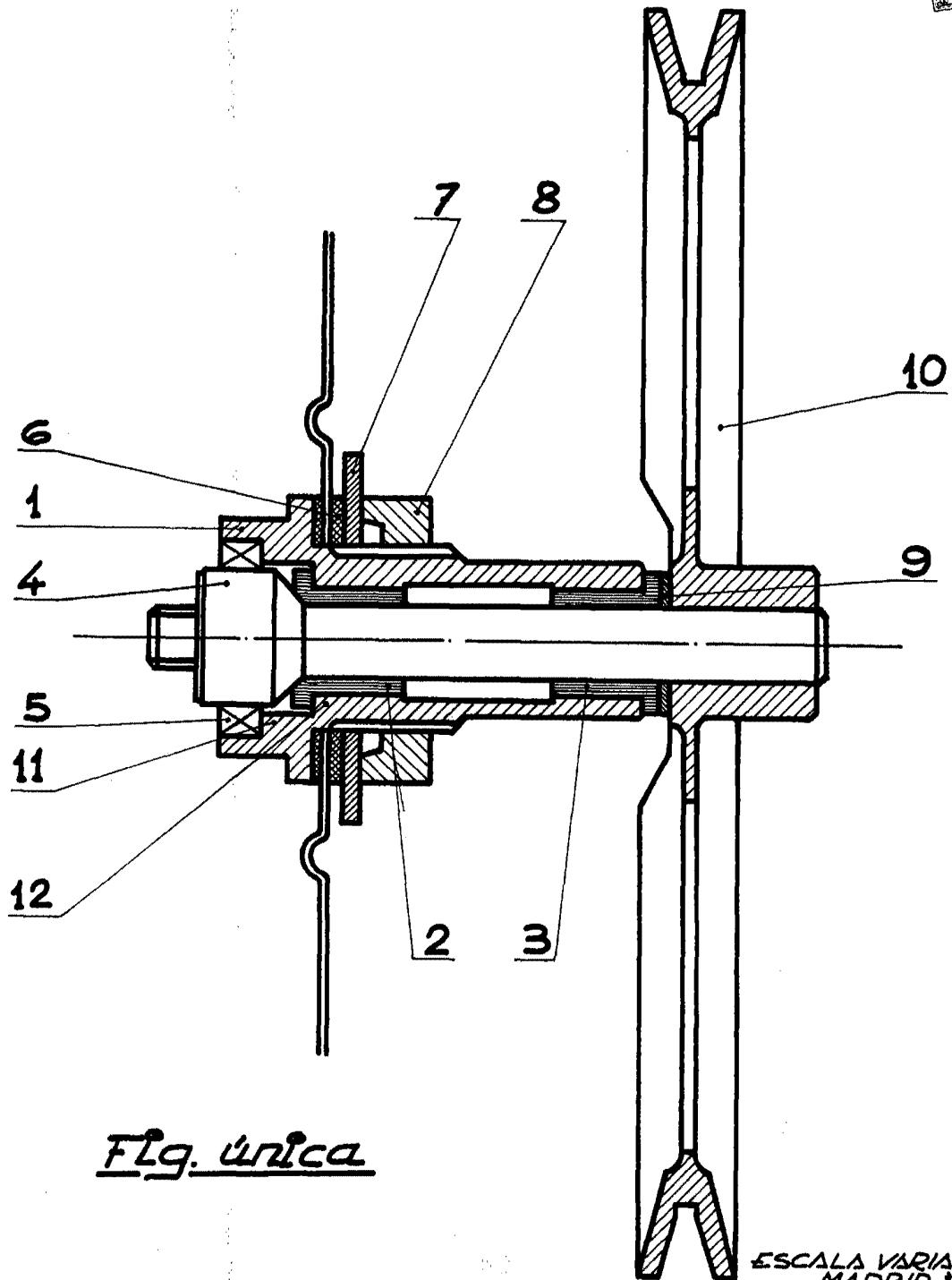

Fig. única

ESCALA VARIABLE
MADRID. 31-11-66
EL AGENTE,
P.R.

Ignacio Orbaiceta Zabalza