

12596

MEMORIA DESCRIPTIVA

Don Antonio BRUNET FRADERA.- BARCELONA.

966521
128996



PATENTE DE INTRODUCCION

por 10 años

para "Un perfeccionamiento en los aparatos altavoces" ----
a favor de Don Antonio BRUNET FRADERA, de nacionalidad es-
pañola, domiciliado en BARCELONA, calle de Viladomat, nú-
mero 105.

MEMORIA DESCRIPTIVA

La presente memoria descriptiva se refiere a una pa-
tente de introducción destinada a garantizar la explota-
ción exclusiva de un perfeccionamiento introducido en los
aparatos altavoces, con el cual se logra obtener una per-
5fecta modulación de los sonidos que dichos aparatos están
destinados a emitir, así como una intensidad de dichos so-
nidos sin estridencias ni rozaduras.

El perfeccionamiento de que se trata está especial-
mente destinado a ser aplicado a los conos vibratorios
10 con los cuales se irradiaba el sonido, y que pueden ser
construidos de papel, pergamino o materias foliáceas aná-



125996

logas, como también de un tejido que presente mayor o menor rigidez, y consiste dicho perfeccionamiento en disponer en los conos unos surcos o ranuras, que pueden ser en mayor o menor número y ocupar más o menos espacio en la superficie cónica, pero que se adentren desde la periferia o base hacia el vértice del cono.

La existencia de dichas ranuras hace que las vibraciones sonoras transmitidas al aire por el altavoz, procediendo de superficies vibrantes que afectan diversas posiciones geométricas, se mezclen y diluyan unas en otras, dando por resultado un sonido atemperado, sin estridencias ni rozaduras y muy agradable al oído.

La disposición de las ranuras antedichas puede afectar una configuración de círculos concéntricos, espiral, poligonal en polígonos envolventes unos de otros o cualquier otra adecuada.

Estas ranuras que se adentran en la superficie cónica del altavoz nada tienen que ver con la hendidura o ranura periférica que en varios casos se ha venido disponiendo en el mismo contorno de la base del cono junto al marco metálico del propio cono, la cual no tiene otro objeto que aislar este mismo cono de la rigidez del marco.

En los dibujos adjuntos se representan, en vistas de frente y a título de ejemplos, tres casos de ejecución de conos de altavoces con el perfeccionamiento objeto de la patente de referencia.

En la figura 1, el cono, además de llevar la ranura



123996
40 periférica A de que antes se ha hablado, junto al marco B, tiene dispuestas unas ranuras circulares concéntricas C, C, C,... que pueden ser de sección angular, curvilínea o mixtilínea y que ocupan parte de la superficie del cono comprendida entre la base y el vértice.

45 En la figura 2, la ranura adentrada en dicha superficie tiene la configuración espiral; y en la figura 3, se demuestran unas ranuras formadas poligonalmente concéntricas.

50 Queda demostrado que las ranuras, por lo tanto, podrán afectar las más variadas disposiciones, adentrándose siempre en la superficie cónica vibratoria del altavoz.

N O T A

Por la patente de introducción a que se refiere la presente memoria descriptiva se REIVINDICA:

55 1.- La explotación exclusiva de un perfeccionamiento en los aparatos altavoces, que esencialmente consiste en la disposición de unos surcos o ranuras, en mayor o menor número y en configuración que puede ser variable, practicados de modo que queden adentrados en la superficie cónica vibratoria, desde su base hacia el vértice.

60 2.- La explotación exclusiva del objeto de la patente sean cuales fueren las circunstancias que concurren con su esencialidad definida en la anterior reivindicación, cual objeto es:

"Un perfeccionamiento en los aparatos altavoces".

125996
966571



- 4 -

Consta la presente memoria de cuatro hojas foliadas,
escritas por una sola cara.

Barcelona, 10 de Marzo de 1932.

P. p. de Don Antonio BRUNET FRADERA,

A handwritten signature in dark ink, appearing to be "A. Brunet Fradera". The signature is written in a cursive style and is positioned above a long, sweeping horizontal line that extends across the width of the signature.

Antonio Brumet Cradera Hoja única

125996



FIG.1

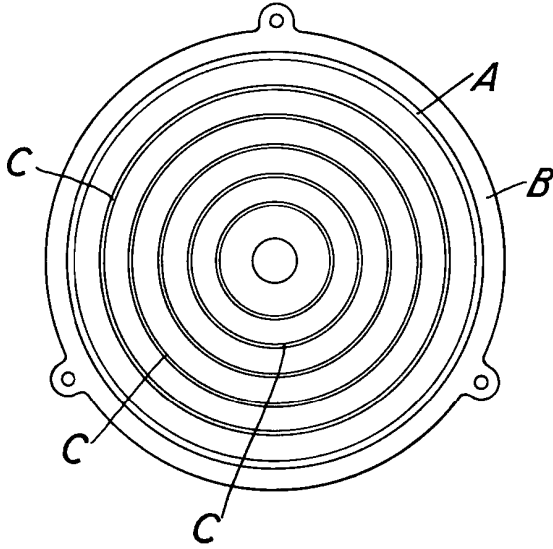

FIG.2

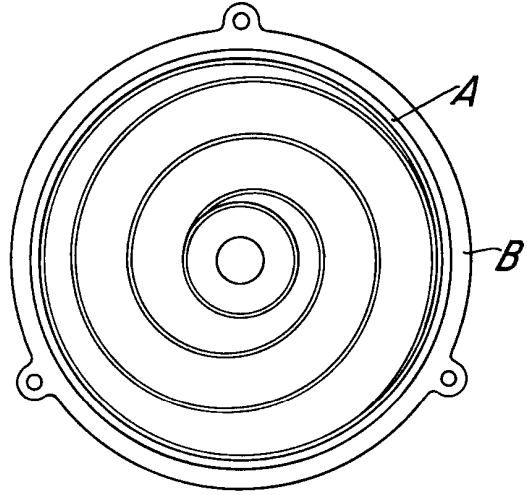
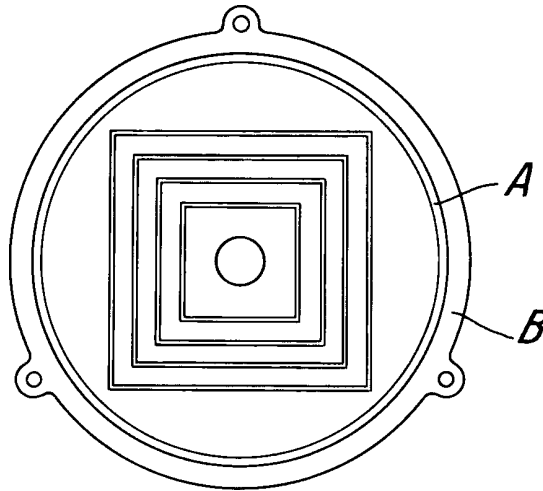

FIG.3



Antonio Brumet Cradera
diseño de 1922

Man