

125994

125994

MEMORIA DESCRIPTIVA

correspondiente a la solicitud de concesión de un...

MODELO DE UTILIDAD

SOLICITANTE: D. FELIPE FRANCES FERRE

RESIDENCIA: MISLATA (Valencia).- San Antonio, 46.

ENUNCIADO: UNA BISAGRA, PEFECIONADA.

Prioridad: Patente n.º del

125994

1

La invención a que se refiere la presente memoria constituye una novedad industrial con características y ventajas que la hacen merecedora del privilegio de explotación exclusiva que por ella se solicita, de acuerdo con las prescripciones del Estatuto vigente sobre Propiedad Industrial de fecha 26 de julio de 1.929, texto refundido publicado el 30 de abril de 1.930.

5

10

En la actualidad pertenece a la técnica conocida la constitución de una bisagra a base de dos piezas en U cuyas respectivas ramas paralelas disponen de orificios receptores de sendos ejes que se acoplan en los extremos de un cilindro intermedio.

15

En una bisagra de este género el cilindro intermedio puede girar en el caso de que no ofrezca un anclaje eficaz sobre los ejes que articulan las ramas paralelas de las piezas en U, con lo cual la bisagra no puede desempeñar con toda precisión las funciones que le son propias.

20

La bisagra que constituye el objeto de la presente solicitud resuelve de una forma efectiva dichos problemas partiendo de una organización sencilla y económica mediante la cual, al tiempo que se simplifica su proceso fabril, se consigue una inmovilización total del cilindro intermedio.

25

En tal sentido la bisagra en cuestión viene caracterizada esencialmente porque, siendo del tipo que se constituye mediante dos piezas en U, cuyas respectivas ramas paralelas disponen de orificios receptores de sendos ejes que se acoplan en los extremos de un cilindro intermedio, presenta los citados ejes provistos de un sector cilíndrico que se acopla en los orificios de las antedichas ra-

30

125994

1 mas combinado con un sector cuadrangular extremo, estando
los extremos del cilindro intermedio provistos de orificios
cuadrangulares ciegos comunicantes con una respectiva ranu-
ra lateral a través de la cual los sectores cuadrangulares
5 de los ejes se acoplan a presión en los orificios de dicho
cilindro quedando este último anclado en una posición está-
tica.

Complementando las explicaciones que vamos a -
realizar seguidamente, se acompaña una hoja de planos sim-
10 ple, en la que se expone de manera esquemática, y debidamente
referenciada, la bisagra que nos ocupa.

La figura 1ª nos ofrece sendas vistas en sec--
ción y planta de los componentes de una bisagra hecha según
el invento. Como puede apreciarse está constituida median-
te dos piezas en U -1- y -2- cuyas respectivas ramas parale-
15 las -3- y -4- disponen de orificios -5- y -6- receptores -
de sendos ejes -7- que se acoplan en los extremos de un ci-
lindro intermedio -8-, estando los ejes -7- provistos de -
una cabeza -9- que limita su penetración.

20 La novedad fundamental de esta bisagra radica
en que presenta los citados ejes provistos de un sector -
cilíndrico -7- que se acopla en los orificios -5- y -6- de
las antedichas ramas, estando dicho sector cilíndrico com-
binado con un sector cuadrangular extremo -10- mientras que
25 los extremos -11 del cilindro intermedio -8- disponen de
orificios cuadrangulares ciegos -12- comunicantes con una
respectiva ranura lateral de referencia -13- a través de -
la cual los sectores cuadrangulares -10- de los ejes se aco-
plan a presión en los orificios -12- de dicho cilindro -8-,
30 siendo apreciable además las diferentes formas que pueden

125994

1 adoptar las ramas paralelas -3- de las piezas en U consti-
tutivas de la bisagra.

5 Por último la figura 2ª corresponde a una sec-
ción vertical de la propia bisagra definitivamente montada,
en la que podemos apreciar que la pieza en U -2-, queda ocu-
ta entre las ramas de la pieza antagónica -1-, estando las
ramas -3- y -4- de ambas piezas atravesadas por el sector
cilíndrico -7- de los ejes, al tiempo que el sector cuadran-
gular -10 de estos últimos se situa anclado en el orificio
10 -12- del núcleo intermedio -8- a través de las ranuras la-
terales -13- que comunican con dichos orificios quedando -
dicho cilindro anclado en una posición fundamentalmente es-
tática.

15 Para el montaje de la bisagra se sigue el si-
guiente proceso: Una vez acopladas las dos piezas en U se
insertan los ejes -7- en los orificios de sus ramas parale-
las remachándose dichos ejes hasta obtener el sector cua-
drangular extremo que impide su separación respecto de las
ramas de la bisagra, hecho lo cual el cilindro intermedio -
20 se acopla sobre dichos sectores cuadrangulares de eje que-
dando permanentemente inmovilizado.

25 Naturalmente la realización de la bisagra des-
crita ofrece una serie de ventajas decisivas porque la pro-
visión en la extremidad de los ejes que comprende de un sec-
tor que inmoviliza al cilindro intermedio, obedece a un pro-
ceso elemental de fabricación que no aumenta los costos ha-
bituales de producción permitiendo expender estos elementos
a precios asequibles en el mercado.

30 Pero si consideramos además que la inmoviliza-
ción del cilindro intermedio mediante la provisión en el

125994

1 mismo de orificios comunicados con ranuras laterales en las
cuales penetran los extremos de los ejes mejora la actuación
funcional de la bisagra respecto de sus similares conocidas,
es evidente que el modelo solicitado adquiere una utilidad
5 práctica singular por el beneficio o efecto nuevo que aporta
a la función a que se destina.

Hecha la descripción precedente es necesario -
añadir que los detalles de realización de la idea expuesta
pueden variar sin que por ello cambie la esencia de la in-
vención que es la que se desprende de los párrafos que ante-
10 cedan y lo que se reivindica en la siguiente:

N O T A

En resumen, el modelo de utilidad que se solici-
ta recaerá sobre las siguientes reivindicaciones:

15 1a.- UNA BISAGRA, PERFECCIONADA, que siendo del
tipo que se constituye mediante dos piezas en U, cuyas res-
pectivas ramas paralelas disponen de orificios receptores de
sendos ejes que se acoplan en los extremos de un cilindro -
intermedio, se caracteriza porque presenta los citados ejes
20 provistos de un sector cilíndrico que se acopla en los ori-
ficios de las antedichas ramas combinado con un sector cua-
drangular extremo, estando los extremos del cilindro inter-
medio provistos de orificios cuadrangulares ciegos comuni-
cantes con una respectiva ranura lateral a través de la cual
25 los sectores cuadrangulares de los ejes se acoplan a pre-
sión en los orificios de dicho cilindro quedando este últi-
mo anclado en una posición estática.

30 2a.- Se reivindica por último como objeto so-
bre el que ha de recaer el modelo de utilidad que se solici-
ta UNA BISAGRA, PERFECCIONADA.

125994

1

Todo conforme queda descrito y reivindicado en la presente memoria descriptiva que consta de seis páginas mecanografiadas y dibujos adjuntos.

Madrid, 28 noviembre 1.966

5

BERNARDO UNGRIA

p.p.



10

15

20

25

30

125994

figura 1ª

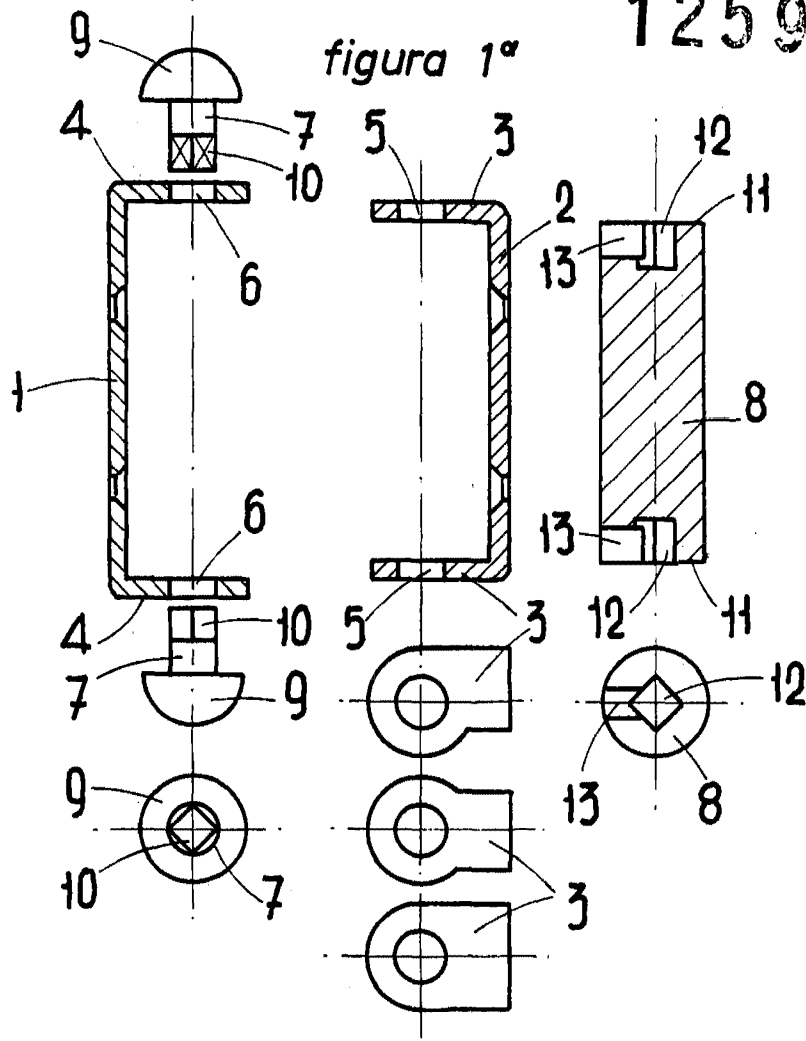

figura 2ª

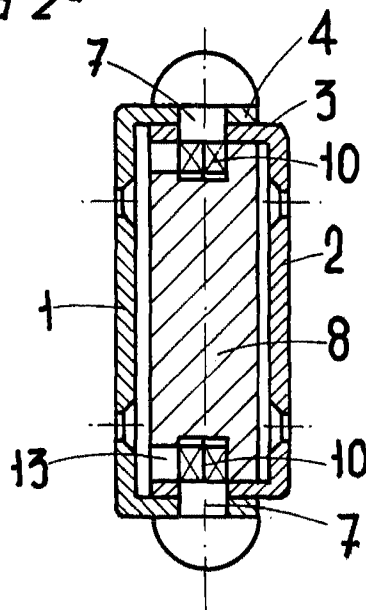

ESCALA VARIABLE
MADRID, 18 DE FEBRERO DE 1905
BERNARDO UNGRÍA
D.F.