

25



125944

M O D E L O  
D E  
U T I L I D A D

por "UN VASTAGO PARA SILLIN DE BICICLETAS Y CICLOMOTORES", a favor de NACIONAL MOTOR, S.A., de nacionalidad española, domiciliado en MOLLET DEL VALLES (Barcelona), calle Berenguer III, nº 50.

= . =

MEMORIA DESCRIPTIVA

El presente modelo de utilidad se refiere a un vástago para sillín de bicicletas y ciclomotores.

Mas concretamente, en la invención se ha ideado un vástago destinado especialmente para sillines de bicicletas, ciclomotores y similares, cuyo vástago comprende una sección especial que permite un perfecto centraje del sillín, evitando el posible giro de éste, tal como sucede en los modelos actuales, debido al giro del vástago en el interior del tubo portador del mismo.

Con el fin de facilitar la explicación, se acompaña

25 NOV 1968



125944

a la presente memoria descriptiva de una lámina de dibujos en la que se ha representado un caso de realización que se cita a título de ejemplo.

En los dibujos:

5. La figura 1, representa una vista en alzado lateral del vástago del sillín.

La figura 2, muestra una sección transversal de dicho vástago, según A-B.

10. Haciendo referencia a las figuras, se aprecia en su realización, el vástago -1-, sillín -2- y pieza porta vástago -3-.

15. El vástago -1-, tal como se aprecia en la figura 2, está ejecutada con tubo de sección cuadrada, cuya sección especial permite el perfecto centraje del sillín -2-, y evita el giro de éste, al quedar bloqueado el vástago -1- al giro, en el interior del tubo -3-, porta vástago.

20. El modelo, dentro de su esencialidad, puede ser llevado a la práctica en otras formas de realización que difieran en detalle de la indicada a título de ejemplo en la descripción, y a las cuales alcanzará igualmente la protección que se recaba. Podrá, pues, construirse en cualquier forma y tamaño, con los materiales mas adecuados, por quedar todo ello comprendido en el espíritu de las reivindicaciones.



N O T A

125944

Descrito el objeto y utilidad de la presente invención, lo que se declara como no divulgado ni practicado en España, comprende las siguientes reivindicaciones.

5. 1.- Un vástago para sillín de bicicletas y ciclomotores caracterizado esencialmente por el hecho de comprender en su extremo superior el sillín de la bicicleta o similar, mientras que su extremo inferior se aloja axialmente en el cuerpo porta vástago, quedando ambos elementos perfectamente bloqueados entre sí al giro, debido a que la sección del tubo integrante del vástago es un paralelogramo.

10. 2.- Un vástago para sillín de bicicletas y ciclomotores.

Madrid, a 25 NOV. 1966

p.a.

J. M. IVERN

P. D.



Fig 1

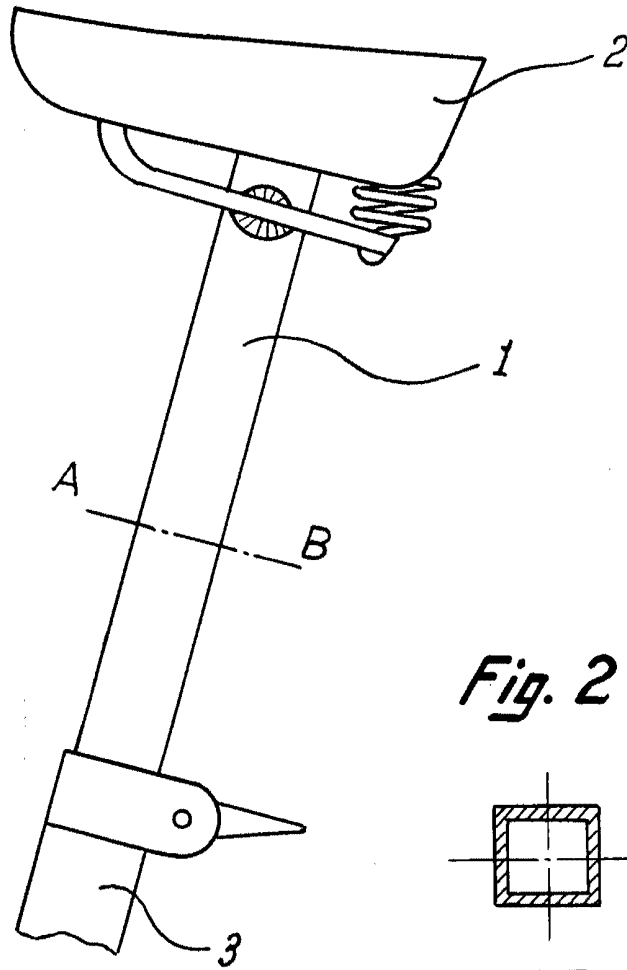
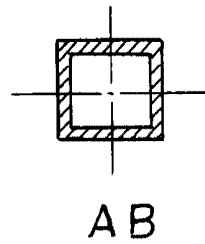

Fig. 2



Madrid, 25 NOV 1966

Jaime Isern

p.p.