

125942

25 NOV



MODELO DE UTILIDAD

125942

Solicitante : Doña Elena Vázquez García.

Residencia : Madrid.- calle Antonio Prieto nº 56.

oooOooo

MEMORIA DESCRIPTIVA

sobre:

"UTIL PARA EL PINTADO DE UÑAS"

oooOooo

El presente Modelo de Utilidad se refiere a un útil para el pintado de uñas.

En los dibujos adjuntos, a título de ejemplo no li-



mitativo, se ilustra una forma de ejecución del invento,
5 y en ellos:

Fig. 1, es un despiece del útil.

Fig. 2, es el pincel en posición oculta.

Fig. 3, es el mismo pincel en posición de uso.

El útil, según la invención, comprende una caperuza, 1, dentro de la cual se dispone el porta-pincel, 2,
10 que atraviesa una arandela-guía, 3, comprendiendo un cuerpo pesado, 5, que lleva el pincel, 4.

Este útil está constituido inferiormente por un receptáculo, 7, en el fondo del cual se dispone una bola
15 de empuje, 6, la cual, al inclinar el útil para su utilización, presiona el cuerpo pesado, 5, haciendo salir al exterior el pincel, 4, a través del correspondiente orificio de salida, 9.

El útil presenta en la caperuza un resalte interior, 8, y otros resaltes exteriores, 10, estos para facilitar la apertura, al servir de apoyo a los dedos del
20 usuario, así como resaltes-guía interiores y un último resalte exterior, 13, y la caperuza, 1, vá roscada interiormente, para efectuar el cierre, sobre el espacio exterior
25 también roscado del porta-pincel.

Es fácilmente comprensible que podrán variar las medidas, tamaños y proporciones en este modelo, ya que estas accesoriedades quedan comprendidas en la invención, al no alterar su esencialidad.



30

NOTA

Descrita suficientemente la naturaleza del invento y su forma de realización práctica, se hace constar que - la presente memoria es susceptible de modificaciones de detalle, al no alterar su esencialidad, y siendo, por tanto, lo que se solicita Modelo de Utilidad por 20 años en España, lo que se recoge en las siguientes:

REIVINDICACIONES

1ª.- Util para el pintado de uñas, que se caracteriza por que comprende una caperuza, dentro de la cual se dispone el porta-pincel, que atraviesa una arandela-guía, - comprendiendo un cuerpo pesado que lleva el pincel.

2ª.- Util para el pintado de uñas, según reivindicación precedente, que se caracteriza porque está constituido inferiormente por un receptáculo, en el fondo del cual se dispone una bola de empuje, la cual, al inclinar el útil para su utilización, presiona el cuerpo pesado, haciendo salir al exterior el pincel, a través del correspondiente orificio de salida.

3ª.- Util para el pintado de uñas, según reivindicaciones anteriores, que se caracteriza porque presenta en la caperuza un resalte interior y otros resaltes exteriores, éstos para facilitar la apertura, al servir de apoyo a los dedos del usuario, así como resaltes-guía interiores y un último resalte exterior, y la caperuza vá roscada interiormente, para efectuar el cierre, sobre el espacio exterior también roscado del porta-pincel.

4ª.- "Util para el pintado de uñas": según queda sustan-



60 cialmente descrito en la presente memoria, que consta de
cuatro páginas mecanografiadas por una sola cara y se re-
presenta en los dibujos adjuntos.

Madrid, 25 de Noviembre de 1966.

J. GOMEZ ACEBO Y MODEI
S.A.

125942

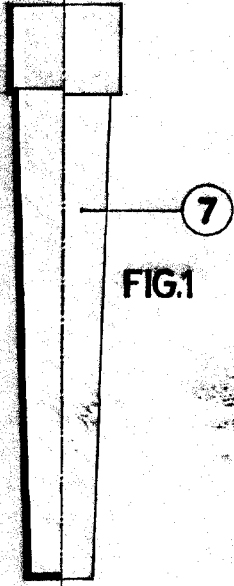
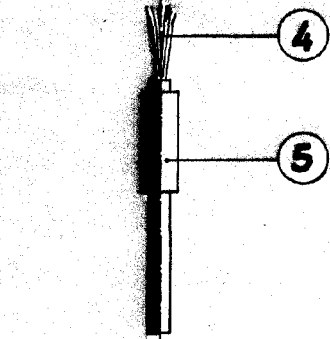
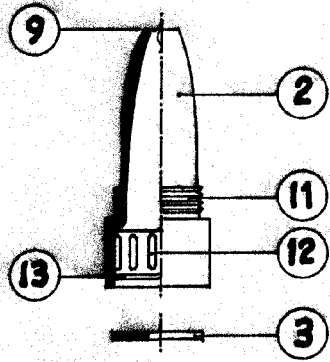
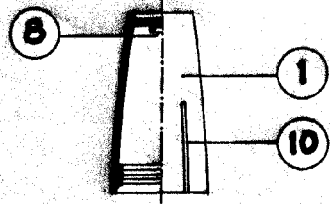

FIG.1

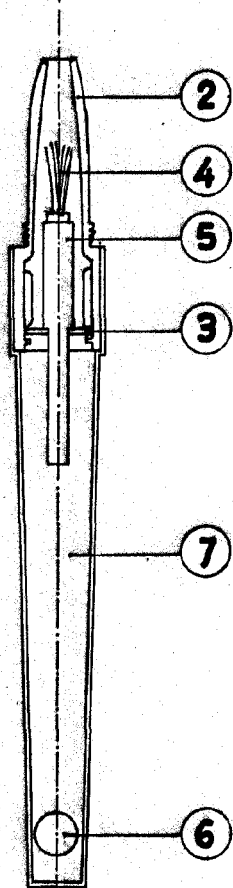

FIG.2

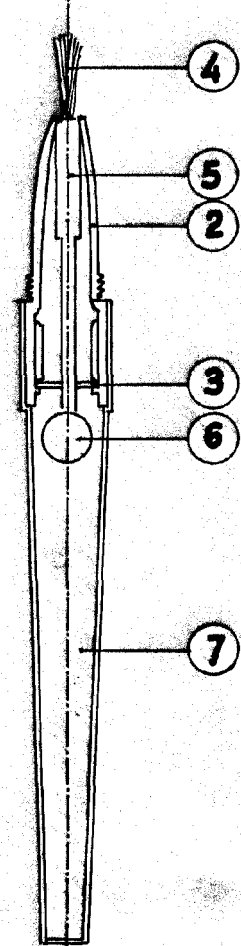

FIG.3

MADRID, 26 NOV 1966
ELENA VÁZQUEZ GARCÍA,
P.R.,
J. GOMEZ ACEBO Y MODET
S.A.