

LF.-AM.-91166.-AD.



125934

M O D E L O
D E
U T I L I D A D

a favor de Don José MUSSI NEGRI, de nacionalidad italiana, residente en Barcelona, Avda. Puerta del Angel, 40, 6º, por "LÁMPARA".

- . -

MEMORIA DESCRIPTIVA

- La presente invención tiene por objeto una lámpara, que gracias a sus especiales características, proporciona resultados altamente eficientes, en especial para permitir una mejor visión de la imagen de los aparatos receptores de televisión, merced a una luz difusa, condicionada por dicha lámpara y aplicada a la zona visual o pantalla y sus inmediaciones de los aludidos aparatos, cuya imagen suaviza, reduciendo las líneas duras y el contraste lumínico excesivo. Además de ello, la lámpara objeto de este aporta nuevos efectos luminosos muy gratos, aprovechables en decoración
- 5.
- 10.

125934



de interiores, escaparates, etc.

5. Concurriendo a lo expuesto y a otros efectos, la lámpara en cuestión presenta, en forma semejante a un quinqué, un pie con pantalla y un tubo, que es transparente y ostenta una sucesión de franjas transversales de colores distintos, que proporcionan luces difusas a través de la pantalla citada y gracias a un foco luminoso desplazable longitudinalmente dentro de dicho tubo y ajustable en altura frente a las franjas coloreadas, con ayuda de un dispositivo de cremallera del que es solidario el foco luminoso.

10. Los dibujos adjuntos muestran, a título de ejemplo no limitativo del alcance de la presente invención, una forma preferida de llevarla a la práctica en representación esquemática.

15. En dichos dibujos, la figura 1 ilustra la lámpara en alzado, y las figuras 2 y 3 son sendas vistas comparativas en alzado convencionalmente seccionado que permiten apreciar como se lleva a cabo el desplazamiento del foco luminoso a lo largo del tubo coloreado, para obtener distintos tonos de luz difusa.

20. La lámpara que se describe comporta, a semejanza de un quinqué, un pie -1- que por su configuración simula un depósito de aceite, a cuyo pie -1- va unida por mediación de unos brazos soporte -2- una pantalla -3-, transparente o translúcida.

25. A la extremidad superior del pie -1- va unido con ayuda de un sustentáculo -4- un tubo -5- vertical que

125834



- a imitación también del tubo que presentan los quinqués para el alojamiento de la mecha para el aceite, es de naturaleza transparente o translúcida, cuyo tubo está cubierto por una sucesión de aros laminares -6-, -7-, -8-, etc. transparentes o translúcidos de diferentes colores.
5. En el interior del tubo -5- se encuentra una lampara incandescente -9- montada en un portalámparas -10- solidario de una cremallera -11- movible longitudinalmente dentro de un tubo -10- con auxilio de un piñón -12- cuyo eje -13-, instalado en un cajetín -14- que obra de guía de dicha cremallera, termina en un botón -15- de maniobra a semejanza del empleado en los quinqués para obtener el desplazamiento de la mecha de combustión. Gracias a este dispositivo de cremallera, la lámpara incandescente -9-,
10. conectada a la fuente de suministro mediante un conductor -16- es desplazable, como se ve, a lo largo del tubo -5-, de manera que dicha lámpara puede ser colocada al nivel de los aros -6-, -7-, -8-, coloreados para conseguir diferentes tonos de luz difusa especialmente apta para actuar
15. sobre la pantalla de un aparato receptor de televisión, en cuya imagen resulta, por ello, suprimida, la dureza de la línea y el excesivo contraste.
20. Aparte del mejoramiento notable de las condiciones visuales en televisión, la lámpara descrita, gracias a sus efectos luminosos especiales, es aplicable con muy buenos resultados estéticos en decoración, ya sea en la
25. vivienda, en el terreno publicitario, etc., a la ambientación de interiores, escaparates, "stands" y equivalentes

- 4 -
125934

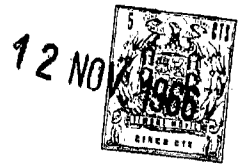

coadyuvando a ello el valor decorativo propio de la lámpara por su semejanza a un quinqué.

5. Por lo demás, debe hacerse constar que serán in dependientes del objeto de la invención los detalles y ca racterísticas accesorias empleadas en su puesta en prác- tica y, en general, cuanto no altere la esencialidad de las siguientes reivindicaciones.

- . -

N O T A

Se reivindica como objeto del presente modelo de utilidad:

10. 1. Lámpara, caracterizada esencialmente por el hecho de que, presentando la apariencia de un quinqué, tiene un tubo vertical que, derivado del pie y rodeado por la pantalla, presenta adecuada transparencia y una sucesión de franjas transversales de colores distintos,
15. en el interior del cual está instalado un foco luminoso que por la acción de un dispositivo manual es desplazable a lo largo de dicho tubo para ser ajustado en posición respecto a las zonas anulares de color, de manera que, aplicada se obtiene distintos tonos de una luz difusa que,
20. aplicada a las inmediaciones de una pantalla de aparato receptor de televisión, suaviza la imagen, de suerte que es percibida sin dureza de línea ni contraste excesivo.

2. Lámpara, según la reivindicación 1, caractere

125934



5. rizada por el hecho de que el dispositivo de maniobra del foco luminoso consiste en una cremallera montada en una guía prevista dentro del pie de la lámpara, con cuya cremallera se combina un piñón solidario de un botón semejante al que tienen los quinqués para desplazar la mecha de combustión.

3. Lámpara.

La presente memoria consta de cinco hojas foliadas escritas a máquina por una sola cara.

Barcelona, 12 de noviembre de 1966

JOSE MUSSI NEGRI

~~P. S. I. PONTI~~

~~P. P.~~

D. JOSÉ MUSSI NEGRI

HOJA ÚNICA

125934

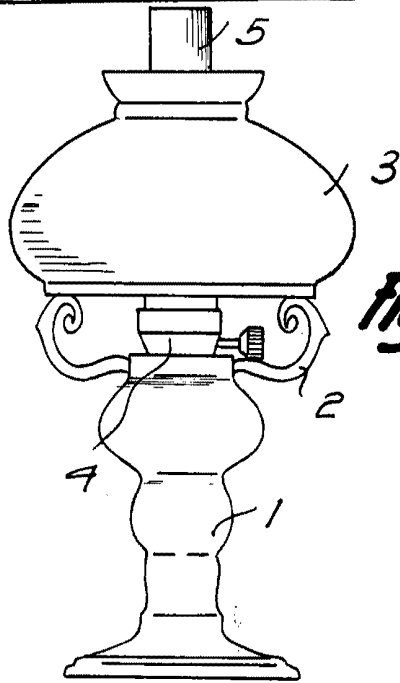

Fig. 1

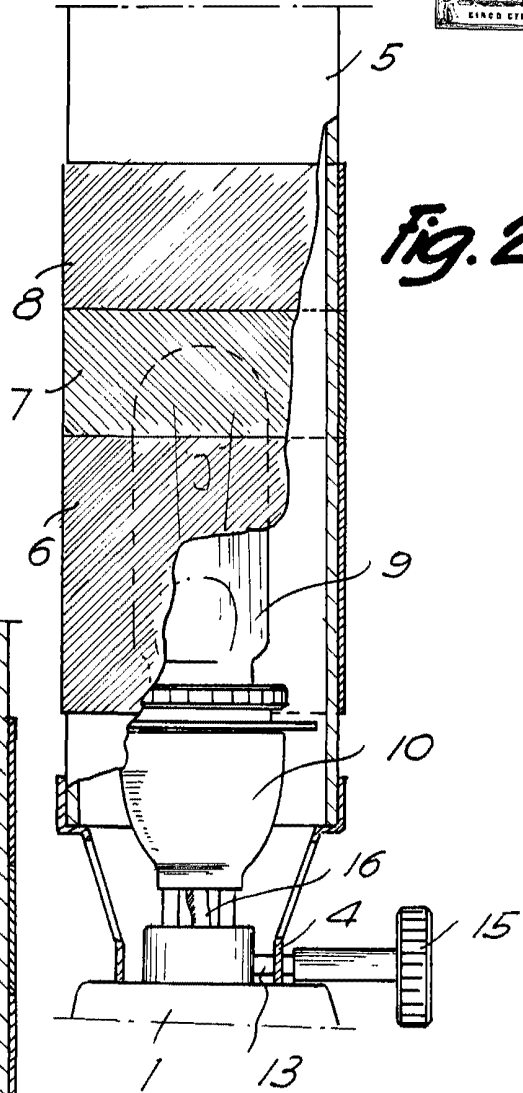

Fig. 2

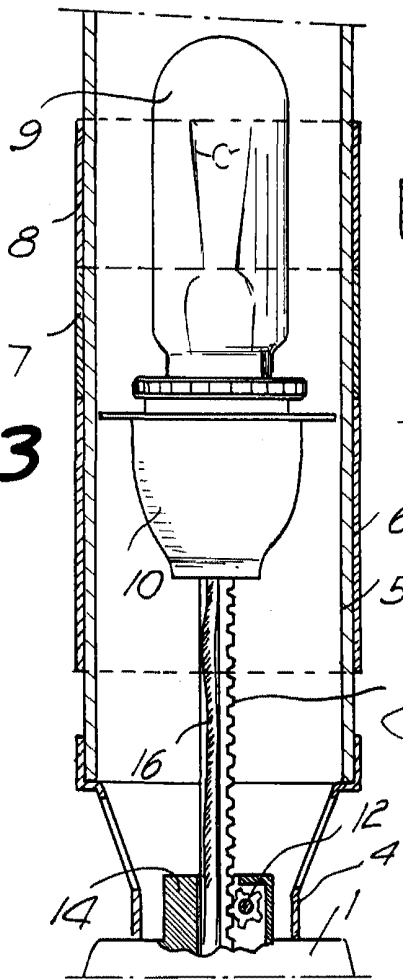

Fig. 3

BARCELONA, 12 NOV. 1966
JOSÉ MUSSI NEGRI
P.A. I. FONVIL
D.F.

14230