



125896

MODELO DE UTILIDAD

por V E I N T E años

a favor de D. Jose Cabrera Martin

de nacionalidad española

residente en Barcelona.- Parroco Triado, 35.-

port

„GAVETA PERFECCIONADA“

-----



5.- El Modelo de Utilidad objeto de la presente memoria se refiere, como su título indica a un nuevo modelo de gaveta para diferentes usos preferentemente en obras de todo tipo de trabajos analogos en los cuales se requiera un material de gran resistencia dado el duro trato que han de soportar este tipo de utensilios tanto por la naturaleza de su trabajo en si como la sabida violencia y descuido con que se amontonan, transportan etc.

10.- Teniendo en cuenta todas estas particularidades se ha diseñado un tipo de gaveta de un gran resultado ya que se le ha adicionado a la gran resistencia ya conocida de los materiales moldeables, tanto a la torsión como al impacto en el uso normal una armadura interior de material metalico que le proporciona una gran resistencia siendo su duracion practicamente ilimitada uniendo las cualidades del material moldeable con la resistencia del hierro del amazon interior.

15.- Esencialmente consiste la presente invención en disponer en el interior del molde de inyección o analogo segun el sistema de fabricacion, una armadura de varilla de hierro plotina, etc, la cual tendran la forma aproximada de la gaveta y de forma que al efectuarse la inyección quede totalmente cubierta por el material plastico de manera que aquella no se vea desde el exterior con lo cual conserva la misma agradable apariencia que presentan los recipientes convencionales que no gozan de esta cualidad. Es natural que la armazón metalica mencionada se disponga solamente por los lugares en que existen mayores esfuerzos con el fin de no encarecer y aumentar el peso innecesariamente del articulo.

20.- Para la mejor comprensión del invento que se prebniza

25.-



se acompaña una hoja de planos en la que en dos figuras se detalla suficientemente la constitución y disposición de sus elementos componentes así como su utilización. Hacemos incapié en que los dibujos se refieren a un ejemplo de ejecución no limitativo ya que pueden disponerse pletinas en su fondo y bordes angulares en sus vertices, etc. La figura primera representa un alzado en sección y la segunda una vista en planta del mismo recipiente.

5.-

La numeración que acompaña a las figuras tiene el mismo significado para ambas siendo este el siguiente:

10.-

- 1.- Recipiente en sí.
- 2.- Asas.
- 3.- Fondo.
- 4.- Armadura metálica de las asas.
- 5.- Armadura del borde superior.
- 6.- Ejemplo de refuerzo lateral.
- 7.- Armadura del fondo.

15.-

Con anterioridad al cierre del molde de fabricación se ha alojado en el amazon metálico que refuerza las partes de trabajo más duro del recipiente (1) por ejemplo bordes (8) asas (2) con (4) y fondo (3) con (7) pudiendo añadirse las laterales (6) cuando sea necesario, pudiendo dispñerse en vez de redondo el amazon conformado por angulares para los vertices y fondo de la pletina para los bordes.

20.-

Serán independientes del objeto de la presente invención los materiales, forma, y dimensiones de las realizaciones prácticas de este invento y en general todo cuanto no altere la esencialidad, del mismo.

25.-

Descrita suficientemente la naturaleza y objeto de es-



te Modelo de Utilidad, se hace constar que las características esenciales sobre las que han de recaer la concesión del mismo están comprendidas en las siguientes:

REIVINDICACIONES

- 5.- 1A.- Gaveta perfeccionada caracterizada por comprender un recipiente de forma preferentemente troncopiramidal, de base cuadrada o rectangular provista de dos asas opuestas en su borde y que presenta la particularidad de realizarse en material moldeable, disponiéndose con anterioridad en el interior del molde en su momento de apertura una armadura de redondo o de pletina o angular y pletina metálicos combinados que refuerzan aristas, vértices, fondo, asas, etc. dándole una mayor resistencia en sus duras condiciones de trabajo, quedando invisibles estos refuerzos desde el exterior sin perjuicio de su acabado estético.
- 10.-
- 15.-

2A.- GAVETA PERFECCIONADA.

-----



Todo ello conforme se describe y reivindica en la memoria que antecede que consta de CINCO hojas escritas a maquina por una sola de sus caras y dibujos que la ilustran.

Madrid, 24 de Noviembre de 1.966



FIG 1ª

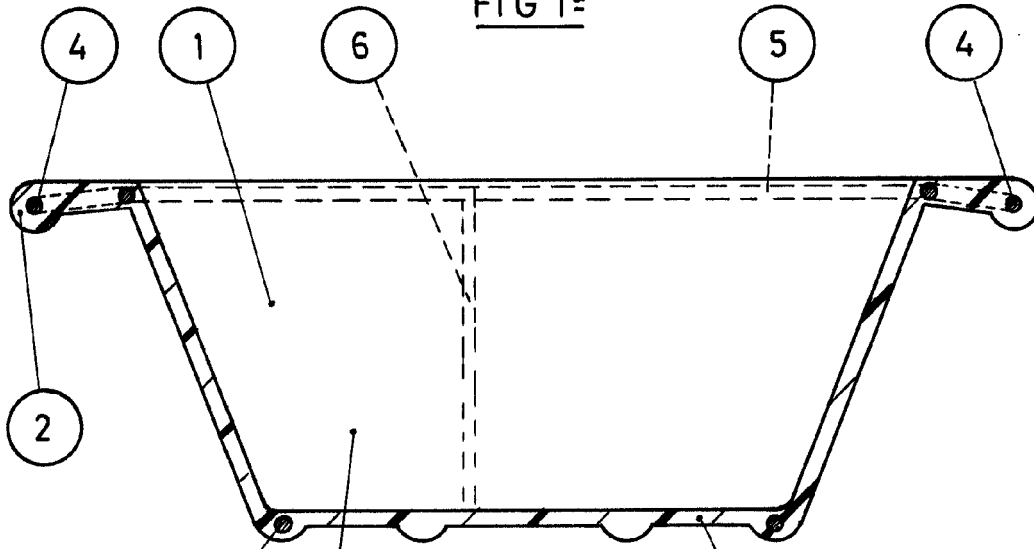
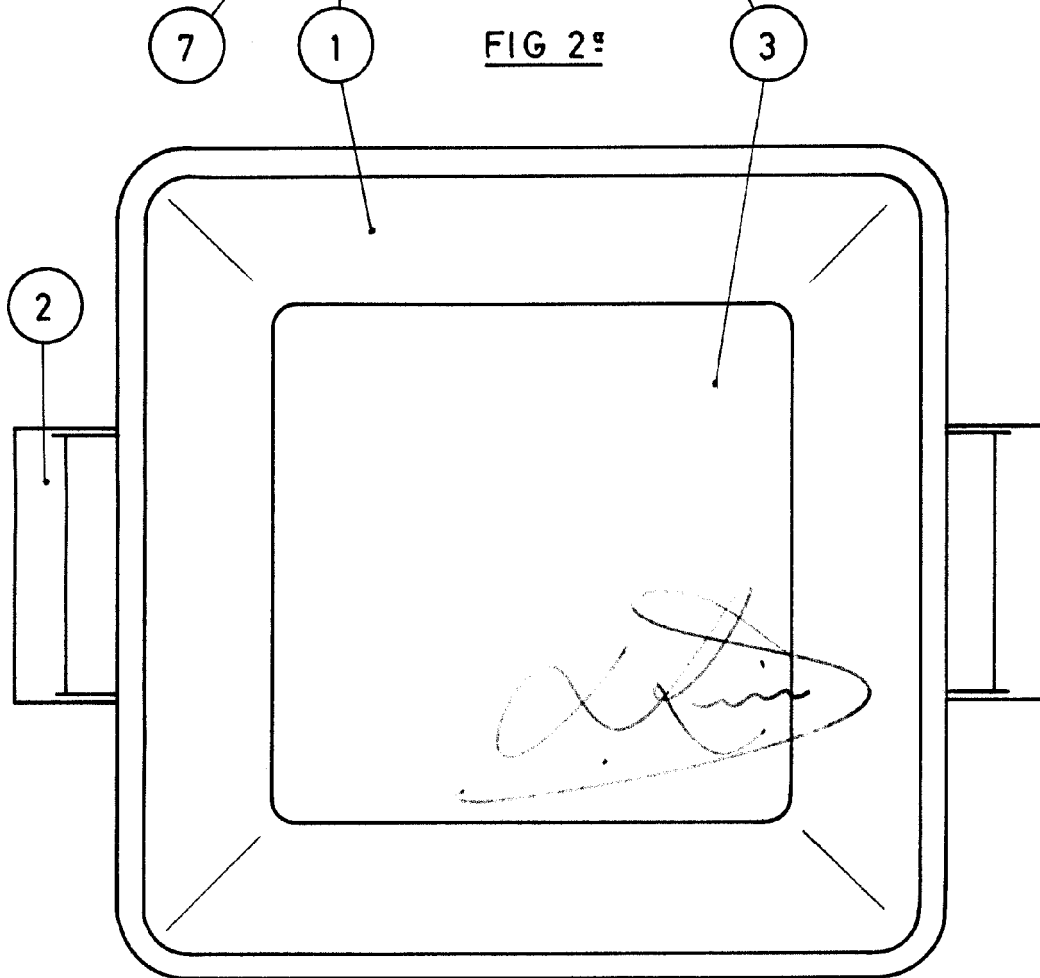

FIG 2ª



ESCALA VARIABLE