

25890

140030

MEMORIA DESCRIPTIVA

D. Antonio SALVATELLA.- BARCELONA.

25890



PATENTE DE INVENCION

por 20 años

para "Un procedimiento de fabricación de calzado con suela de caucho y plantilla"-----

a favor de D. Antonio SALVATELLA, de nacionalidad española, domiciliado en BARCELONA, calle Homero, nº 8.

MEMORIA DESCRIPTIVA

La patente de invención a que se refiere la presente memoria descriptiva está destinada a garantizar la propiedad y la explotación exclusiva de un procedimiento de fabricación de calzado con suela de caucho y plantilla, especialmente aplicable a la fabricación de calzado con corte de lona, tal como las alpargatas y similares.

Consiste el procedimiento de que se trata en tomar la suela de caucho con la plantilla adherida o fijada por cualquier medio, o simplemente adaptada a la misma, y en fijar a la primera el corte de lona u otra materia análoga por cosido por el borde de dicha plantilla, de modo que quede la parte de dicho corte situada a continuación del cosido



4 25890

- 2 -

en el interior del calzado formando una aleta que recubra el borde de dicha plantilla, obteniéndose con ello, a la vez que una fijación segura de la propia plantilla en la posición requerida, la supresión de toda incomodidad por el contacto directo de la planta del pié con el borde de tal plantilla.

A título de ejemplos se representan en el dibujo adjunto, en sección transversal, dos casos de ejecución práctica de alpargatas construídas por el procedimiento que constituye el objeto de la patente.

En el caso representado en la figura 1, la suela 1 tiene adherida una plantilla 2 que, fijada a ella al proceder a la vulcanización, está perfectamente inmovilizada. En el caso representado en la figura 2, la plantilla 2' constituye una pieza suelta que, aplicada a la suela 1' antes de proceder al cosido a la misma del corte 3' por 4', queda retenida por la aleta 5' de dicho corte cuando éste ha sido fijado a la suela. Como puede verse, tanto en el caso de la figura 1, la aleta 5 del corte 3, como en el caso de la figura 2, la aleta 5' del corte 3', recubren totalmente el borde de las plantillas 2 y 2', de modo que no quede formado resalte alguno de importancia capaz de producir molestias al estar en contacto con la planta del pié.

El calzado fabricado por el procedimiento que constituye el objeto de la patente podrá presentar gran variedad de formas y dimensiones, pudiendo ser variables también los materiales que se utilicen en la constitución de las plantillas



25890

- 3 -

40 y el corte de cada calzado, y la calidad del caucho empleado en la de la suela.

Las operaciones manuales o mecánicas que se utilicen para poner en práctica el procedimiento pueden ser cualesquiera que se juzguen adecuadas al caso.

N O T A

45 Por la patente de invención a que se refiere la presente memoria descriptiva se REIVINDICA:

1.- La propiedad y la explotación exclusiva de un procedimiento para fabricar calzado con suela de caucho y plantilla, que consiste esencialmente en tomar una suela con la
50 plantilla adherida o simplemente adosada convenientemente, y en coser el corte a esta suela de modo que los bordes de la plantilla resulten situados debajo de la parte de dicho corte que queda en el interior del calzado doblada a manera de aleta, con lo cual se logra, a la vez que aprisionar la referida
55 plantilla, suavizar el resalte formado entre sus bordes y la suela.

2.- La propiedad y la explotación exclusiva del objeto de la patente, sean cuales fueren las circunstancias que concurren con su esencialidad definida en la anterior reivindicación, cual objeto está constituido por:
60

"Un procedimiento de fabricación de calzado con suela de caucho y plantilla".

Consta



25890

- 4 -

Consta la presente memoria de cuatro hojas foliadas,
escritas por una sola cara.

Barcelona, 26 de Febrero de 1932.

P. p. de D. Antonio SALVATELLA,

Una firma manuscrita en tinta, que parece ser 'A. Salvatella', escrita sobre una línea horizontal que se extiende a lo largo de la línea de la firma.

125899



FIG.1

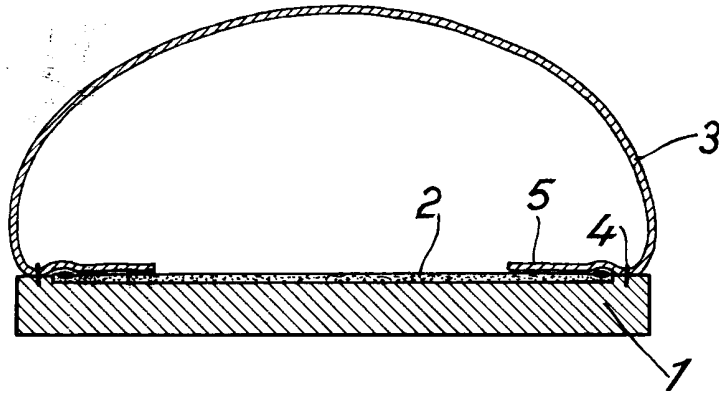
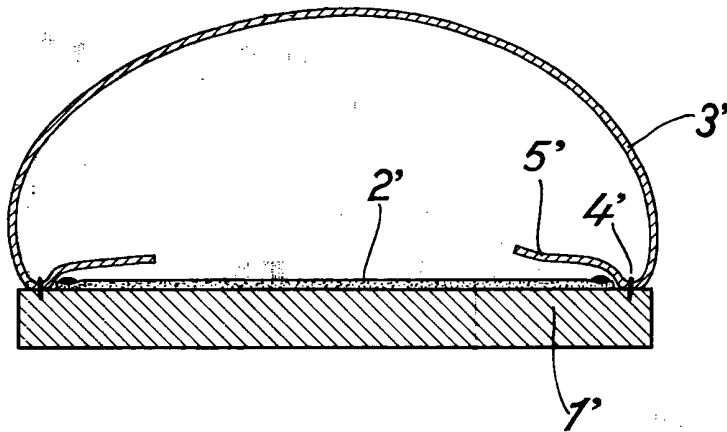

FIG.2



ESCALA VARIABLE
Barcelona 26 FEB. 1932