

R-779-39

29 OCT. 1966



125789

125789

MODELO DE UTILIDAD

por VEINTE años

cuyo privilegio se solicita para España,
sus territorios y plazas de soberanía, a
favor de :

SOCIEDAD ESPAÑOLA DE AUTOMOVILES
DE TURISMO, S.A. (S.E.A.T.)

entidad de nacionalidad española, con do-
micilio en Madrid, calle Velázquez, núm.
36, por :

"DISPOSITIVO DE MANDO PARA VENTANILLAS
LATERALES POSTERIORES DE AUTOMOVILES".

=====



125789

MEMORIA DESCRIPTIVA

Tal como se indica en el enunciado, la actual invención hace referencia a un dispositivo de mando para ventanillas laterales posteriores de automóviles, y más concretamente al tipo de ventanillas o lunetas laterales en que el cristal queda soportado por un marco de sección en U, susceptible de articularse con la carrocería por medio de bisagras. - - - - -

5.

Un dispositivo de mando según la invención, está caracterizado por constar de dos brazos, uno simple, fijo a la carrocería, y otro, compuesto, unido al cristal por la parte opuesta a las bisagras, quedando el brazo compuesto relacionado con el simple por intermedio de una biela y de una palanca acodada, estando la biela articulada por un extremo con el brazo compuesto y por el otro con el codo de la palanca, y teniendo la palanca un lado libre y el otro articulado por su extremo con el brazo simple, en forma que, accionando el lado libre de la palanca e imprimiéndole un movimiento basculante sobre su extremo articulado con el brazo simple, se provoca por el codo el desplazamiento de la biela, que presiona la ventanilla obligándola a abrirse sobre las bisagras. - - - - -

10.

15.

20.

La biela está constituida por dos piezas planas, en-

125789

29 00



tre las cuales se aloja el lado articulado de la palanca acodada, y su eje de articulación con el brazo simple. - -

5. El brazo compuesto está formado por un disco que se adosa al cristal por su parte externa, con un espárrago en su centro, atravesando el cristal, al cual se rosca una tuerca aprisionando el cristal por el interior, la cual se prolonga en un núcleo central que es atravesado perpendicularmente por un pasador en función de eje de articulación de la biela con el brazo compuesto. - - - - -

10. Un dispositivo realizado de acuerdo con las anteriores características, tiene una gran facilidad de funcionamiento, asegurando la posición del cristal, tanto en la situación de cerrada como de abierta en la ventanilla. - - -

15. La comprensión de todo lo que antecede queda facilitada por la lámina de dibujos que se acompaña a esta memoria, si bien, dado el fin explicativo de ésta, deberá considerarse como desprovista de todo carácter limitativo respecto al alcance de la protección legal que se recaba. En los dibujos: - - - - -

20. Figura 1 es una vista en planta, del dispositivo debidamente instalado. - - - - -

Figura 2 es una sección según II-II de la figura 1. -

25. Los elementos básicos del dispositivo de mando son : el brazo simple 1, el brazo compuesto 2, la biela 3, la palanca 4. Este conjunto queda situado así en relación



125789

5. con la ventanilla: el cristal 5 está soportado por el marco 6 de sección en U, con la junta intermedia 7 que, en la posición de cerrado (la que representan las dos figuras), presiona herméticamente contra el perfil elástico 8, entrando a presión en la doble plancha 9 de la carrocería 10, y quedando disimulado exteriormente por el bordón 11. - - - - -

10. El brazo simple 1 está formado por una sola pieza, alargada, con el extremo 12 fijo a la carrocería 10 por medio de los tornillos 13, para cuya más sólida fijación, la carrocería 10 presenta, por lo menos en el lugar de enlave del brazo simple 1, una disposición de doble plancha 14 y 15 aprisionando un núcleo intermedio 16. El otro extremo de este brazo 1, se divide en forma de horquilla para integrar el doble cojinete 17 de giro para la palanca 4. - - - - -

15. El brazo compuesto 2, constituye la unión con el cristal 5, y está formado por el disco 18, que corresponde a la parte exterior del vehículo, y que presenta un espárrago 19 en su centro, atravesando el cristal 5 por el agujero 20 de éste, roscándose luego, ya en la parte interior del vehículo, la tuerca 21, quedando formada una disposición para ser sujeta al cristal 5, a presión. La tuerca 21 se prolonga por el núcleo 22 central, que es atravesado por el pasador 23 en función de eje de articulación de la biela 3 con el brazo compuesto 2. Completan la disposición, dos arandelas elásticas 24, una a cada lado del cristal 5 (figura 1), y dos arandelas 25 para facilitar la articulación entre el brazo compuesto 2 y la biela 3. - - - - -

125789

29 OCT



5. La biela 3 queda constituida por dos piezas planas 26, actuando conjuntamente. Esta biela 3 tiene un extremo 27 articulado con el núcleo 22, por medio del pasador 23, y su otro extremo 28 está articulado con el codo de la palanca 4 por el eje 29. - - - - -

10. La palanca 4 es acodada, con el lado 30 libre, para poder accionar el dispositivo, estando el codo 31 aprisionado entre los extremos 28 de las dos piezas 26, quedando relacionados por el eje 29. La propia palanca 4 tiene el extremo 30 de su lado 31, entre el doble cojinete de giro 17 del brazo simple 1. - - - - -

15. Como puede muy bien observarse en la figura 2, la biela 3, formada por las dos piezas planas 26, forma un espacio en el que se aloja el codo 28 y el lado 31 de la palanca 4, así como el doble cojinete 17 y el eje de giro 32, y también el núcleo 22 y las arandelas 25, con el pasador 23.

20. Como ya se ha dicho, las dos figuras del dibujo muestran el dispositivo de mando en su posición de ventanilla cerrada, a cuyo efecto puede advertirse que la situación de los diversos elementos mantiene el marco 6 de la ventanilla presionado contra el perfil elástico 8 sostenido en la carrocería. - - - - -

25. Si con la mano se actúa sobre la palanca 4 (que corresponde al interior del vehículo), según el sentido de la flecha 33, para girarla sobre el eje 29 de su codo, esta palanca 4 basculará sobre el eje 32 según 34. Como que el eje 32 se halla fijado en el extremo del brazo simple 1 unido

125789

29 OCT



5. solidariamente con la carrocería 10, se imprimirá a la bie-
 la 3 un desplazamiento resultante al pivotar sobre el eje
 23 y presionarla alongitudinalmente hacia el interior del
 vehículo, hasta situar la ventanilla en la posición indi-
 cada a trazos en la figura 1, donde el cristal 5' se halla
 en el marco 6'. La distancia a) entre la posición anterior
 y la actual, determina la apertura de la ventanilla. - - -

10. Lógicamente, estando la ventanilla abierta, actuando
 sobre el lado libre de la palanca, en sentido contrario
 al indicado, se ocasionará el cierre de la ventanilla, tal
 como se hallaba anteriormente. - - - - -

15. Vista cual es la constitución, forma de instalación
 y funcionamiento del dispositivo de mando de acuerdo con
 la invención, interesa consignar que cuanto aquí se ha ex-
 puesto no debe suponer impedimento ni limitación alguna pa-
 ra que el mismo se realice con modificación de alguno de
 los elementos descritos y representados. De un modo espe-
 cial en lo que se refiere a aquellas partes ajenas a la
 invención en sí, como son la relación del dispositivo con
 20. la ventanilla y con la carrocería, incluyendo en ésta el
 perfil elástico 8, a pesar de que el indicado en el dibujo
 se considera muy interesante para una disposición de este
 tipo, por integrar una cámara interna 35 deformable que se
 adapta a la total superficie lateral del marco 6, como se
 25. ve en la figura 1, y un cierre hermético por medio del fal-
 dón 36. - - - - -

En resumen, en el dispositivo objeto de la invención

125789



podrán introducirse cuantas variantes de detalle la experiencia y la práctica puedan aconsejar, en cuanto a dimensiones, proporciones, configuración, número de piezas integrantes, materiales empleados, forma de acoplamiento mutuo y demás circunstancias accesorias, siempre que con ello no se desvirtúe su esencialidad, que es la que se concreta en la primera de las reivindicaciones que siguen, ya sea considerada aisladamente, ya sea considerada junto con una o varias de las reivindicaciones restantes. - - - - -

10.

N O T A

Se declaran de novedad, utilidad y propiedad para España, sus territorios y plazas de soberanía, las siguientes: - - - - -

R E I V I N D I C A C I O N E S

15.

1.- Dispositivo de mando para ventanillas laterales posteriores de automóviles, del tipo en que el cristal queda soportado por un marco de sección en U, susceptible de articularse con la carrocería por medio de bisagras, caracterizado por el hecho de que consta de dos brazos, uno simple, fijo a la carrocería y otro, compuesto, unido al cristal por la parte opuesta a las bisagras, quedando el brazo compuesto relacionado con el simple por medio de una biela y una palanca acodada, estando la biela articulada por un extremo con el brazo compuesto y por el otro con el codo de la palanca, y teniendo la palanca un lado libre y el otro articulado por su extremo con el brazo simple, en forma que

20.

25.

125789



accionando el lado libre de la palanca e imprimiéndole un movimiento basculante sobre su extremo articulado con el brazo simple, se provoca el desplazamiento de la biela, que presiona la ventanilla obligándola a abrirse sobre las bisagras. - - - - -

5.

2.- Dispositivo de mando para ventanillas laterales posteriores de automóviles, según la reivindicación 1, caracterizado por el hecho de que la biela está constituida por dos piezas planas, entre las cuales se aloja el lado articulado de la palanca acodada, y su eje de basculación con el brazo simple. - - - - -

10.

3.- Dispositivo de mando para ventanillas laterales posteriores de automóviles, según la reivindicación 1, caracterizado por el hecho de que el brazo compuesto está formado por un disco que se adosa al cristal por una cara, por su parte externa, con un espárrago en su centro, atravesando el cristal, al cual se rosca una tuerca aprisionando el cristal por el interior, la cual se prolonga en un núcleo central que es atravesado perpendicularmente por un pasador en función de eje de articulación de la biela con el brazo compuesto. - - - - -

15.

20.

4.- "DISPOSITIVO DE MANDO PARA VENTANILLAS LATERALES POSTERIORES DE AUTOMOVILES". - - - - -

Todo ello tal y como se describe y reivindica en la presente memoria, que consta de nueve hojas, foliadas y mecanografiadas por una sola de sus caras, y de una lámina de di-

25.

125789



bujos que la ilustra.

BARCELONA 29 OCT. 1966
P. A. M. CURELL SUÑOL

ad.

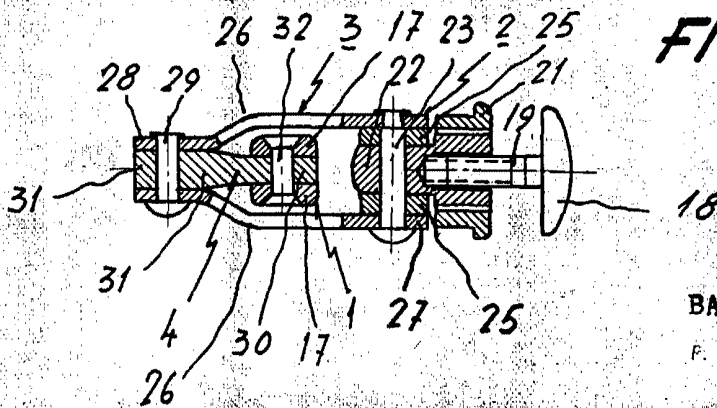
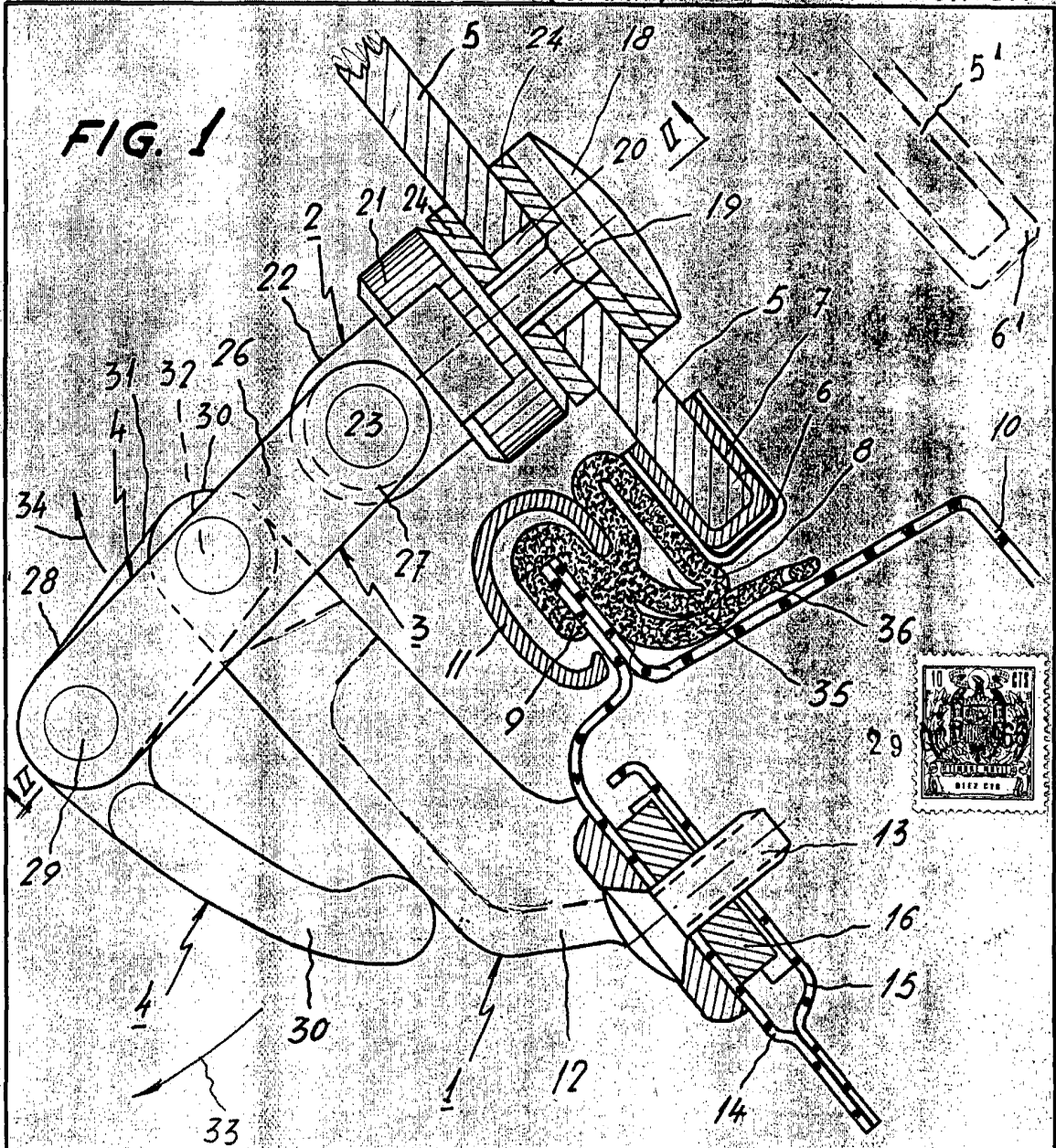

125789
BARCELONA 29 OCT. 1966

P. A. M. CURELL, SUÑOL