

MEMORIA DESCRIPTIVA.

de una Patente de Invención

por

UN APARATO ESPECIAL Y PROCEDIMIENTO PARA EVITAR LA FALSIFICACIÓN
DE TODO DOCUMENTO, TANTO PÚBLICO COMO PRIVADO.



125772

MEMORIA DESCRIPTIVA.

que se acompaña a la solicitud de una patente de invención por 20 años en España , a nombre de D. Felipe Perez Ampudia y D. Manuel Mars Carrión, por " UN APARATO ESPECIAL Y PROCEDIMIENTO PARA EVITAR LA FALSIFICACIÓN DE TODO DOCUMENTO, TANTO PÚBLICO COMO PRIVADO.

La instancia de privilegio que corresponde a esta memoria, trata de un aparato especial y procedimiento para convertir en infalsificables y poder acreditar instantaneamente la legitimidad de modo invisible antes de ser admitidos a la prueba, los billetes de banco, cheques, talones de cuentas corrientes, letras de cambio, documentos de giro, sellos de franqueo postal, papel sellado, judicial o administrativo, títulos del Estado, obligaciones, cupones, tickets, entradas de espectáculos, yn en general cualquier documento tanto público como privado, de cuya eficacia, validez y legitimidad pueda dudarse.

5

Este invento se refiere a un aparato especial aplicable a cualquier máquina de imprimir, pero particularmente a la máquina VICTORIA.

10

Los dispositivos de este aparato, consisten en un tintero colocado en la parte superior de la máquina a que se aplique, a fin de que el operario pueda desde su sitio de trabajo y en todo momento poner o quitar las tintas simpáticas de que luego se hará mención, y el mecanismo necesario para mover el referido tintero.

15

El tintero está constituido por un cilindro B, y una pieza inclinada N, que termina en un fleje.

125772
 20 El cilindro B, (vease el dibujo) construido de cualquier materia
 inoxidable y no atacable por los acidos, pero de rijidez suficiente
 para su objeto, termina en dos muñones, uno por cada extremo para su
 alojamiento en sus cojinetes correspondientes. En uno de los extremos
 lleva colocado en el eje, una rueda dentada C, al objeto de que por
 medio del trinquete D, pueda hacerle girar arrastando en dicho giro
 25 la cinta simpática depositada en el tintero H,

Estos cojinetes iguales M' son regulables, con objeto de poder bajar o subir el cilindro a voluntad del operario, por medio de los tornillos X, e I; el inferior, roscado al mismo cojinete y el superior hermeticamente unido a él por medio de un pasador.

30 La pieza inclinada N, que termina en un fleje de una substancia igual a la del cilindro, inatacable por los acidos e inoxidable, lleva una pieza a él soldada que entra en el tornillo P, sujeto en un extremo, por la pieza G, para poder subir o bajar el conjunto, y llevado para el ajuste de este fleje con la superficie del cilindro varios
 35 resortes convenientemente colocados en la disposición indicada por Z.

Para obligar a girar el cilindro B, lleva un trinquete D, que recibe el movimiento por medio de la palanca F, que va terminada en un extremo por un galete B' y este a su vez va alojado en una excentrica que la imprime movimiento en el sentido indicado por la flecha, arrastrando consigo mismo el trinquete y este a su vez a la rueda dentada.
 40

En su punto medio lleva un soporte T, de conducción de la varilla para impedir su desplazamiento.

Cuando no sea necesario que el tintero funcione se levanta el trinquete D, y se echa para atrás y con el fin de que el movimiento de la
 45 máquina no le vuelva a echar sobre la rueda y le haga girar, va colocado en la palanca F, antes citada y encima del soporte T, un muelle M que lo impide haciendo presión sobre la superficie inclinada.

El galete B' va alojado en una ranura para darle corrección con objeto de que el trinquete coja mas o menos dientes y haga girar también
 50 bien mas o menos el cilindro de entintar.



Como no se debe dar la tinta simpática de una manera continua, sino con las intermitencias pertinentes al trabajo, lleva otra segunda palanca E, terminada en un galette E' y por el otro extremo termina en dos cojinetes, donde van alojados dos cilindros de melaza A, y A' u otra materia inatacable por los ácidos o tintas que se usen, que llevan un doble movimiento de derecha a izquierda para que toque en el tintero, cargen el mismo y lo lleve al cilindro distribuidor grande. Estos dos últimos cilindros tienen también la misión de que la tinta simpática llegue al cilindro distribuidor grande con mas uniformidad repartida y van accionados por la articulación con el eje P'.

Los cilindros y el tintero deben ser contruidos de acero recubierto de cualquier materia inoxidable e inatacable por los ácidos o tintas que se usen. El aparato que se ha descrito funciona a base del movimiento de la máquina a que se aplique.

El procedimiento para la impresión con el aparato descrito, es el mismo que se emplea en las artes gráficas y la novedad consiste en el aparato en si y a la vez en que estampa sobre cualquier documento, una figura, palabra, contraseña, etc. etc. invisible e imposible de reconocer hasta que se empleen los reactivos pertinentes a cada tinta con que se halla impreso, y que no se puede borrar ni deteriorar en virtud de la preparación de la tinta y en el encolamiento del documento despues de impreso y lavado si precisare.

Una vez realizada la impresión antes mencionada, el documento aparece a la simple vista como si no estuviera con signo ni contraseña alguna, pero tan pronto como se pone en duda su autenticidad, basta introducirle o ponerle en contacto breves instantes con el reactivo apropiado, el cual disuelve la capa de cola transparente cuando esta se aplica y que le sirve de protección y obrando químicamente sobre la tinta incolora o simpática, hace que aparezca el dibujo, signo o contraseña en un color determinado y con absoluta perfección y fidelidad.



Las tintas simpáticas empleadas en esta impresión y que son a la vez objeto de esta patente, reaccionan por virtud de su contacto con reactivos químicos en estado líquido y otras veces por la acción del calor.

Lastintas con sus correspondientes reactivos son las siguientes;

85 1ª.- Tinta invisible verde.- Tinta.- Hidroclorato de cobalto.-
Reactivo.- El calor.

90 2ª.- Tinta invisible verde.- Tinta.- Acido Nitro-Hidro-Clórico,
400 gramos.- Cobalto o safre, 100 gramos. Disuelta esta mezcla a fuego lento en un matraz, hasta que el ácido no llegue a disolverse se le añade 100 gramos de cloruro de sodio, y 1.600 gramos de agua, filtrando el resultante.- Reactivo.- El calor.

95 3ª.- Tinta invisible amarilla.- Tinta.- Hidroclorato de cobre.-
Reactivo.- El calor.

4ª.- Tinta invisible púrpura.- Tinta.- Acido Nitrico, 400 gramos,
Cobalto o safre, 100 gramos. Digerida esta mezcla en un matraz a fue-
go lento, se le añade poco a poco subcarbonato de potasa o sal tar-
100 taro; se filtra y se le añaden 1.600 gramos de agua.- Reactivo.- El
calor.

5ª.- Tinta invisible azul.- Tinta.- Solución de sulfato de co-
bre.- Reactivo.- Vapores amoniacales.

6ª.- Tinta invisible azul.- Tinta.- Solución de sulfato de hierro
105 Reactivo.- Hidro-Cianato de potasa.

7ª.- Tinta invisible azul.- Tinta.- Hidro-Cianato de potasa.-
Reactivo.- Solución de sulfato de hierro.

8ª.- Tinta invisible negra.- Tinta.- Solución de sulfato verde de
hierro.- Reactivo.- Infusión de agallas.

110 9ª.- Tinta invisible negra.- Tinta.- Tinta de escribir negra de
las que existen en el mercado, sobre la cual se deposita gota a gota
la cantidad precisa de acido nitrico o ácido sulfúrico hasta que la
tinta quede incolora y transparente.- Reactivo.- Solución de potasa.

115 Quedan tambien incluidas otras fórmulas químicas en lo que afecta
a tintas y reactivos y que pueden ser estas tambien jugos de plantas
de frutas y sabia de árboles.



Con lo expuesto queda reseñado y definido el aparato y las condiciones mecánicas de la operación, así como las tintas invisibles, incoloras o simpáticas y rectivos; objeto todo ello de la presente patente.

120

NOTAS REIVINDICATORIAS

Los puntos de invención propia y nueva que se presentan para que sean objeto de esta patente por 20 años, ya reseñados son los siguientes:

- 125 1ª.- El aparato aplicable a cualquier máquina de imprimir, que consiste en un tintero colocado en la parte superior de la máquina a que se aplique, constituido por el cilindro B, y la pieza inclinada N, que termina en un fleje; el trinquete D, que obliga a girar al cilindro B; el galete B' que tiene por objeto que el trinquete coja mas o menos dientes y haga girar por lo tanto mas o menos al cilindro, de
- 130 entintar; los cojinetes M' regulabres con objeto de subir o bajar a voluntad el cilindro; la palanca F, que da movimiento al trinquete y cuando no hace falta que el tintero funcione lleva esta palanca encima del soporte T, un muelle M, que haciendo presión sobre la superficie inclinada impide que el movimiento den la máquina le haga girar;
- 135 la palanca E, para que la tinta simpática no pueda darse de un modo continuo sinó con las intermitencias que requiera el trabajo, y que por un extremo termina en el galete E' y por el otro en dos cojinetes donde van alojados dos cilindros, A, y A', que llevan un doble movimiento de derecha a izquierda para que toque en el tintero, cargue en el mismo y lo lleve al cilindro distribuidor grande con uniformidad. Así como las demás piezas accesorias para el buen funcionamiento del aparato que detalladamente se ha descrito en la memoria y que funciona
- 140 a base del movimiento de la máquina a que se aplique.

125772
145

2ª.- El procedimiento para llevar a cabo la impresión, tiene la novedad de que estampa sobre cualquier documento una figura, un signo, contraseña, etc.etc, invisible, hasta el momento en que se ponga en duda la autenticidad del documento y se empleen los reactivos pertinentes a cada tinta que se haya usado.

150 3ª.- Un sistema de formulas químicas que hacen las veces de tinta con sus correspondientes reactivos para la revelación de las imágenes, signos o contraseñas, etc, que son las siguientes:

1ª.- Formula.- Tinta.- Hidroclorato de cobalto.- Reactivo.- El calor.

155 2ª.- Formula.- Tinta.- Acido Nitro-Hidro-Clórico, 400 gramos; cobalto o, safre 100, gramos.- Reactivo.- El calor.

3ª.- Formula.- Tinta.- Hidroclorato de cobre.- Reactivo.- El calor.

160 4ª.- Formula.- Tinta.- Acido nitrico, 400 gramos y cobalto o safre 100 gramos.- Reactivo.- El calor.

5ª.- Formula.- Tinta.- Solución de sulfato de cobre.- Reactivo Vapores aminiacales.

165 6ª.- Formula.- Tinta.- Solución de sulfato de hierro.- Reactivo. Hidro-Cianato de potasa.

7ª.- Formula.- Tinta.- Hidro-Cianato de potasa.- Reactivo.- Solución de sulfato de hierro.

8ª.- Formula.- Tinta.- Solución de sulfato verde de hierro.- Reactivo.- Infusión de agallas.

170 9ª.- Formula.- Tinta.- Tinta común, mezclada con determinada cantidad de ácido nítrico o sulfúrico.- Reactivo.- Solución de potasa.

Así como otras formulas que puedan derivarse del jugos de plantas, de frutas y sabia de árboles, que afecten a tintas y reactivos.

175 4ª.- UN APARATO ESPECIAL Y PROCEDIMIENTO PARA EVITAR LA FALSIFICACIÓN DE TODO DOCUMENTO, TANTO PÚBLICO COMO PRIVADO.

Esta memoria consta de siete hojas mecanografiadas por una

125772



sola cara y reedatada em Madrid a veinticinco de Febrero de mil
novecientos treinta y uno.

[Handwritten signature]

125472

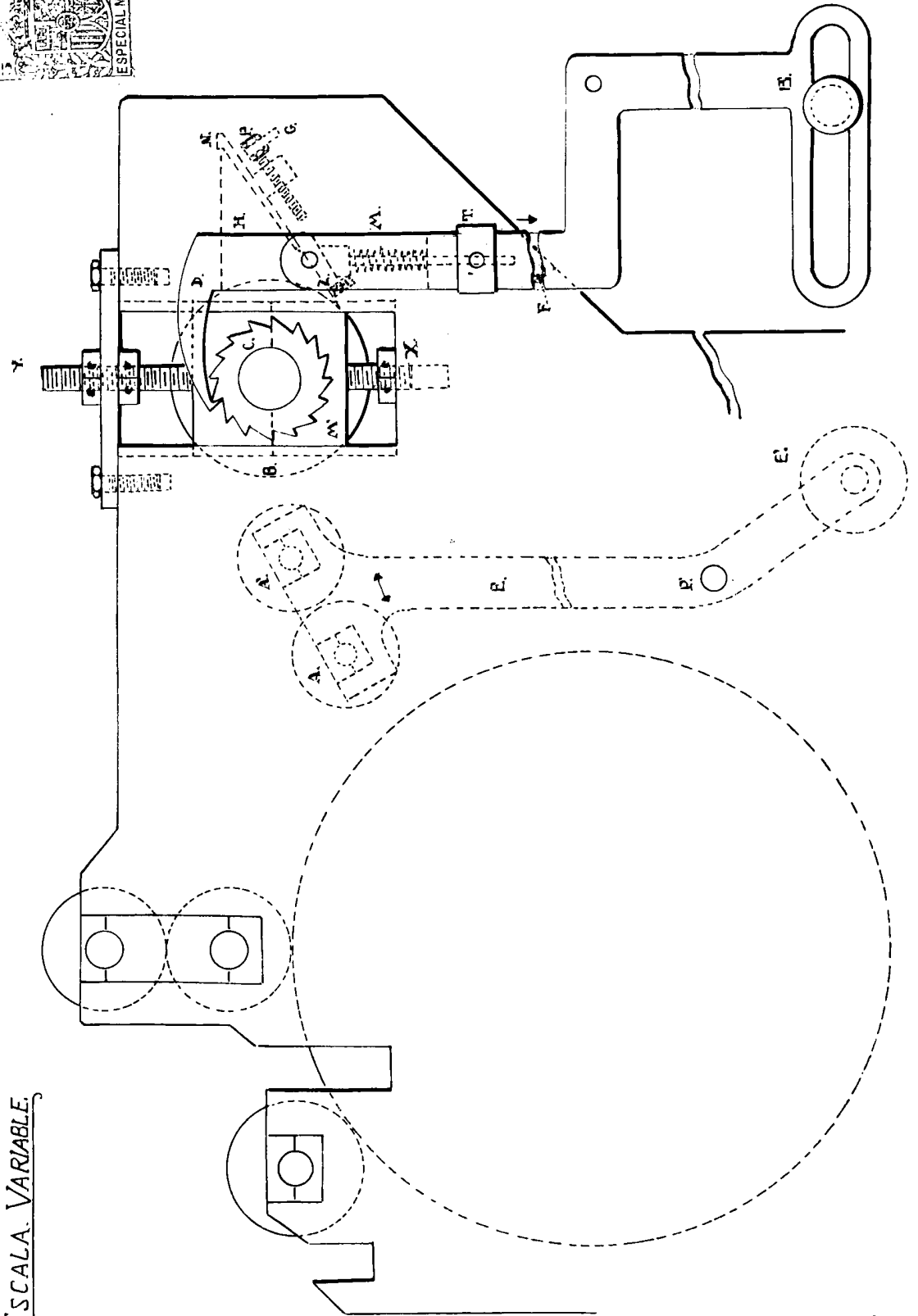
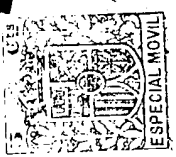

ESCALA VARIABLE.

Madrid 25 Febrero 1902
[Signature]
 Proprietario