

125743

125743

2.

NOTA .-

Se reivindica la propiedad de ésta Patente de Introducción por :

PRIMERO.-

La fabricación de virutas de acero por medio de la descrita herramienta que se adapta á un torno mecánico corriente y velocidades convenientes cuya herramienta es de acero tambien y está provista de unos peines ó puntos cortantes conforme es de ver en el plano que se acompaña.



SEGUNDO.-

De conformidad con la primera reivindicación, se reivindica á su vez la herramienta en sí.

La Patente de Introducción que se solicita ha de recaer sobre "PROCEDIMIENTO PARA LA FABRICACION DE VIRUTAS DE ACERO".

Madrid 23 de Febrero de 1.932.

MARIO SOLER
Por Poder

125749

Francisco Managal Fortuny

Hoja única



EP 1942

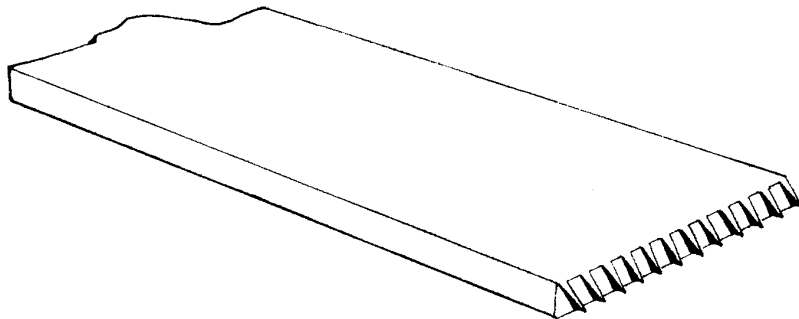

ESCALA Y TAMAÑO NATURAL

Francisco Managal Fortuny