



125735

SECCION TECNICA
CLASIFICACION I. P. C.
CLASE <u>B 65</u>
SUBCLASE <u>D</u>

M O D E L O
DE
U T I L I D A D

por "FUNDA PERFECCIONADA PARA GARRAFAS", a favor de D. HIPOLITO MONTELLS GENERO y D. ALFREDO PEREZ PEREZ, de nacionalidad española, residentes en BARCELONA, Alfarrás, nº 4.

= . =

MEMORIA DESCRIPTIVA

5. El presente modelo, se refiere a una funda perfeccionada para garrafas, en la cual el cuerpo de la garrafa queda totalmente protegido, recubierto por material de madera y el cuello, por un tubo y tapón rosado de material sintético, dotada la funda de dos asas constituidas por cinta reforzada de tejido de algodón, del tipo empleado en las persianas arrollables.

10. El cuerpo principal envolvente, es de forma tronco-cónica, constituido por una chapa adecuadamente recortada a patrón, de contrachapado curvada, con la junta cabalgada y



125735

cosida mediante grapas, mecánica o manualmente.

5. El fondo o base menor del tronco de cono, está constituido por un disco de madera, de suficiente espesor, unido por clavado a través de la chapa envolvente y del aro de refuerzo inferior, mediante clavos o grapas.

Dos aros formados por tiras de madera curvadas o de material sintético, actuando de refuerzo y ligazón complementaria, en los bordes superior e inferior, cosidos adecuadamente también con grapas.

10. La base superior, después de incorporada la garrafa de vidrio, dentro de la envolvente tronco-cónica y de rellenado el espacio libre con paja o virutas, se cierra con una tapa fija, constituida por dos medios discos, dotados de un suficiente agujero central, dispuesto para la salida del cuello de la garrafa.

15. Dos asas laterales, de cinta de algodón tejida, del tipo usado para las persianas arrollables, cosidas con grapas en la parte inferior del aro de refuerzo superior, que sobresale expreso, para el asentamiento debido de los dos medios discos, que constituyen la tapa.

20. Se completa esta funda perfeccionada con la adición de un tubo protector de material sintético dotado de un aro de refuerzo inferior de mayor diámetro que el agujero de la tapa, con el borde superior, externamente rosado para enroscar un tapón del mismo material, cuyo conjunto protege eficazmente al cuello de la garrafa y cuyo tubo y tapón presentan dos orejas perforadas, diametralmente opues-

25.

125735



tas, para recibir un alambre para precintos, etiquetas y otros medios distintivos y de garantía, siendo el reborde inferior de este tubo de protección, cosido también con grapas a la tapa de la funda.

5.

Los aros de refuerzo se unen a cabalgadura conjuntamente con la cabalgadura que une a la chapa del cuerpo tronco-cónico en evitación de resaltes superfluos y persiguiéndose la ocultación y protección total al vidrio de la garrafa, por ser todo el material envolvente un eficaz amortiguador de los inevitables golpes externos.

10.

Con el fin de facilitar la explicación, se acompaña a la presente memoria, de una lámina de dibujos, en la que se ha representado un caso de realización, que se cita a título de ejemplo.

15.

En el dibujo:

La figura 1, es una vista lateral en alzado de la funda perfeccionada, viéndose a las asas; al cuello protector con su tapón; a las tiras superior e inferior de refuerzo y a la cabalgadura de unión de la chapa que forma el envase envolvente.

20.

La figura 2, es una vista por encima de la funda, mostrándose las asas de sosten para el transporte manual.

25.

La figura 3, muestra en detalle la forma de cabalgadura conjugada, entre los aros de refuerzo y la chapa que forma el cuerpo principal.

La figura 4, muestra en sección el asiento de la tapa, sobre el borde del cuerpo tronco-cónico, amparada por



125735

la tira de refuerzo superior y muestra la colocación del disco de la base, clavado o engrapado a través de la tira de refuerzo inferior y del cuerpo tronco-cónico.

5. Haciendo referencia a las figuras, es de observar que por 1, se representa al tapón del ouello protector; por 2, a las asas de cinta textil para el transporte manual; por 3, a la tira de refuerzo superior; por 4, al cuerpo tronco-cónico principal; por 5 a la tira de refuerzo inferior; por 6, al disco de madera que constituye la base de esta funda perfeccionada; por 7, a cada uno de los dos medios discos que constituyen la tapa; por 8, a las diversas grapas de cosido; por 9, al tubo protector del cuello de la garrafa; por 10, a las orejas perforadas para recibir los alambres precitadores y por 11, en línea de trazos, a la garrafa, dentro de su funda.
- 10.
- 15.

El modelo, dentro de su esencialidad, puede ser llevado a la práctica, en otras formas de realización, que difieran en detalle, de la indicada a título de ejemplo en la descripción. Podrá, pues, fabricarse en cualquier forma y tamaño, con los materiales mas adecuados, por quedar todo ello comprendido en el espíritu de las reivindicaciones.

20.

= 5 =



125755

N O T A

Descrito el objeto y utilidad de la invención, lo que se declara como nuevo y no divulgado en España, comprende las reivindicaciones siguientes:

5. 1.- Funda para garrafas, esencialmente caracterizada, por presentar un cuerpo envolvente de forma tronco-cónica constituido por una chapa unida por cabalgadura y cosida con grapas, dotada de unas tiras de refuerzo, en ambos bordes, cuyos extremos se cabalgan conjuntamente con el cabalgado del cuerpo tronco-cónico al cual se han cosido con
10. grapas; por presentar una base formada por un disco rígido unido a través de la chapa y de la tira de refuerzo; por presentar una tapa superior, constituida por dos medios discos, con agujero central para el paso del cuello de la garrafa y de un tubo aparte protector del referido cuello y cuya
15. tapa descansa sobre el borde superior del cuerpo tronco-cónico, amparado su contorno por la tira de refuerzo pertinente y unida al conjunto, por cosido a grapas; por presentar dos asas de cinta textil, cosidas a grapas, a la



105755

5. parte interior del refuerzo superior; por presentar dos
asas de ointa textil, cosidas a grapaa, a la parte interior
del refuerzo superior; por presentar la aplicación de un
tubo protector del cuello de la garrafa, dotado de una
valona inferior, cosida a grapas a la tapa de esta funda,
cuyo extreme superior está rescado para recibir un adecua-
do tapón final y cuyos tubo y tapón presentan en su super-
ficie externa y en dos líneas verticales opuestas, a dos
orejas perforadas por línea, para recibir unos pertinentes
10. alambres precintadores.

2.- Funda para garrafas.

15. Según se describe y reivindica en la presente me-
moria descriptiva que consta de seis páginas foliadas y es-
critas a máquina por una sola de sus caras y acompañadas de
los dibujos reglamentarios.

Madrid, a 18 NOV. 1966

P.a. JAIME ISERN

D. Hipólito Montells Generó

D. Alfredo Pérez Pérez

122735 Hoja Unica

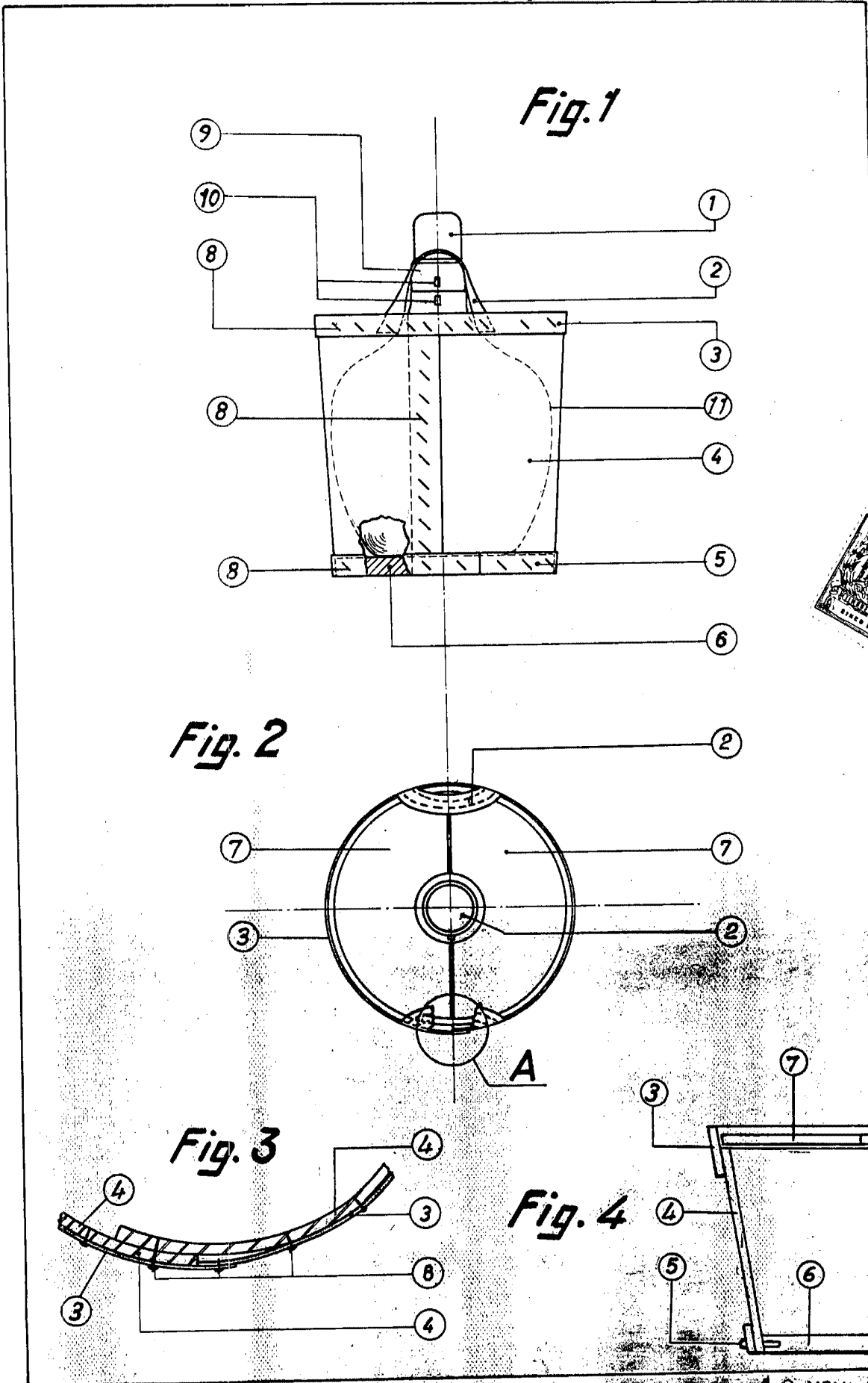

Madrid, 18 NOV. 1965

Jaime Isen