



125724

MEMORIA DESCRIPTIVA

que se acompaña a la solicitud de

UN MODELO DE UTILIDAD

a favor de Don Antonio GIL Crespo, de nacionalidad española,  
residente en SORIA, c/ San Martín de Finojosa núm. 19,

por

"CAJA-EMBALAJE PARA BOTELLAS"

=====

La presente descripción se refiere, como su enunciado indica, a una caja-embalaje para el almacenamiento y transporte de botellas y similares.

5 Actualmente para el transporte de botellas se emplean unas cajas que presentan sobre su fondo una serie de  
caldillas cuya forma es aproximadamente semejante a la circular y al diámetro de las botellas a transportar, o bien cuadrangulares conseguidas con tablillas normales al fondo, claveteadas entre sí, y soportadas por una armadura exterior  
10 rior que sirve para su suspensión en el transporte manual. Esta disposición resulta excesivamente fragil al tiempo que costosa dada la gran cantidad de elementos que intervienen

- 2 -  
125724



en su construcción, presentando dificultad para la limpieza de estas celdillas.

15 Con el modelo que se preconiza se evitan estos inconvenientes por consistir el alojamiento de las botellas en simples orificios realizados sobre una placa resistente, alrededor de la cual está situada la armadura de la caja, sin presentar espacios cerrados.

20 En esencia consta de una caja rectangular abierta por una de sus bases, presentando en media altura una placa dotada de una serie de perforaciones circulares según el número de botellas a contener, en tanto que de los laterales cerrados parten unos listones a cuyo final está sujeto un  
25 marco de rigidización.

Para la mejor comprensión de cuanto antecede, se hace a continuación una detallada descripción del elemento descrito con referencia a los dibujos que se acompañan.

30 La figura 1ª, es una vista en alzado de la caja embalaje.

La figura 2ª, es una vista en planta del modelo, visto por la parte del marco de suspensión.

La figura 3ª, es una vista en perspectiva de la misma caja embalaje.

35 Según queda representado en los dibujos, una caja rectangular (1) presenta sus laterales mayores abiertos y sus bases, compuestas, la superior (2), por una lámina que dispone de unos orificios (3) circulares dispuestos en dos líneas paralelas longitudinales, y la inferior por dos láminas (4) con una separación longitudinal (5), que coinciden  
40 verticalmente debajo de cada una de las líneas de orificios. Sobre sus laterales menores cerrados (6) proximos a sus esquinas se presentan unos listones (7) de dirección normal a las bases (2 y 4) de la caja (1), de mayor longitud que la

125724



1966

45 altura de esta, a cuyo final está sujeto un marco de listones (8) paralelo a las bases (2 y 4) de la caja.

50 Descrita suficientemente la naturaleza y objeto del modelo, así como la manera en que el mismo puede ser llevado a la práctica, se hace constar que en su realización podrán ser variables las formas, dimensiones y materiales, y en general, todo cuanto sea accesorio y secundario, siempre que ello no altere, cambie o modifique la esencialidad del objeto descrito.

55 Los términos en que queda redactada esta Memoria, son ciertos y fiel reflejo del objeto descrito, debiéndose tomar con carácter amplio y nunca en forma limitativa.

N O T A :

EL MODELO DE UTILIDAD que se solicita, deberá recaer, precisamente, sobre las particularidades características de las siguientes reivindicaciones:

60 1ª.- Caja-embalaje para botellas, c a r a c t e r i z a d a por comprender una caja rectangular, cuyos laterales mayores están abiertos, y sus bases compuestas: la superior por una lámina con unos orificios circulares dispuestos en dos líneas paralelas longitudinales, y la inferior por dos láminas, sobre el mismo plano, con una separación longitudinal, que coinciden verticalmente debajo de cada una de las líneas de orificios de la base superior, sobre cuyos costados cerrados, proximos a sus esquinas, dispone  
65 de unos listones en dirección normal a sus bases, de mayor  
70 longitud que la altura de esta, a cuyo final presenta un

125724



marco de listones que queda paralelo a las bases de la caja, todo ello fijado por medios adecuados.

2º.- "CAJA-EMBAIAJE PARA BOTELLAS".

Todo según queda expuesto en la presente Memoria, que consta de cuatro hojas foliadas y mecanografiadas por una sola cara, y una hoja de dibujos que con la misma se acompaña.

MADRID, 18 de Noviembre de 1.966.

P. A.

*Modesto Polo*

P. P.

*[Handwritten signature]*

FIG. 1.

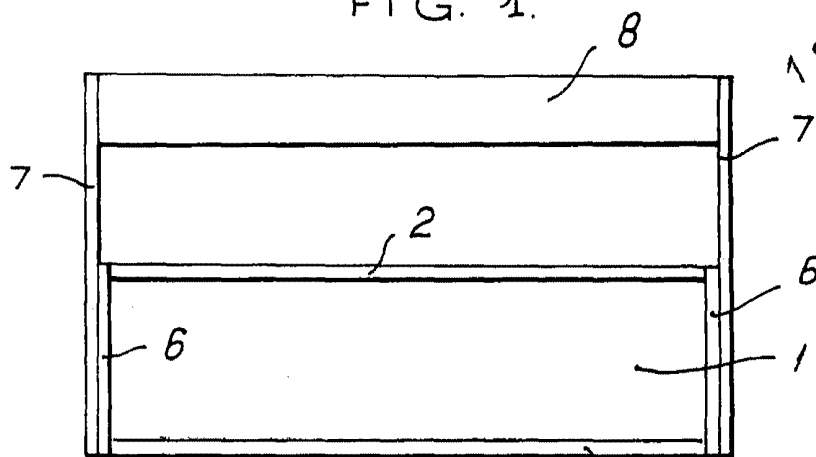
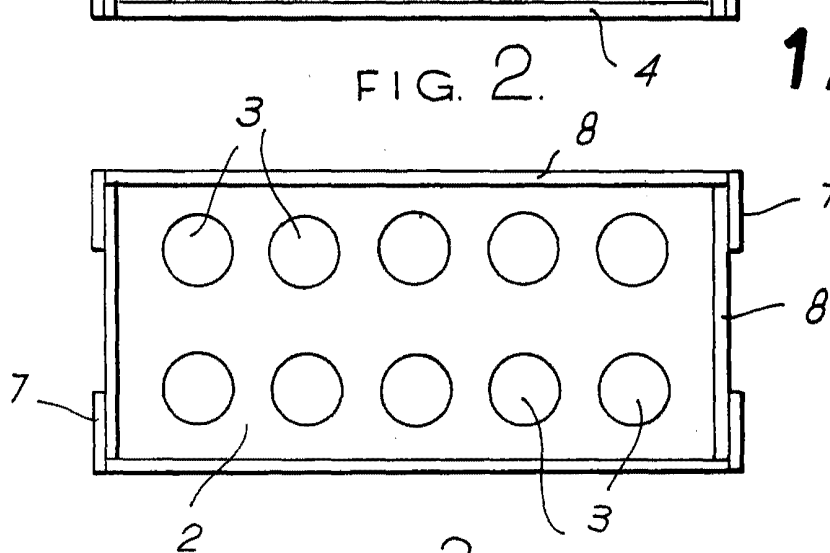
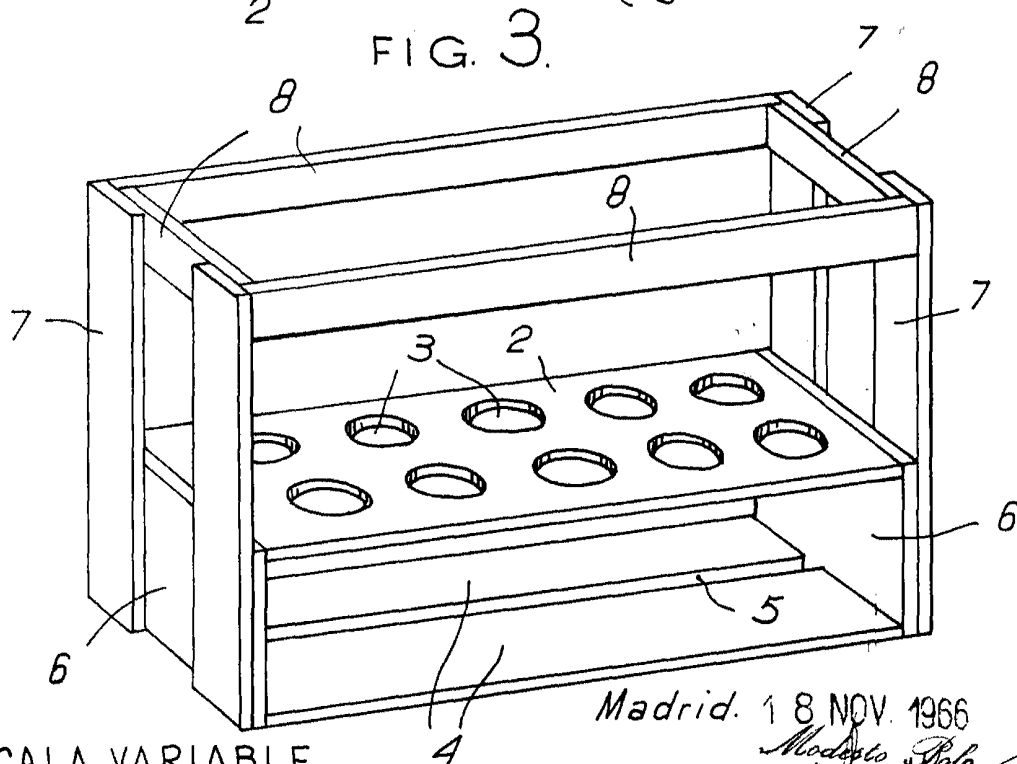

FIG. 2.



125724

FIG. 3.



ESCALA VARIABLE.

Madrid. 18 NOV. 1966

Modesto Polo  
P.P.