

125706



Memoria Descriptiva

Correspondiente a un MODELO DE UTILIDAD que por un periodo de veinte años, para toda España, se solicita a favor de

D. Manuel FERNANDEZ GOMEZ

de nacionalidad española, y con residencia en El Ferrol del Caudillo (La Coruña) calle Baterías nº 4, por

"TARJETA POSTAL".

El objeto de la presente solicitud de modelo de utilidad, se refiere a una tarjeta postal, cuyas características de novedad le confieren la cualidad de aportar, a la función a que se destina, las siguientes ventajas:

- a). Lleva posibilidad de cierre evitando se lea lo escrito.
- 5 b). El cerrado y la apertura son fáciles y llevan elementos que hacen que no se estropee la tarjeta por estas manipulaciones.
- c). Posee superficie para inserción de dirección y franqueo, independiente totalmente de la destinada a texto.
- d). En el espacio destinado a dirección, en el dorso pueden ponerse mo-
10 tivos de trajes típicos, uniformes, o diseños coleccionables.



e). Tambien en las partes de la tarjeta no destinada a texto, cabe el insertar motivos de paisajes o análogos.

En el adjunto plano, para mayor facilidad de la descripción y sin caracter limitativo alguno, por lo tanto, se ha representado un ejemplo de realización del modelo de utilidad que se preconiza.

Las Figuras representan sucesivamente de arriba abajo, los siguientes detalles:

Vista frontal de la tarjeta doblada.

Vista de perfil correspondiente.

20 Vista de la tarjeta extendida, o sea desplegada, y

Vista de la tarjeta, plegada, por el dorso.

Como puede apreciarse, esta tarjeta doble, comprende un elemento laminar rectangular alargado -1-, que se dobla sobre si misma, a lo largo de una línea de plegado permitiendo con ello componer dos planos que se superponen, siendo uno de ellos más largo que el otro para posibilitar que, separable por 25 trepado -2-, vaya un pequeño rectángulo -3- donde se inserta la dirección y el franqueo. El texto se escribe en la parte interior de la lámina y en las partes externas de estas -4- y -5- se ponen motivos decorativos bien de paisajes o cualesquiera otros. En el dorso del tramo separable -6- se imprimen elementos 30 tales como uniformes, banderas, trajes típicos y otros coleccionables.

El cerrado se efectúa bien por pegado, a cuyo efecto se dispone una faja con adhesivo -7-, o por introducción de las esquinas del tramo doblado en cortes adecuados -8- y -9-.

Este modelo es realizable en cualesquiera tamaños, motivos, materiales y 35 colores que se desee, siendo susceptible de toda clase de modificaciones de detalle en tanto que éstas no alteren su fundamento.

N O T A

Descrito que queda el Modelo de Utilidad, se considera que su objeto debe de recaer sobre las siguientes

- 3 - 125706



Primera: TARJETA POSTAL caracterizada por que es doble, a cuyo efecto consta de un elemento laminar rectangular plano alargado, doblado y superponible, en dos tramos, uno más largo que el otro para posibilitar, que por trepado, se delimite un tramo rectangular pequeño donde se inserta la dirección y el fran-
45 queo, escribiéndose el texto en la parte interior de los tramos grandes desple-
gados.

Segunda: TARJETA POSTAL según reivindicación anterior, caracterizada por que el cierre se realiza por pegado en zona dotada de adhesivo o por introducción de las esquinas en cortes oblicuos convenientemente dispuestos.

50 Tercera: TARJETA POSTAL según reivindicaciones anteriores, caracterizada por que en el dorso de los tramos descritos cabe insertar motivos decorativos, pudiendo ser los del tramo de dirección series coleccionables.

Cuarta: TARJETA POSTAL.-

Todo ello tal y como queda descrito en la presente memoria que consta de tres hojas mecanografiadas, escritas por una sola cara y del plano que unido a la misma se acompaña.

Madrid a 17 NOV. 1966

JUAN DEL VALLE
AA

125706

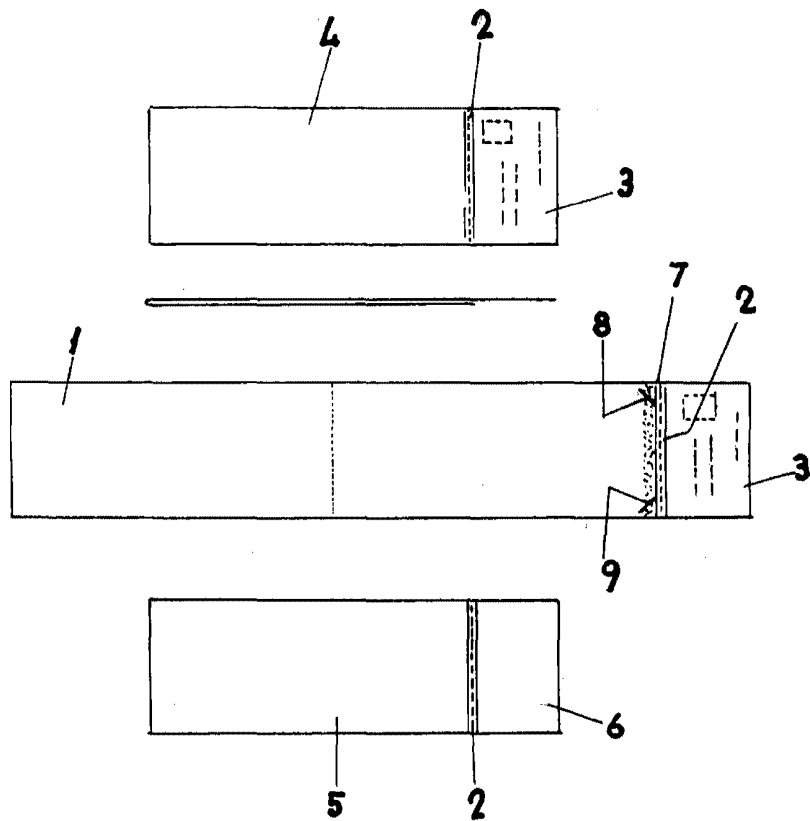

ESTADOS UNIDOS MEXICANOS
D. MANUEL FERNANDEZ GOMEZ
125706
[Handwritten signature]