



125694

MODELO DE UTILIDAD

por V E I N T E años

a favor de la firma FIDIAS, S.A.

de nacionalidad española

domiciliada en Madrid.- Claudio Coello, 76

por:

„ALBUM PERFECCIONADO COMPORTADOR DE MATERIAL
INFORMATIVO”.-

* * * * *



5.-

10.-

15.-

20.-

25.-

El Modelo de Utilidad, objeto de la presente memoria se refiere, como su titulo indica a un elemento comportador de una pluralidad de transparencias proyectables como información visual, asi como un disco impresionado con las explicaciones correspondientes a las transparencias antes mencionadas. El estuche o elemento comportador presenta forma de angulo diedro, conformado en carton u otro material adecuado, en cuya cubierta puede disponerse cualquier tipo de ilustracion concerniente a su contenido. Las transparencias pueden disponerse por ejemplo en la cara interior derecha debidamente ordenadas y alojados en los correspondientes huecos dispuestos al efecto, consistentes estos en unos alojamientos de forma rectangular del mismo tamaño que el marco de montaje de la dispositiva presentando solo inferiormente una pequeña pestaña en la que se introduce el borde inferior del marco evitando la caída de la transparencia cuando el album permanezca de pie. Para extraerles presenta la parte inferior del alojamiento en su centro una entalla en forma de media luna para sacarlo con el extremo del dedo quedado, cuando todas estan en sus alojamientos, la superficie de las diapositivas y la del panel de alojamiento al mismo nivel. En la cara interior opuesta lleva una bolsa portadiscos convencional, en papel tela o material plastico, cosida o pegada y la cual comporta el disco explicativo tambien mencionado con anterioridad.

La utilidad de este interesante invento es obvia, ya que su difusión turistica solamente, ciudades, monumentos, museos, etc. con su explicación hablada ademas, han de cum-



5.- plir una misión mucho más completa y de mayor calidad que las clásicas tarjetas de vistas, siendo este ejemplo solo una pequeña parte de las múltiples aplicaciones, como enseñanza, propaganda de industria, cuentos infantiles, etc. et y que son hoy día asequible a un inmenso sector dada la difusión y la economía que han llegado a tener los proyectores y los aparatos tocadiscos.

10.- La economía y el perfecto acabado del artículo que nos ocupa, hace de él, elemento grato de coleccionar al propio tiempo que disponemos de un interesante archivo con una completa información sobre la especialidad que nos ocupemos o nos interese.

15.- Sobre la parte trasera de cada diapositiva se dispondrá en el estuche un fondo de forma correspondiente translucido de manera que pueda darse una rápida ojeada a todas las diapositivas para elegir una en un momento dado, con la simple observación al trasluz del estuche abierto.

20.- Para la mejor comprensión del invento que se preconiza se acompaña una hoja de planos en la que en dos figuras se detalla suficientemente la constitución y disposición de sus elementos componentes así como su utilización .

La figura primera representa una vista en conjunto del album abierto y la segunda un detalle en sección de una de las diapositivas proyectables dispuesta en su alojamiento.

25.- La numeración que acompaña a las figuras tiene el mismo significado para ambas siendo este el siguiente:

1 y 2.- los dos planos de que se compone el album.

3.- Funda para disco dispuesta en (1).

4.- Disco.



- 5.- Marco de la diapositiva.
- 6.- Media luna para facilitar su extracción.
- 7.- Fotografía.
- 8.- Pestaña de sujeción inferior.
- 5.- 9.- Cartulina superior de la tapa (2).
- 10.- 10.- Carton grueso de refuerzo.
- 11.- 11.- Cartulina inferior.
- 12.- 12.- Ventanilla trasera.
- 13.- 13.- Pelicula translucida.
- 10.- 10.- Las diapositivas (7) montadas en sus marcos (5) se alojan en los cuadrados practicados en la tapa (2) conformada por un cartón fuerte (10) y dos tapas de cartulina embellecedoras (9) y (11) formando aquella una pestaña (8) en la parte inferior del alojamiento siendo utilizada para la extracción de (5) la media luna (6) de que va provista cada caja, disponiéndose en la parte posterior las correspondientes ventanillas (12) practicadas en (11) en la que se adapta una pelicula translucida (13) para observar las fotos en conjunto.
- 15.- 15.- En la tapa adyacente (1) se dispone una bolsa (3) en la que se aloja un disco fonografico (4) musical o explicativo de las referidas diapositivas proyectables.
- 20.- 20.- Tanto el numero de diapositivas como el tamaño del disco será el apropiado para cada caso sin que pueda considerarse este detalle como limitativo.
- 25.- 25.- Seran independientes del objeto de la presente invención, los materiales forma, colores y dimensiones y en general todo cuanto no altere la esencialidad del invento.



Descrita suficientemente la naturaleza y objeto de este Modelo de Utilidad, se hace constar que las características esenciales sobre las que han de recaer la concesión del mismo se hallan comprendidas en las siguientes:

5.-

REIVINDICACIONES

10.-

15.-

20.-

1ª.- Album perfeccionado comportador de material informativo, caracterizados por comprender, medios comportadores formando angulo diedro, en cuyas caras internas se disponen transparencias proyectables debidamente alineadas, ordenadas y numeradas, retenidas en alojamientos, evitando-se su salida espontanea, con una pestaña inferior en la cual se introduce el borde inferior del marco de la transparencia consiguiendose su extracción con el extremo del dedo por medio de una media luna dispuesta en la parte superior o borde del alojamiento de cada una, mientras que el fondo del alojamiento de cada transparencia se presenta translucido para una visión de conjunto y la cara interior opuesta, comporta un disco explicativo alojado en una bolsa convencional fijada en la mencionada cara.

2ª.- ALBUM PERFECCIONADO COMPORTADOR DE MATERIAL INFORMATIVO.-

- - - - -



Todo ello tal y como se reivindica en la presente memoria que consta de SEIS hojas escritas por una sola de sus caras y a dos espacios.

Madrid, 23 de Marzo de 1.966

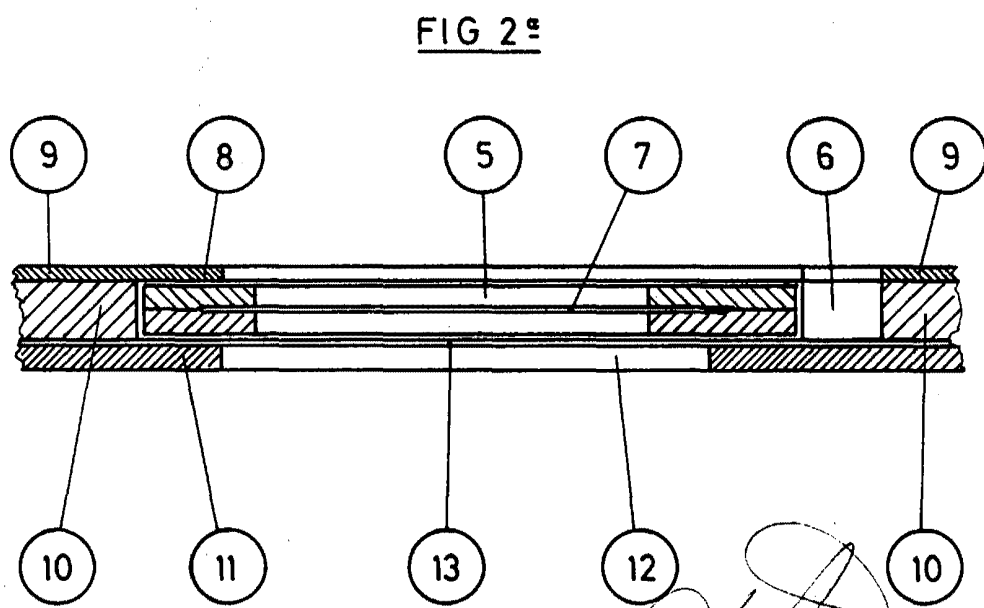
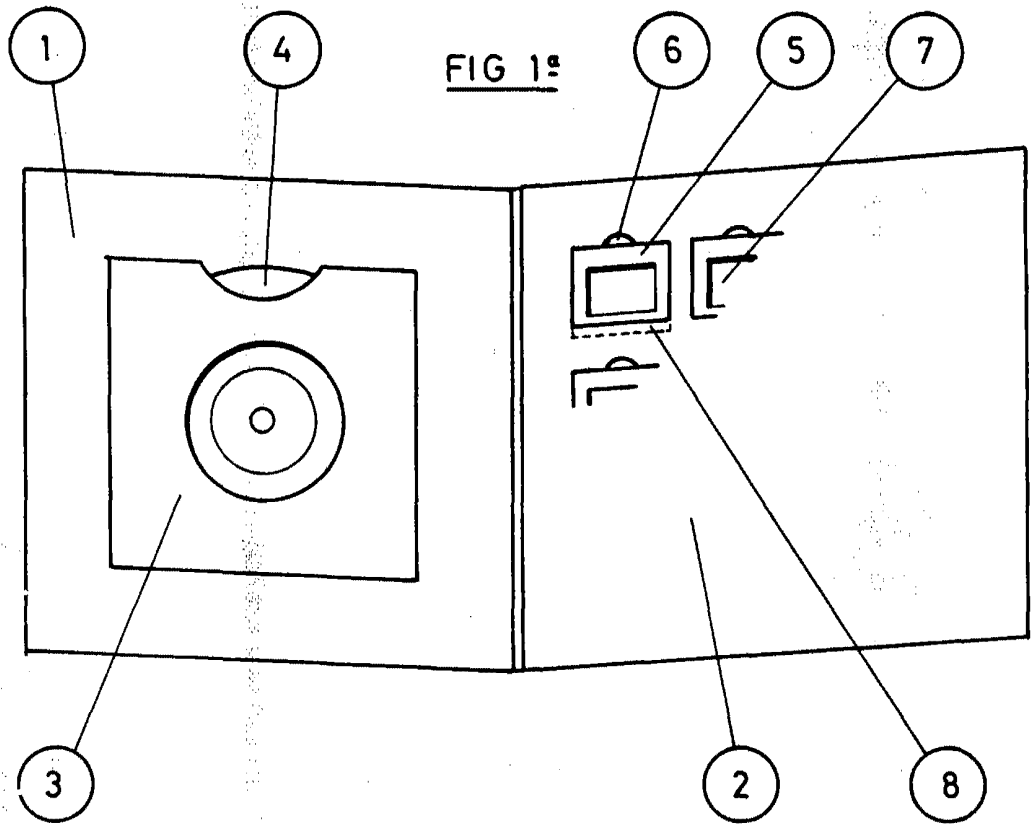

ESCALA VARIABLE