



125684

125684

MODELO DE UTILIDAD

a favor de:

FARBWERKE HOECHST AKTIENGESELLSCHAFT, vormals Meister Lucius & Brüning, de nacionalidad alemana, residente en Frankfurt (M) - Hoechst (República Federal Alemana), por:

"UNA PLACA".

-----

Memoria descriptiva

En la construcción se emplea cada vez más, para revestir las fachadas y las paredes interiores, placas de materiales sintéticos termoplásticos y duroplásticos.

5

Así, se conocen placas de material sintético que, por razones de la estructura superficial y de refuerzo, están provistas, ya en dirección longitudinal, ya en dirección transversal, con unas ondulaciones senoidales. Se conoce además realizar estas ondulaciones, no ya senoidales, sino en forma angular con aristas vivas, para obtener una superficie en relieve óptico. Tales placas se denominan también placas de ataguías o de tabiques.

10

Estas placas onduladas y de ataguía tienen empero el inconveniente de que las variaciones de las dimensiones, motivadas por los cambios de temperatura, sólo se pueden absorber y compensar hasta cierto grado úni-



125684

15 camente en la dirección de la ondulación, y de que la impresión óptica es perturbada sensiblemente por las necesarias fijaciones que deben quedar libres. Los elementos de fijación están expuestos a la acción de la intemperie y, por tanto, están expuestos forzosamente en fuerte medida a la corrosión.

20 Además de las placas onduladas y de atagüa se emplean para revestimientos de paredes y techos también piezas perfiladas individuales a modo de láminas que se sujetan a construcciones situadas debajo. Estos perfiles individuales a modo de láminas, ciertamente, pueden compensar las variaciones dimensionales en todos los sentidos, pero exigen para su montaje un gasto de tiempo relativamente grande. El consumo de material, a causa de los necesarios solapes, es relativamente grande y un  
25 tendido estanco al aire de los perfiles individuales a modo de láminas sobre grandes superficies, no resulta soportable desde el punto de vista económico.

30 Se propone ahora una placa de paramento engrapable gracias a cuyo empleo se evitan los inconvenientes mencionados, en especial se reduce el gasto de tiempo para el montaje y no se precisan elementos de fijación expuestos a la atmósfera, y cuyas placas pueden colocarse de modo suficientemente estanco al aire sobre grandes superficies dentro de límites económicamente aceptables. Se caracteriza, de acuerdo con el invento, porque está provista en la dirección longitudinal o en la transversal  
35 de depresiones traseras que están realizadas en la forma de un doble nervio estrangulado que discurre en un perfil hueco abierto.

40 Las placas se engrapan sobre la superficie a revestir en muelles aplicados sobre barras de soporte o continuos, cuya sección está adaptada a la del perfil de la depresión posterior. Pueden compensar las modificaciones dimensionales bajo el influjo de los cambios de la temperatura por desplazamiento en los muelles de soporte o por modificación del espacio intermedio entre los dobles nervios, sin inconveniente para el aspecto óptico. Los medios de fijación no son visibles desde el exterior y no quedan expuestos a la acción de la intemperie. En los puntos  
45 de solape, las placas pueden engraparse simplemente entre sí por un aumento o disminución correspondientes del diámetro del perfil hueco de la



125684

depresión posterior en un extremo de la placa y por inserción simultánea de medios de obturación correspondientes en estos puntos de solape pueden ser unidas en caso necesario de un modo suficientemente estanco al aire.

50 En relación con la selección del material para la fabricación de las placas existe una amplia libertad. Se prefiere un material sintético. Así, por ejemplo, las placas pueden hacerse de resinas poliéster o con resinas epoxídicas reforzadas con fibras de vidrio de acuerdo con los conocidos procedimientos de colada y prensado. Igualmente buenos son los materiales  
55 termoplásticos, en especial los polimetacrilatos o el poli(cloruro de vinilo) exento de plastificante. El poli(cloruro de vinilo) modificado por adiciones de poliolefinas cloradas y exento de plastificante ha demostrado ser especialmente bueno, sobre todo para paramentos exteriores.

60 Las placas de acuerdo con el invento pueden fabricarse como elementos individuales. Sin embargo, resulta especialmente ventajosa la fabricación de piezas de construcción de gran extensión o de bandas sin fin.

El empleo de las placas de acuerdo con el invento no queda limitado al revestimiento de superficies de la construcción. Así, por ejemplo, las placas pueden emplearse como encofrado perdido para piezas de hormi-  
65 gón visto. Uniendo dos placas o dos bandas de placas por medio de muelles dobles individuales o por perfiles de engrape continuos, hechos de acero o de material sintético, se obtienen elementos de dos capas que pueden servir como placas de pared translúcidas o pigmentadas con recubrimiento. Para la fabricación de partes de pared aisladoras del calor  
70 y del sonido, el espacio hueco existente entre las dos placas puede rellenarse en este caso con un material correspondiente espumado o colado o por la inserción de placas de relleno formadas de manera especial.

75 La superficie entre los dobles nervios puede ser lisa. Para la consecución de efectos decorativos, sin embargo, la superficie puede proveerse también de aristas o estrías o puede realizarse con pirámides o troncos de pirámide.

El invento se explicará ahora con más detalle a base de los dibujos.

80 La fig. 1 muestra una sección o trozo de un elemento de revestimiento grande con los dobles nervios 1 realizados de acuerdo con el invento, que discurren a modo de perfil hueco abierto.

La fig. 2 es un corte a-a dado a través del elemento de revestimien-



# 125684

to de acuerdo con la fig. 1.

85 La fig. 3 muestra la sección a-a a través del elemento de revestimiento de acuerdo con la fig. 1, estando la superficie existente entre los dobles nervios 1 conformada para dar una arista 2.

La fig. 4 muestra en vista desde arriba la realización de la superficie entre los dobles nervios 1 en forma de troncos de pirámide con base cuadrada, habiéndose previsto estrías o canales 3 entre los troncos de pirámide.

90 La fig. 5 es un corte b-b a través de la fig. 4.

La fig. 6 muestra la fijación de las placas por engrapado de los dobles nervios 1 en muelles 4.

95 La fig. 7 muestra el empleo de las placas como encofrado perdido para piezas de hormigón visto o para piezas de pared obtenidas en un procedimiento de colada o de espumación con otro material.

La fig. 8 muestra la unión de dos placas de acuerdo con el invento mediante dobles muelles individuales o perfiles de sujeción continuos 5 para la obtención de placas de pared de dos capas.

100 La fig. 9 muestra la unión de dos placas de acuerdo con el invento por la inserción de placas de relleno 6 especialmente formadas para la obtención de partes de pared aislantes del calor o del sonido y resistentes a los golpes.

105 Esta solicitud corresponde a la presentada en Alemania el 9 de Diciembre de 1.964 bajo el número F 44 647 V/37b, se acoge a los beneficios del artículo 51 del vigente Estatuto de la Propiedad Industrial y del artículo 4º del Convenio de la Unión.

## REIVINDICACIONES

=====

110 1). Una placa de paramento engrapable con depresiones traseras que transcurren en sentido longitudinal o en sentido transversal, caracterizada porque las depresiones traseras están realizadas en la forma de un doble nervio estrangulado que discurre en un perfil hueco abierto.



- 5 -

125684

115

2). Una placa según la reivindicación 1), caracterizada porque las superficies planas situadas entre las depresiones traseras están conformadas en sí mismas para la consecución de efectos decorativos o para obtener rigidez.

3). "UNA PLACA".

Esta Memoria consta de cinco hojas foliadas y mecanografiadas por un sólo lado de sus caras.

Madrid, 6 de Diciembre de 1965

*Pa*

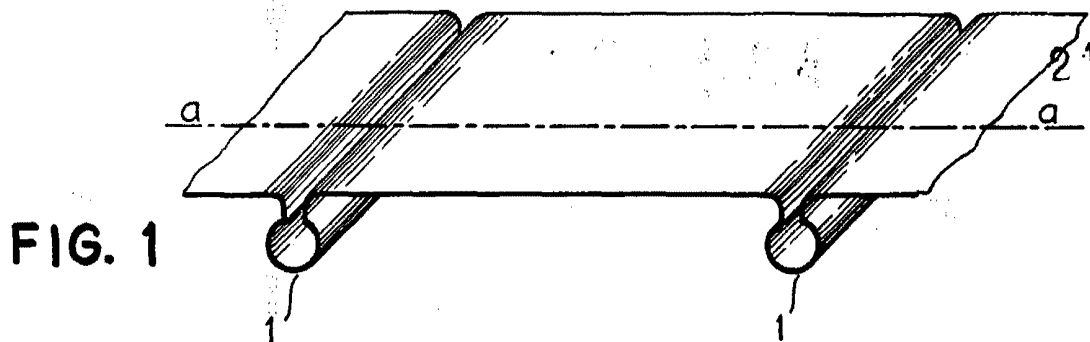

FIG. 1

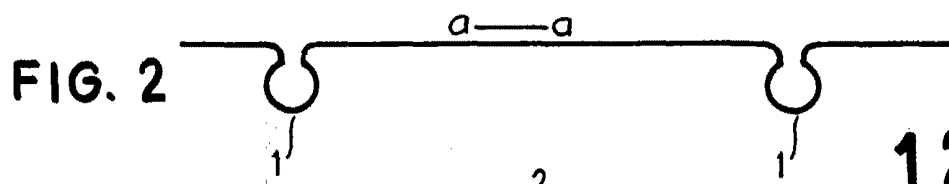

FIG. 2

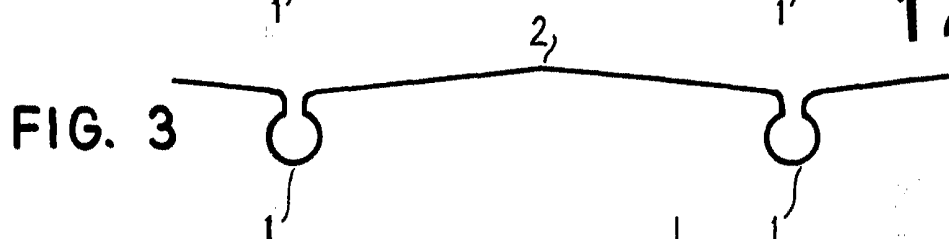

FIG. 3

125684

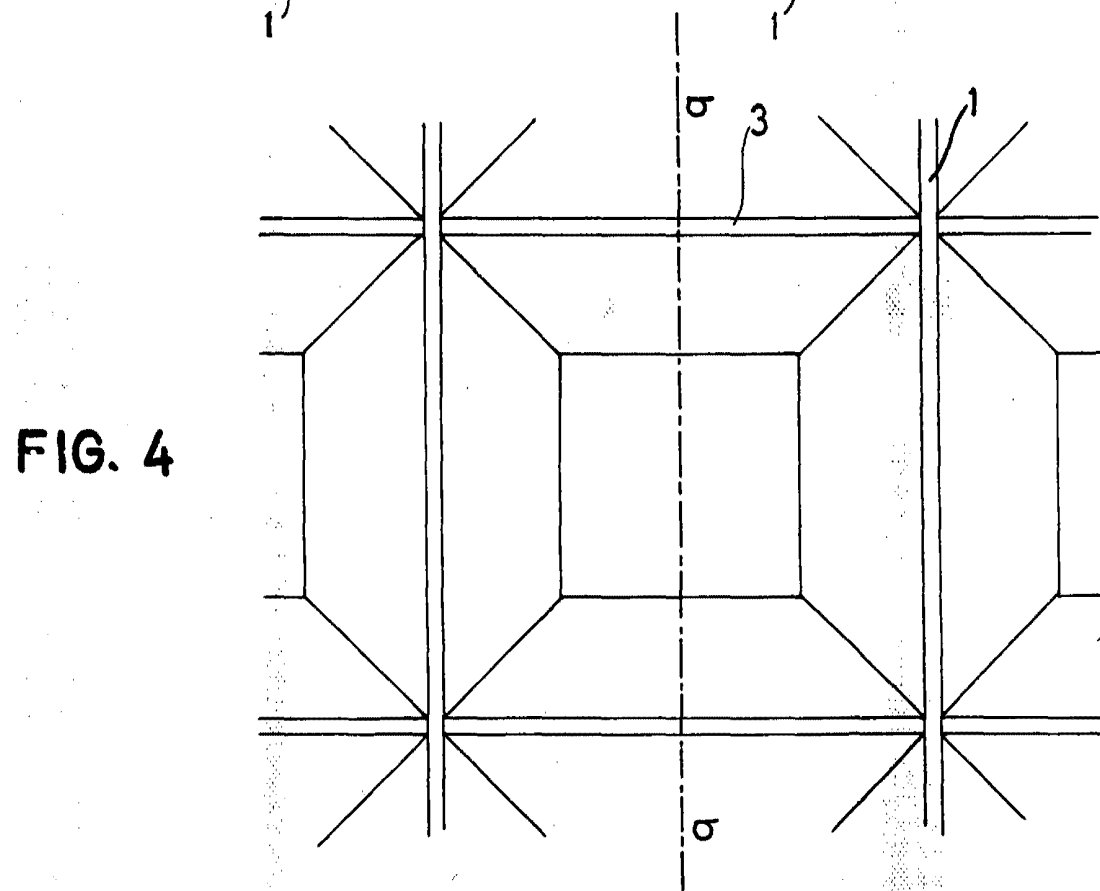

FIG. 4

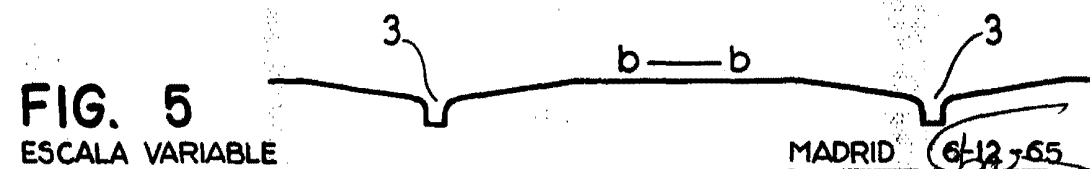

FIG. 5

ESCALA VARIABLE

MADRID

6-12-65

125684

21 M

