



125650

M O D E L O  
D E  
U T I L I D A D

5. por "UN ACOPLAMIENTO PERFECCIONADO PARA MANGO Y CUERPO DE ESCOBAS", a favor de DON PIERRE PEETIN, de nacionalidad francesa, domiciliado en Barcelona, Calle Maestro Perez Cabrero, 15.

MEMORIA DESCRIPTIVA

10. El presente modelo de utilidad se refiere a un acoplamiento perfeccionado para mango y cuerpo de escobas.

15. Mas concretamente, en la invención se ha ideado un mecanismo que permite el acople inmediato entre el mango y cuerpo de la escoba, quedando ambos elementos solidamente ligados para el trabajo correcto del utensilio, y permitiendo el recambio del cuerpo de la escoba, cuando éste se halle deteriorado.

El dispositivo de acoplamiento, está constituido

125650

15



en esencia por dos piezas de material moldeado, de forma tubular, una de ellas prevista para ser montada en el remate del palo integrante del mango, mientras que la otra es un casquillo cilindro abierto por una generatriz, para fines expansivos del mismo. Esta expansión se realiza en función de una rosca cónica exterior de la pieza contera en cooperación con otra rosca interior, también cónica, de la pieza casquillo, que opera como tuerca expansiva, la cual en dicha expansión, arremete contra la pared interior del orificio cilindrico que tiene normalmente el cuerpo armazón o cepa de la escoba.

Con el fin de facilitar la explicación, se acompaña a la presenta memoria descriptiva de una lámina de dibujos en la que se ha representado un caso de realización que se cita a título de ejemplo.

En los dibujos:

La figura única, representa una vista lateral en alzado del conjunto de ambos elementos integrantes del acoplamiento, vistos por separado, en la cual la pieza tubular -1-, que forma el remate del mango -2-, presenta una zona rosca -3-, cónica, operativamente dispuesta para establecer una fuerte unión a presión expansiva, en la rosca -4- igualmente cónica, del casquillo -5-, abierto en sentido de la generatriz, según -6-, y alojado este casquillo -5- el en orificio -7- del cuerpo de la escoba -8-.

El modelo, dentro de su esencialidad, puede ser llevado a la práctica en otras formas de realización que

125650

15 N



- difieran en detalle de la indicada a título de ejemplo en la descripción, y a las cuales alcanzará igualmente la protección que se recaba. Podrá, pues, contruirse en cualquier forma y tamaño, con los materiales mas adecuados, por quedar todo ello comprendido en el espíritu de las reivindicaciones.
- 5.

N O T A

- Descrito el objeto y utilidad de la presenta invención, lo que se declara como no divulgado ni practicado en España, comprende las siguientes reivindicaciones.
- 10.

1. Un acoplamiento perfeccionado para mango y cuerpo de escoba, caracterizado esencialmente por estar constituido por dos piezas tubulares de cualquier material, de las cuales una de ellas se monta en ajuste cónico en el remate del mango constituyendo la contera de acoplamiento, mientras que la otra pieza es un casquillo cilindrico abierto por una generatriz para fines expansivos del mismo, realizandose esta expansión en función de una
- 15.

125650



rosca cónica exterior de la pieza contera, en cooperación con otra rosca interior también cónica de la pieza casquillo que opera como tuerca expansiva.

5. 2. Un acoplamiento, según la reivindicación 1, en el que la pieza casquillo que opera como tuerca expansiva, tiene su diámetro exterior adecuado para entrar holgadamente en el orificio cilíndrico que tiene normalmente el cuerpo armazón o copa de la escoba.
10. 3. Un acoplamiento, según reivindicaciones 1 y 2, en el que el conjunto que forman el mango y el dispositivo de acoplamiento, establece una fuerte unión a presión expansiva con respecto a la cepa de la escoba, sin necesitar ningún otro elemento auxiliar de fijación, pudiendo ser desacoplado cuando conven-  
ga.
15. 4. Un acoplamiento perfeccionado para mango y cuerpo de escobas.

20. Según se describe y reivindica en la presente memoria descriptiva, que consta de cinco hojas, foliadas y escritas



125650

y escritas a máquina por una sola de sus caras acompañadas de los dibujos reglamentarios.

Madrid, a

PIERRE PETETIN

p.a. 15 NOV. 1966

5.

JAIMÉ ISERÉN  
*Jaimé Isere*

125650

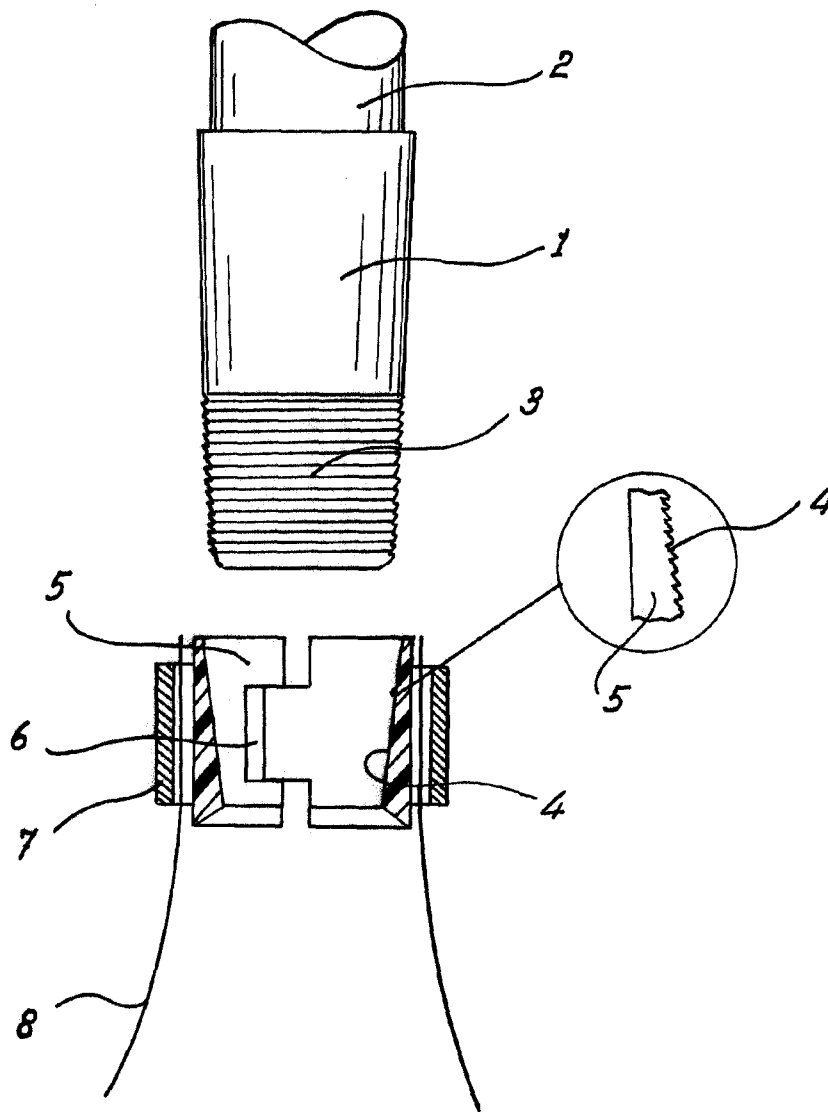

15 NOV. 1966  
Madrid,  
*Jaime Isern*  
p.p. *Do*