

125629



125629

MEMORIA DESCRIPTIVA

=====

Correspondiente al registro de Modelo de Utilidad que, por veinte años, se solicita para España y sus Colonias, a favor de Don Enrique GIMENEZ MAÑANET y Don Florian PRIETO

5. ALIER, ambos de nacionalidad española, residentes en Barcelona, calle de Varsovia, nº 115-117 - - - - -

p o r

"NUEVA BANDEJA EXPOSITORA"

=====

10. El objeto del presente Modelo de Utilidad se refiere a una nueva bandeja expositora la cual presenta la novedad de que no obstante estar constituida por material laminar de pequeña densidad, es decir, muy delgado, su organización le otorga una resistencia a la deformación extraordinaria que impide que la bandeja pueda deformarse cuando sufre los efectos de tracción y compresión.

15.

125629



Para una perfecta interpretación se describe a continuación, un caso de realización práctica, a título de ejemplo, no limitativo de la nueva bandeja, acompañándose de una hoja de dibujos, en la que:

5. En la figura 1, se representa, en planta, la bandeja propiamente dicha.

En la figura 2, una segunda bandeja dispuesta en el interior de la primera.

10. En la figura 3, unas tiras-tabiques que están intercaladas, de canto, entre una y otra bandeja.

En la figura 4, la tapa, transparente, de cubrición del conjunto, y

En la figura 5, una sección transversal del conjunto formativo de la nueva bandeja.

15. Consiste la invención en que una bandeja (1) de cualquier forma, tamaño y dimensiones que está constituida por una lámina de material plástico extremadamente delgado, moldeada al vacío constituyendo un recipiente invertido y determinando medio cuerpo de caja con las depresiones (2)

20. para el alojamiento de los artículos a exhibir y dentro de dicho medio cuerpo de caja, se introduce una segunda bandeja (3) de dimensiones ligeramente menores para que pueda quedar ocluida en el interior de la primera (1) y constituir la tapa inferior del cuerpo considerado y entre uno y

25. otro cuerpo hay dispuestos de canto, unos tabiques (4) de material laminar grueso, cuales tabiques (4) son de forma oportuna para que queden alojados en los huecos (5) que determinan las cavidades moldeadas externas (2) con lo que

30. estos cuerpos laminares dispuestos de canto (4) son tabiques verticales de refuerzo que evitan que la pared del fondo (6) del cuerpo de la bandeja (1) pueda hundirse al efectuarse cualquier presión sobre la misma.



5. Para facilitar la adherencia del cuerpo inferior (3) en el interior de la bandeja (1) las paredes verticales (7) del cuerpo a disponer en el interior de dicha bandeja no están unidas entre sí para que una vez introducido dicho cuerpo (3) las paredes aludidas (7) tiendan a abrirse y por tanto impedir que se salga, fortuitamente, del cuerpo (1) de la bandeja.

10. Para facilitar esta apertura los vértices del cuerpo introducido en el interior de la bandeja están recortados en arco (8) y los bordes verticales (9) de los vértices de unión de los lados (7) están recortados inclinadamente en forma divergente de manera que se separan entre sí.

15. Se sobreentiende que en el presente caso serán variables cuantos detalles de construcción y acabado, no alteren, cambien o modifiquen la esencia de la invención.

N O T A

Descrito el objeto utilidad de la invención, lo que se declara como no divulgado ni practicado en España, comprende las siguientes reivindicaciones:

20. 1ª.- Nueva bandeja expositora, caracterizada por el hecho de que una bandeja de cualquier forma, tamaño y dimensiones que está constituida por una lámina de material plástico extremadamente delgado, moldeada al vacío constituyendo un recipiente invertido y determinando medio cuerpo de caja con las depresiones para el alojamiento de los artículos a exhibir y dentro de dicho medio cuerpo de caja se introduce una segunda bandeja de dimensiones ligeramente menores para que pueda quedar ocluida en el interior de la primera y constituir la tapa inferior del cuerpo considerado y entre uno y otro cuerpo hay dispuestas de canto,

25.

30.

125629



5. unos tabiques de material laminar grueso, cuales son de forma oportuna para que queden alojados en los huecos que determinan las cavidades moldeadas externas con lo que estos cuerpos laminares dispuestos de canto son tabiques verticales de refuerzo que evitan que la pared del fondo del cuerpo de la bandeja pueda hundirse al efectuarse cualquier presión sobre la misma.

10. 2ª.- Nueva bandeja expositora, según la anterior reivindicación, en los que para facilitar la adherencia del cuerpo inferior en el interior de la bandeja las paredes verticales del cuerpo a disponer en el interior de dicha bandeja no están unidas entre sí para que una vez introducido dicho cuerpo las paredes aludidas tiendan a abrirse y por tanto impedir que se salga, fortuitamente, del cuerpo de la bandeja.

15. 3ª.- Nueva bandeja expositora, según las anteriores reivindicaciones, en los que para facilitar esta apertura los vértices del cuerpo introducido en el interior de la bandeja están recortados en arco y los bordes verticales de los vértices de unión de los lados están recortados inclinadamente en forma divergente de manera que se separan entre sí.

20. 4ª.- NUEVA BANDEJA EXPOSITORA.

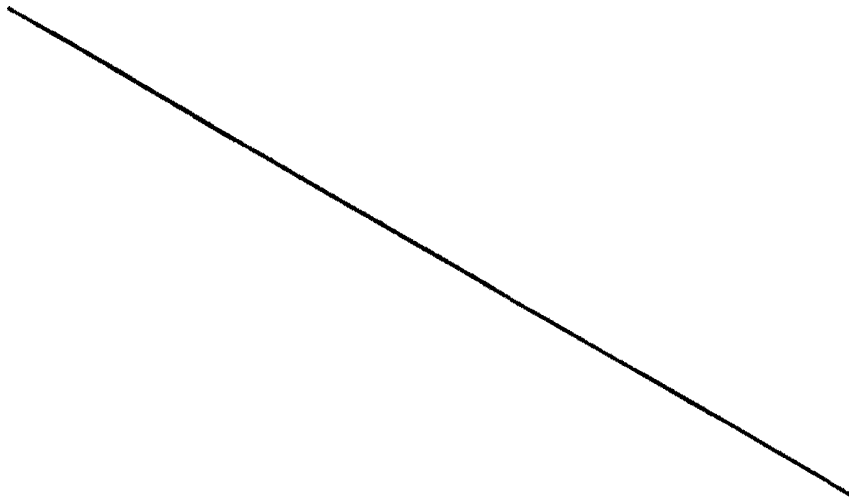

125629



Según se describe y reivindica en la presente Memoria descriptiva, que consta de cinco hojas foliadas y escritas por una sola cara, y acompañada de una hoja de dibujos.

Madrid, a 15 de Noviembre de mil novecientos sesenta y seis.

P.A.,

Antonio Archa

P. P.



Fig. 4

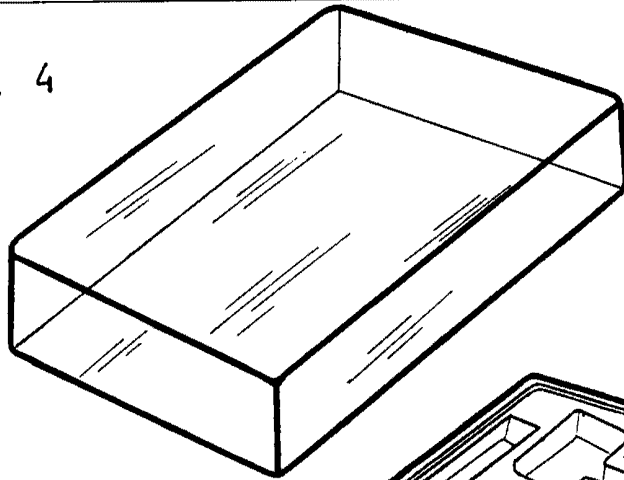

125629

Fig. 1

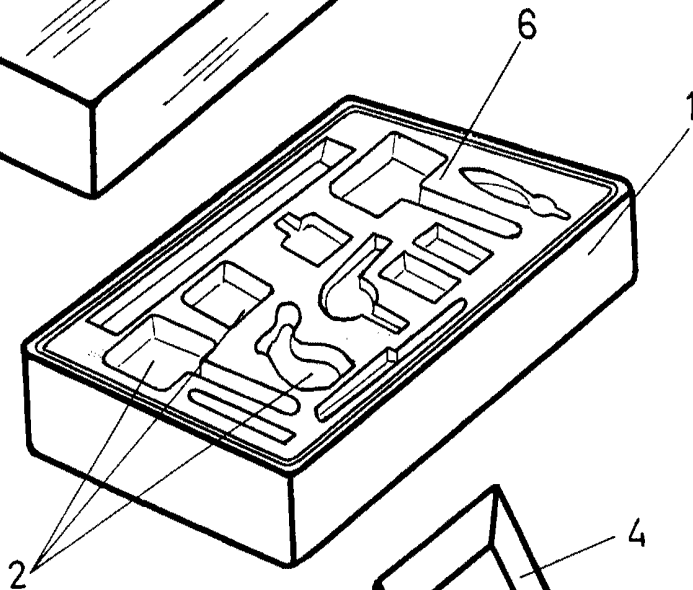

Fig. 3

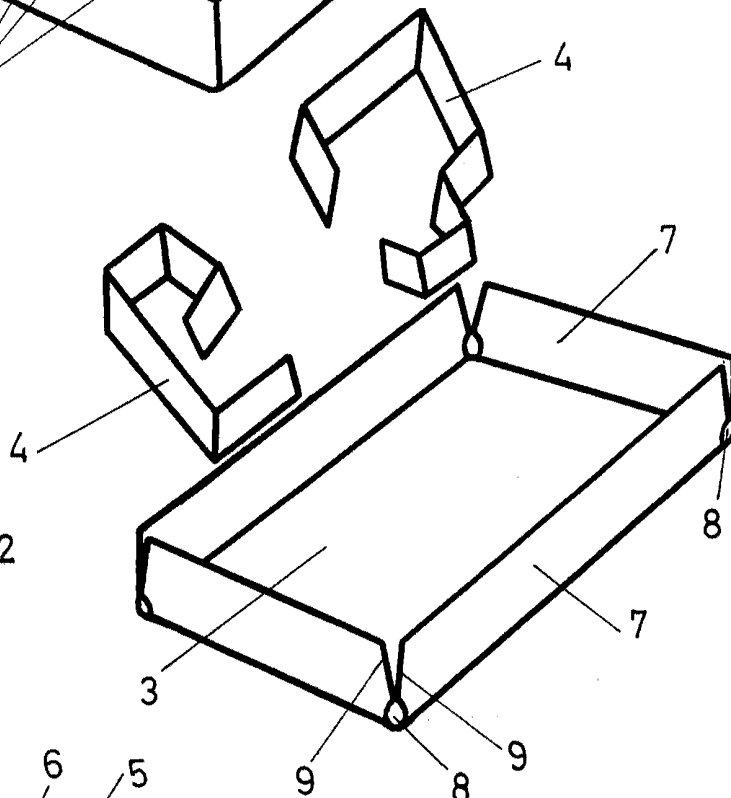

Fig. 2

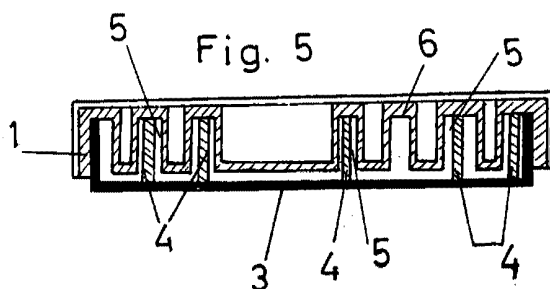

Fig. 5

Madrid 7 de Noviembre
1966

P. P.
Antonio Prieto

Escala variable