

MEMORIA DESCRIPTIVA

de la PATENTE DE INTRODUCCION, por 10 años, solicitada a favor de Don HANS EHLIS, residente en Barcelona, para "SUJETADOR AUTOMATICO PARA TODA CLASE DE OBJETOS, ESPECIALMENTE HOJAS DE PAPEL, TELA Y ANALOGAS".

La Patente de Introducción a que se refiere la presente memoria descriptiva está destinada a garantizar el derecho a la explotación exclusiva de un sujetador automático que conocido y fabricado en Alemania no lo ha sido hasta el presente en nuestro país cuya fabricación va el recurrente a establecer.

El sujetador de que se trata se caracteriza por el hecho de que con el mismo puede conseguirse la retención de objetos de cualquier clase por lisos y delgados que sean y tiene por consiguiente especial aplicación para la retención de una o más hojas de papel o de un tejido cualquiera, sin que en ningún caso pueda causarse perjuicio alguna al mismo.

El mencionado sujetador se caracteriza igualmente por ser de cierre automático, es decir, que introducido el extremo o borde del objeto de que se trate, en el mismo, basta tirar de aquel para que se produzca automáticamente el cierre de dicho sujetador y la consiguiente retención del propio objeto en forma que cuanto más fuertemente se tire de éste tanto más fuerte es la retención que se consigue. Por otra parte, para retirar el papel, tela u objeto de que se trate, del sujetador en que vaya retenido, bastará desplazar aquel lateralmente o hacia el interior del propio sujetador para que queda suelta la retención de que es objeto.



1
25 Para la mejor comprensión del objeto de esta Patente se acompañan los dibujos de la hoja adjunta en los que a título tan solo de ejemplo se representa un caso de ejecución práctica del dispositivo de que se habla, en una de sus varias formas de ejecución práctica.

30 La Fig. 1, es una vista de frente del mencionado sujetador y la Fig. 2 es una sección vertical transversal de la misma siendo en esta segunda vista distinto el elemento de retención empleado del de la Fig. 1.

35 Comprende este sujetador una placa -1- variable en su forma y dimensiones y en los medios de que vaya provista para su emplazamiento y fijación ya sea sobre una mesa, en una pared, o en cualquier otra forma conveniente de utilización.

40 La placa presenta por su cara anterior un saliente -2-, hueco, con una prolongación inferior -2'- de forma variable pero que en todos los casos presenta interiormente una superficie inclinada hacia abajo -3- y en la dirección de la placa -1-, quedando por su extremo inferior separada un tanto de la repetida placa -1- por un espacio -4-. por el que se pasa el extremo o borde de la hoja -5- u objeto que se haya de retener con el sujetador.

45 El saliente -2-2'- queda tapado lateralmente por las placas -6- y en el interior del mismo va dispuesto ya sea un cilindro -7-, ya una bola -8-, u otro cuerpo análogo de cualquier material, especialmente un tanto elástico, como por ejemplo, de corcho, goma u otro que presente la misma propiedad.

50 Con el dispositivo de que se habla basta disponer por la abertura -4- la hoja de papel -5- u el objeto de que se trate, hasta que sobre el mismo se ha colocado el elemento de retención -7- u -8- de que el dispositivo va provisto, y en esta forma basta tirar de aquel para que arrastrando al repetido elemento éste obre a mo-



do de cuña y se aplique fuertemente entre el plano inclinado -3- y el propio objeto que es retenido en esta forma por presión sobre la placa -1-.

El aparato descrito será variable en su forma y en sus dimensiones así como en los materiales de que se fabrique y en general en cuanto no altere, cambie o modifique la esencialidad de la Patente descrita.

----- N O T A -----

Se reivindica como objeto de esta Patente:

1ª - Sujetador automático para toda clase de objetos, especialmente hojas de papel, tela y análogas, que en su esencialidad consiste en una placa que por una cara forma un brazo o saliente provisto de medios de retención, de una bola, cilindro o cuerpo análogo, de manera que la hoja u objeto que se ha de retener se dispone entre la placa y la bola o cilindro, y al tirar de aquella la bola o cilindro es arrastrado aplicándose a presión contra la hoja u objeto de que se trate, por la acción de la superficie inclinada sobre la que se apoya y corre la repetida bola o cilindro.

2ª - Sujetador automático en el que la bola, rodillo u elemento análogo de retención que forma parte principal de este dispositivo será de cualquier material pero preferentemente de corcho, goma u otro que presente una cierta elasticidad para su mejor adaptación a la hoja u objeto de que se trate y a la superficie sobre la que se aplica.

3ª - Sujetador automático para toda clase de objetos, especialmente hojas de papel, tela y análogas.

Consta la presente memoria descriptiva de tres hojas foliadas escritas por una sola cara.

Barcelona 1ª de Febrero de 1932

P. A.
A. Pascual

P. P. H. 121



FIG. 1

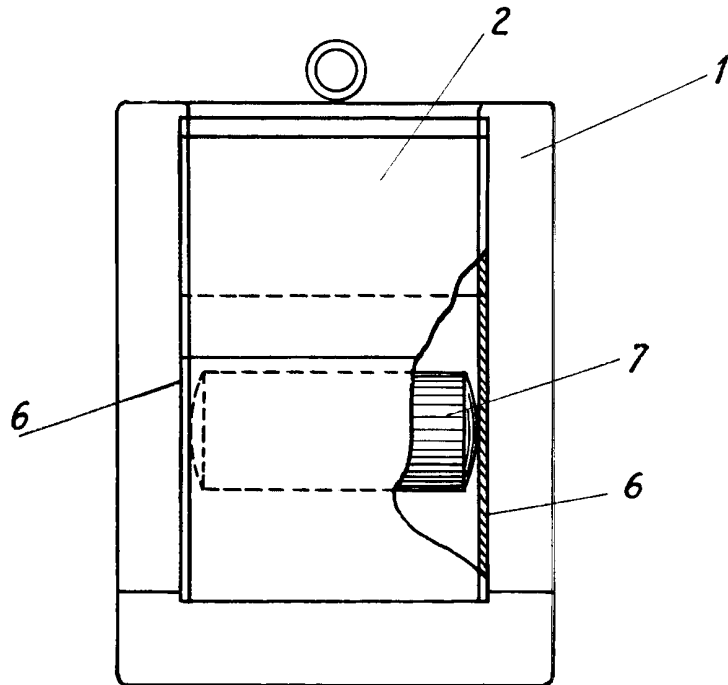
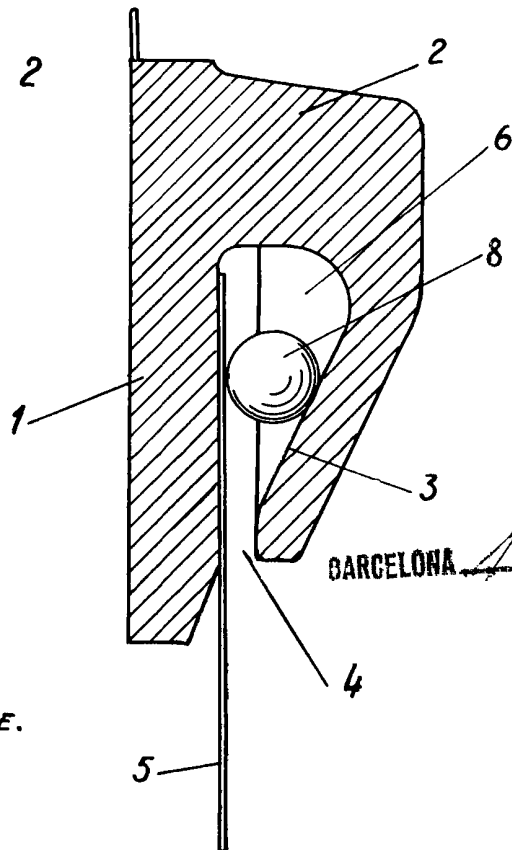

FIG. 2



ESCALA VARIABLE.

BARCELONA DE EHLIS DE 1932

[Handwritten signature]
[Handwritten text]