



125584

M O D E L O
D E
U T I L I D A D

a favor de Don José Escolano Piedrafita, de nacionalidad española, residente en Barcelona, calle Farnés, 24, 3º, 2ª, por "ESTUCHE OSCILANTE PARA BOTIQUIN Y NECESER".

- . -

MEMORIA DESCRIPTIVA

La presente invención se refiere a un estuche oscilante para botiquin y neceser, destinado a ser montado en el interior de vehículos automóviles y que resulta sumamente útil.

5. Estááceptado plenamente que el botiquin es una parte indispensable de los utensilios que deben llevarse en los viajes en automóvil. Además resulta conveniente tener en lugar accesible un espejo y los principales utensilios que componen un neceser de viaje, para que los usuarios del vehículo puedan atender a su aseo en ruta.
- 10.



- Atendiendo a las premisas expuestas se ha ideado el estuche para botiquín y neceser objeto de la invención, cuya particularidad reside en el hecho de estar constituido por una caja formada por dos cubetas articuladas entre sí y con medios convencionales de cierre, en el interior de las cuales están alojados, respectivamente, los utensilios de un botiquín y de un neceser, estando articulada la caja en cuestión a un marco provisto de dispositivos de sujeción al borde superior del parabrisas, y de medios de retención de la caja plegada que puede adoptar dos posiciones, una acoplada al marco y otra de uso desplegada, frente a uno de los ocupantes de uno de los asientos delanteros del vehículo.
5. y con medios convencionales de cierre, en el interior de las cuales están alojados, respectivamente, los utensilios de un botiquín y de un neceser, estando articulada la caja en cuestión a un marco provisto de dispositivos de sujeción al borde superior del parabrisas, y de medios de retención de la
10. caja plegada que puede adoptar dos posiciones, una acoplada al marco y otra de uso desplegada, frente a uno de los ocupantes de uno de los asientos delanteros del vehículo.

- Para la mejor comprensión de cuanto queda descrito en la presente memoria, se acompañan unos dibujos en los que, tan sólo a título de ejemplo, se representa un caso práctico de realización del objeto de la invención.
15. que, tan sólo a título de ejemplo, se representa un caso práctico de realización del objeto de la invención.

- En dicho dibujo, la figura 1 es una vista en perspectiva del estuche en posición de uso, la figura 2 es una vista similar en una fase intermedia de su plegado y la figura 3 es una vista en perspectiva del estuche acoplado al marco.
20. En dicho dibujo, la figura 1 es una vista en perspectiva del estuche en posición de uso, la figura 2 es una vista similar en una fase intermedia de su plegado y la figura 3 es una vista en perspectiva del estuche acoplado al marco.

- El estuche descrito consta en el aludido dibujo de dos cubetas gemelas -1- y -2-, articuladas por uno de sus cantos y con cierre amovible -3- en el opuesto. En el interior de la cubeta superior -1- están alojados los utensilios -4- propios de un botiquín, mientras que en la inferior -2-, se encuentran acondicionados utensilios -5- para el aseo personal, incluido un espejo.
25. El estuche descrito consta en el aludido dibujo de dos cubetas gemelas -1- y -2-, articuladas por uno de sus cantos y con cierre amovible -3- en el opuesto. En el interior de la cubeta superior -1- están alojados los utensilios -4- propios de un botiquín, mientras que en la inferior -2-, se encuentran acondicionados utensilios -5- para el aseo personal, incluido un espejo.

125504

2800



5. La cubeta -1- está articulada a las ramas de una varilla -7- a modo de puente, fijada en la parte superior del marco del parabrisas, que presenta medios de retención -8- para mantener la caja plegada en posición alzada respecto al parabrisas.

10. Para ponerla en la posición de uso, la caja oscila primero en los soportes del marco y seguidamente se abre para quedar el contenido frente al pasajero delantero del vehículo, que tiene a su alcance cuantos utensilios precise, tanto del botiquín como del neceser. El espejo -6- queda situado a la altura adecuada para ser utilizado por el pasajero desde su propio asiento.

15. Serán independientes del objeto de la invención, los materiales empleados en la construcción de los distintos elementos que la integran, formas y dimensiones de los mismos y cuantos detalles accesorios puedan presentarse, siempre y cuando no afecten a su esencialidad.

- . -

N O T A

Se reivindica como objeto del presente modelo de utilidad:

20. 1. Estuche oscilante para botiquín y neceser, que está constituido esencialmente por dos cubetas articuladas entre sí a bisagra formando una caja, dotadas de medios de cierre para retenerlas juntas, y en cuyo interior están acom-

125584



dicionados, respectivamente, utensilios propios de un botiquín y de un neceser, una de cuyas cubetas está articulada a la vez a un marco provisto de medios de fijación encima del parabrisas y de dispositivos de retención del estuche cerrado por encima del citado parabrisas, pudiendo dicho estuche adoptar una posición de uso, desplegada en la que queda frente a un ocupante de los asientos delanteros del vehículo.

5. 2. Estuche oscilante para botiquin y neceser.
10. La presente memoria consta de cuatro hojas foliadas escritas a máquina por una sola cara.

Barcelona, 28 de octubre de 1966

José ESCOLEANO PIEDRAPITA

p.a.

I. PONTI

F.P.

D. JOSÉ ESCOLANO PIEDRAFITA

125584

dos hojas
hoja n.º 1

Fig. 1

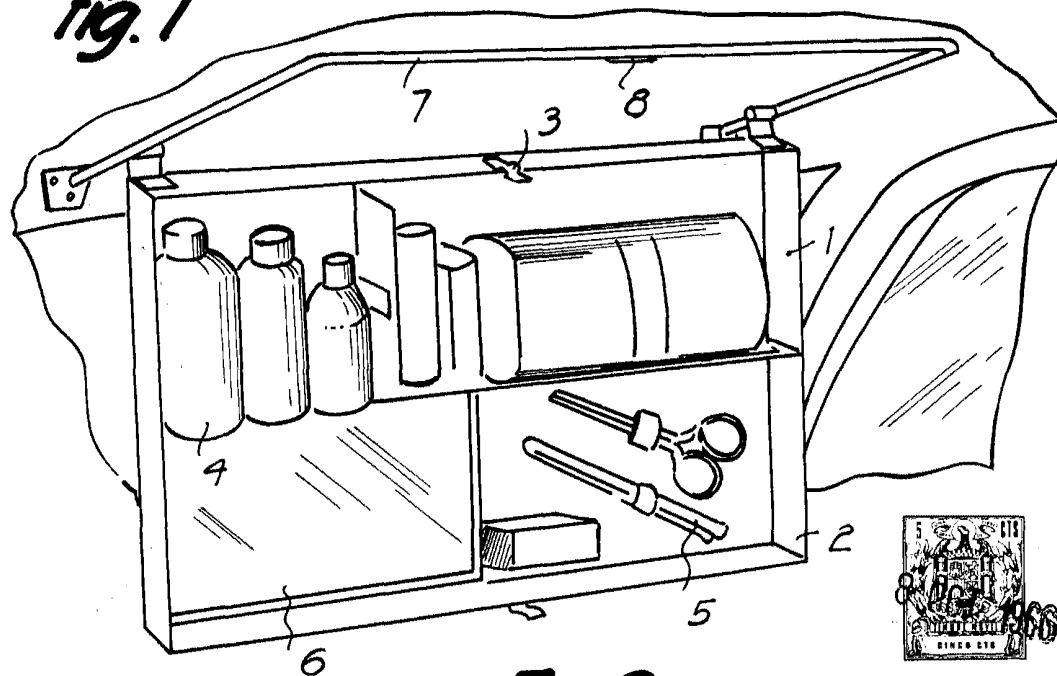
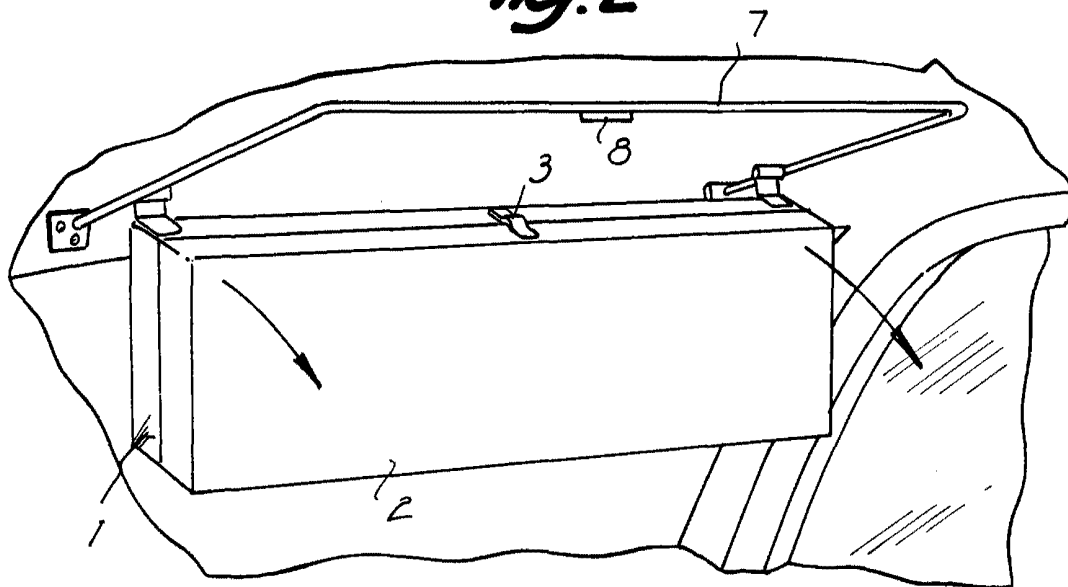

Fig. 2



Barcelona, 28 OCT. 1966
José Escolano Piedrafita
p.a. L. PONNA

PP

14/95

D. JOSÉ ESCOLANO PIEDRAFITA

*Das hojas
hoja n.º 2*

125584



Fig. 3

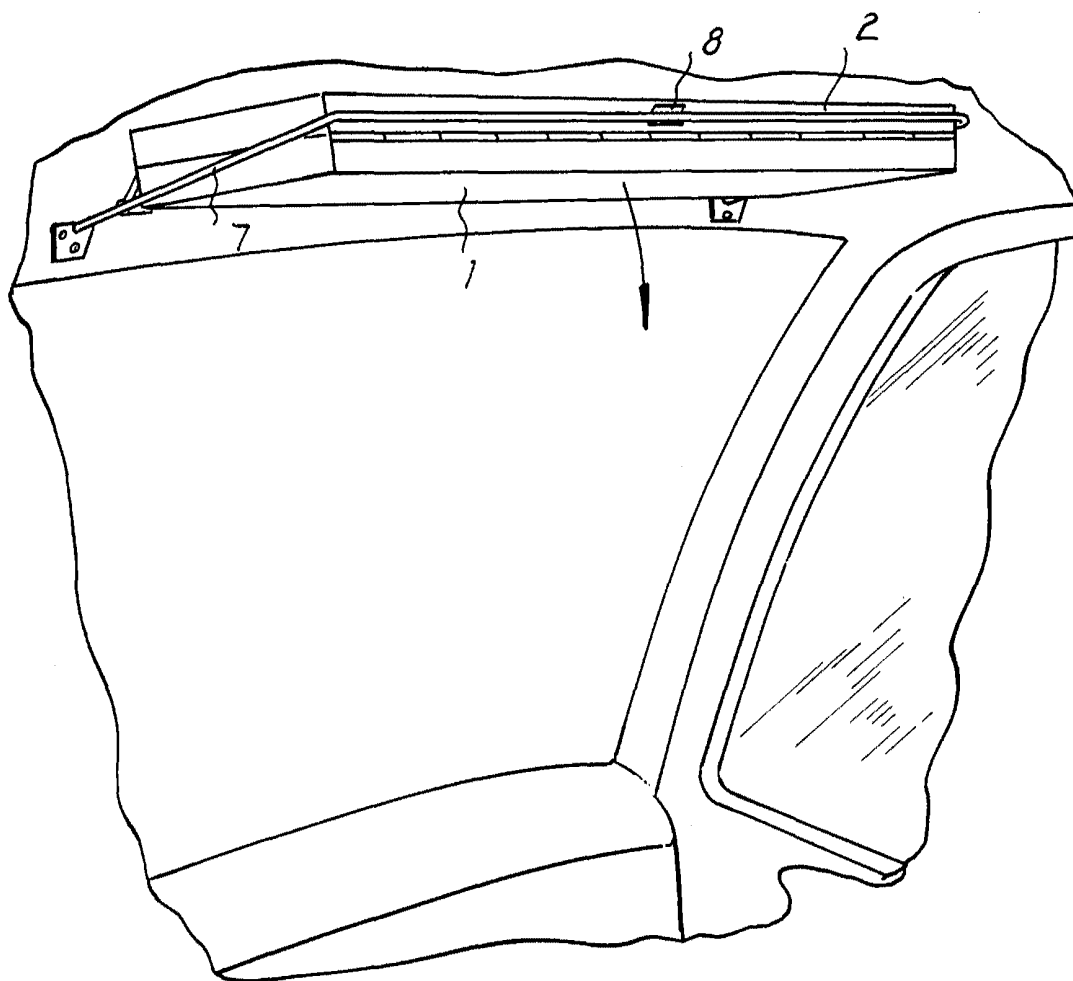

14195

*Barcelona, 28 OCT, 1966
José Escolano Piedrafita
p.a. E. PONTE*

A handwritten signature in black ink, appearing to read 'José Escolano Piedrafita'.