

125503



125503

MODELO DE UTILIDAD

que se solicita para "ENVASE ESPOLVOREADOR", a nombre de la razón social española: Laboratorios Torres Muñoz, S.L., domiciliada en Madrid, calle Luis de Góngoras, 3.

---oOo---

MEMORIA DESCRIPTIVA

El presente modelo de utilidad, como su enunciado indica, comprende un envase espolvoreador, concebido especialmente para bicarbonato sódico.

5. La esencialidad del objeto que caracteriza a esta invención, es la de garantizar en todo momento la procedencia del producto en polvo contenido aparte la de facilitar, en óptimas condiciones, su constante uso.

10. Es por ello que se ha creado el referido envase espolvoreador, cuya doble y automática función, quedan en todo momento aseguradas.

Su descriptiva, ilustrada en plano que se acompaña a título de ejemplo no limitativo, es como sigue:

Consiste en un cuerpo envase en forma de tronco



15. de cono (1) cuya boca formada por un contorno ligeramente embutido (2) comprende una serie equidistante de acanaladuras circulares (3) y, entre dos de éstas acanaladuras lleva dispuesto un orificio (4).

20. La consiguiente tapa, también de contorno circular comprende en el mismo y por su parte interna, otra serie homóloga de pequeños salientes (5) en correspondencia con las acanaladuras del cuerpo del envase que cierra, cuya tapa dispone asimismo de un orificio (6) que mediante semigiros, es susceptible o no de coincidir con el del envase, en su función de espolvoreador. Dicha tapa, sobre
25. el fondo de la misma, dispone de un saliente circular (7), ajustándose sobre la arista de la boca del envase. Sobre la parte exterior del contorno dispone de unos biseles, para facilitar su manejo.

30. Su función se desprende por sí sola -una vez en cajada la tapa sobre el cuerpo del envase que cierra herméticamente, el uso del mismo resulta extremadamente fácil ya que con sólo proceder a semigiros de ésta hasta hacer coincidir los orificios, el contenido queda listo para su uso y posteriormente proceder de igual manera para
35. su cierre.

40. Descrita suficientemente la naturaleza de la invención, es obvio que la misma podrá llevarse a cabo en los materiales, dimensiones, formatos y coloridos que más interesen, puesto que con ello no se varía la esencialidad expuesta y a tal fin, se solicita su exclusividad por término de VEINTE años para todo el territorio nacional, mediante la siguiente NOTA de:

REIVINDICACIONES.

1ª.- "ENVASE ESPOLVOREADOR" que se caracteriza por un



45. cuerpo envase en forma de tronco de cono cuya boca formada por un contorno ligeramente embutido comprende una serie equidistante de acanaladuras circulares y, entre dos de estas acanaladuras lleva dispuesto un sólo orificio.
- 2ª.- "ENVASE ESPOLVOREADOR" conforme anterior reivindicación que se caracteriza por una tapa, también de contorno circular, en el que se comprende por su parte interna otra serie de pequeños salientes que se corresponden con las acanaladuras del cuerpo del envase que cierra, cuya tapa dispone asimismo de un orificio que mediante semigiros, es susceptible o no de coincidir con el del envase, en su función de espolvoreador. Dicha tapa, sobre su fondo, dispone de un saliente circular, ajustándose sobre la arista de la boca del envase. El contorno exterior de la tapa, va debidamente biselado.
- 55.
60. 3ª.- "ENVASE ESPOLVOREADOR"

Según se describe en la presente memoria que consta de TRES hojas y lámina de dibujos que se acompaña.

Madrid, 9 NOV. 1966
MANUEL FACORBO QUEIMADELOS
P. P.
Manuel Facorbo QueimadeLOS

125.503

125503

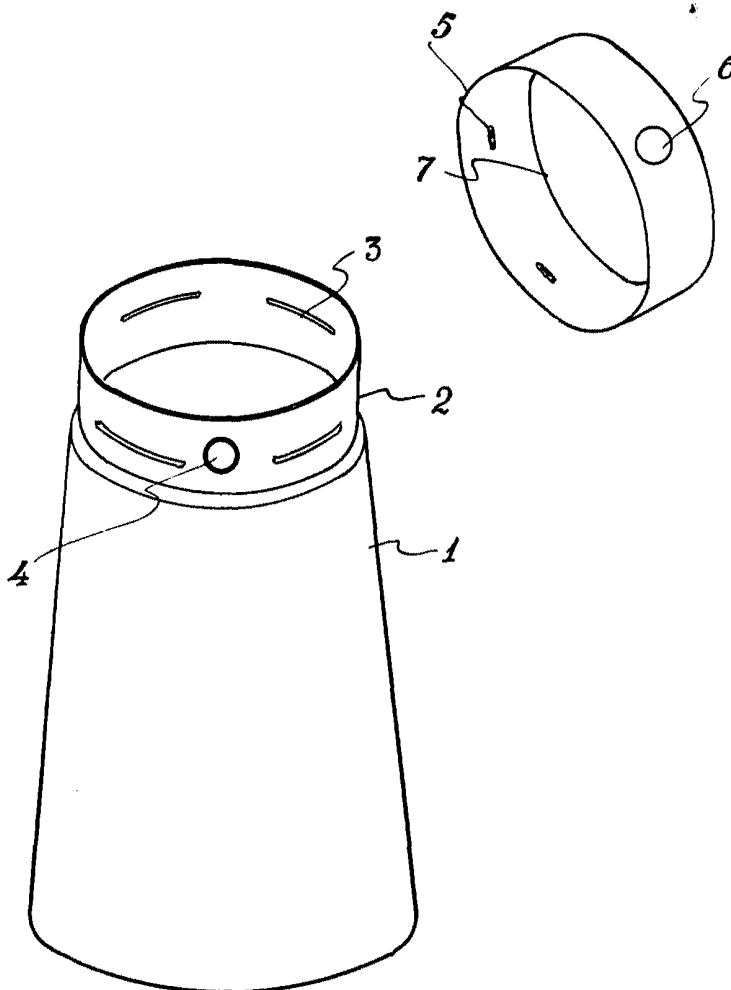

Madrid 9 NOV 1966
09 NOV 1966
MANUEL FACÓRO QUEIMADELOS
P.P.

[Handwritten signature]

_____ Escala Variable