



1966

125478

125478

MODELO DE UTILIDAD

por 20 años

por "MARCADOR DE ETIQUETAS CON LINEAS MONOPIEZA", a favor de D. Jaime MARTÍ Martínez, de nacionalidad española, domiciliado en Barcelona, Roger de Flor, 87.

=====

MEMORIA DESCRIPTIVA

El presente Modelo de utilidad se refiere a un dispositivo destinado a facilitar la operación de marcado de etiquetas, del tipo de las que se colocan en prendas de confección y objetos similares. El nuevo marcador se caracteriza por la posibilidad de ser equipado con letras de molde constituidas a base de líneas formando una sola pieza, obtenidas a partir de una máquina del tipo denominado corrientemente linotipo.

Como es sabido, estas últimas máquinas, que se emplean corrientemente para la confección de periódicos, revistas y libros, presentan la gran ventaja de la rapidez de su composición y de que todas sus letras, para cada línea del texto, forman una sola pieza. De esta manera, no se produce el efecto, tan frecuente en la composición de caja por tipos sueltos, que estos últimos se desajustan y las letras quedan a diferente nivel, algunas de ellas mal marcadas y otras desplazadas, lo que produce un pésimo efecto de presentación.



OCT 1966

Por lo contrario, la impresión con el aparato que se describirá permite obtener el marcado de etiquetas de manera impecable, con todas las letras perfectamente marcadas, al mismo nivel horizontal y a la misma distancia vertical,

5. dando la sensación de que las indicaciones pertinentes se hallan impresas.

Para facilitar la explicación, se acompaña a la presente memoria una hoja de dibujos, en los que se ha representado, a título de ejemplo ilustrativo y no limitativo, un

10. caso de realización de un marcador de etiquetas, con líneas monopieza de máquina linotipo, según los principios de las reivindicaciones.

En los dibujos:

15. La figura 1 representa, visto en perspectiva, el nuevo marcador, habiéndose separado el cuerpo principal del mismo del cuerpo portador de las letras del texto.

La figura 2 corresponde a un despiece del cuerpo portador de las líneas monopieza que contienen las letras.

20. Las figuras 3, 4, 5 y 6 corresponden al mismo cuerpo, portador de las líneas monopieza, observándose en línea mixta de brazos y puntos la forma de una de las placas portadoras de las letras, para hacer comprensible su acoplamiento. La figura 3 corresponde a una vista lateral del soporte de las placas y la figura 4 es una vista por su parte superior.

25. La figura 5 corresponde a una vista lateral y la figura 6, a una sección transversal, por un plano indicado B-B en la figura 3.

30. El marcador consta esencialmente de un bastidor -1- en forma de caja, provisto de un marco inferior -2- que define una ventana por la que emergen las letras que se marcarán, estando provisto por su parte superior por un mango -3- termi-



1966

- 3 -

125478

nado en una empuñadura -4-, que facilita su manejo.

Las letras situadas en líneas de una sola pieza se montan en un chasis -5-, que forma una caja prismática rectangular, de sección en forma de C, con sus bordes -6- y -7-
5. enfrentados para formar sendas pestañas longitudinales, entre las cuales se dispondrán las placas -8-, portadoras de las letras o signos -9-.

Las citadas placas -8- son de plomo y se obtienen en una máquina del tipo denominado linotipo. Cada placa corresponde a una línea, de manera que el escrito en conjunto consta de una serie de placas adyacentes, dispuestas paralelamente entre sí, en contacto o bien con interposición de placas separadoras, presentando en uno de sus bordes del mismo lado las diferentes letras, que constituirán el escrito resultante.
10.

Para la sujeción de las placas -8-, éstas van provistas, por ejemplo, de unas entallas laterales -10- y -11-, correspondientes a las pestañas -6- y -7-, respectivamente, de manera que la disposición de las placas en el chasis -5- se hará por deslizamiento de aquéllas, tal como se ve al examinar
20. las figuras 1, 2, 5 y 6.

El chasis -5-, una vez equipado con las líneas necesarias, se acopla al cuerpo del bastidor -1-, introduciendo aquél en la cavidad dispuesta en la zona superior -12- del bastidor. El entintado de los tipos situados en los bordes de las
25. placas -8- se realiza mediante un mecanismo entintador, del tipo conocido y dispuesto en aparatos análogos, de la clase de los numeradores, paginadores y dispositivos similares. Tal mecanismo incluye una pieza -13- portadora de una almohadilla entintadora.

30. La fijación de las placas -8- del interior de la caja -5- se establece, según el número de ellas. Así, podrá



OCT 1966

- 4 -

125478

disponerse entre las diferentes placas portalíneas unos elementos separadores que determinen la distancia necesaria entre aquéllas, mientras que las placas correspondientes a los extremos se inmovilizarán empleando ventajosamente elementos

5. separadores de estructura laminar, tal como los -14-, de forma plana, y los -15-, en forma ligeramente angulada, para aprovechar la elasticidad del material, obteniéndose así un montaje compacto del conjunto de tipos indicadores, en la forma representada en la figura 1.
10. Un mismo bastidor -1- del marcadore podrá equiparse sucesivamente con diferentes chasis -5-, portadores cada uno de ellos de una indicación o inscripción diferente, lo que permitirá realizar un gran número de etiquetas marcadas, con un mismo marcadore y una cantidad de tiempo muy pequeña.
15. Las placas -8-, como se ha dicho, serán de plomo, según es uso en las máquinas linotipo. El bastidor -5- se realizará de un material resistente e indeformable, con objeto de que no varien sus dimensiones, en orden a la retención de las placas -8- y a la propia fijación del bastidor -5-. Este último comporta en su parte superior una pestaña -16-, que limita la introducción de aquél en la cavidad -12- del bastidor -1- mientras que una placa solidaria de este último, representada en las figuras con el número -17- y cuyo borde es precisamente la pestaña -16-, puede introducirse en la cavidad -12- discutiendo por unas entallas longitudinales -18- y -19-, que servirán de guía y retención.
20. El examen de las figuras permitirá comprender fácilmente diversos detalles de la estructura y montaje del marcadore de etiquetas descrito.
25. Todo cuanto no afecte, altere, cambie o modifique la esencia del marcadore descrito, será variable a los efectos
- 30.



1966

125478

del actual Modelo.

N O T A.

Se reivindica como objeto de este registro por Modelo de utilidad:

5. 1.- Marcador de etiquetas con líneas monopieza, caracterizado por constar esencialmente de un bastidor de forma prismática rectangular, dispuesto para recibir en su parte superior e interior un soporte de las placas portadoras de las letras y motivos gráficos, soporte que presenta la forma de
10. una caja prismática rectangular de sección transversal alargada, en la que se alojan las diferentes placas portatipos, constituyendo cada una de ellas sendas líneas monopieza, fijándose las citadas placas al soporte prismático de manera que quedan inmovilizadas respecto al mismo, a efectos de colocación del
15. conjunto parcial del soporte y sus placas en el cuerpo del bastidor del marcador, acoplamiento que tiene lugar preferentemente por deslizamiento de una pieza saliente del soporte por unas entallas laterales del bastidor, por las que se desliza, guiado por las mismas, en orden a la incorporación del soporte de pla-
20. cas al mecanismo impulsor y entintador del marcador, para la operación inscriptora de las etiquetas.

- 2.- Marcador de etiquetas con líneas monopieza, según la reivindicación anterior, caracterizado porque las placas constitutivas de las líneas monopieza portadoras de las letras
25. y motivos gráficos serán ventajosamente las proporcionadas por una máquina linotipo.

Sean cuales fueren las circunstancias que concurren en la esencialidad del Modelo de utilidad, definido en las anteriores reivindicaciones; cuyo objeto es:

30. 3.- "MARCADOR DE ETIQUETAS CON LINEAS MONOPIEZA".

Consta la presente memoria de seis hojas foliadas,



1966

- 6 -

125478

mecanografiadas por una sola cara y de los dibujos unidos a la misma.

Barcelona, 20 OCT 1966

P.A. de D. Jaime MARTÍ Martínez,

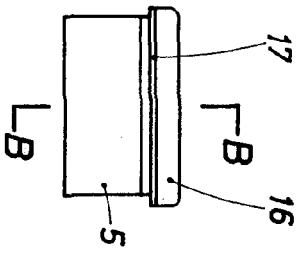
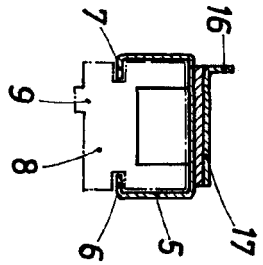
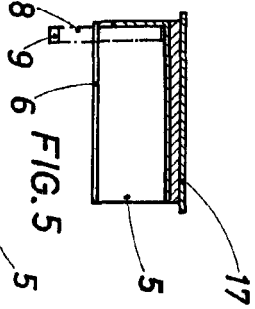

FIG. 3



B-B



A-A

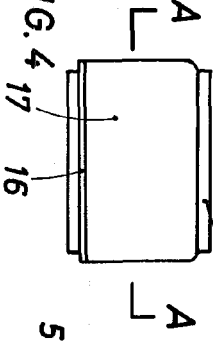

FIG. 6

FIG. 4

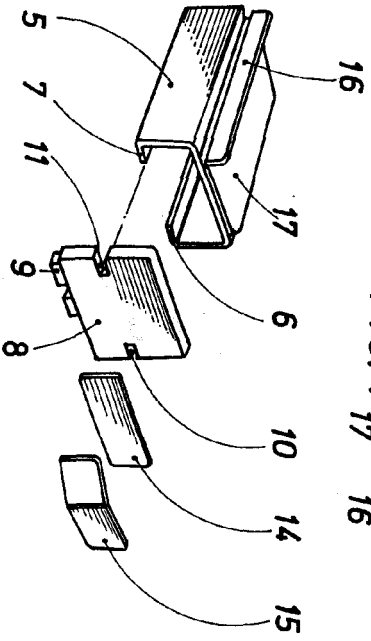

FIG. 2

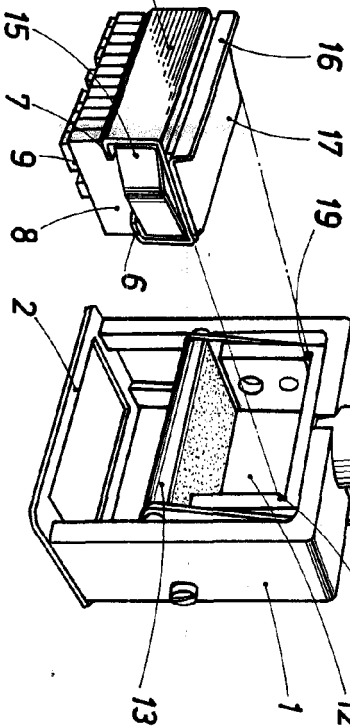

FIG. 1

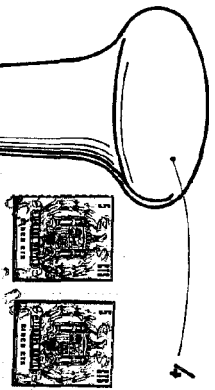

FIG. 5

BARCELONA 1965
P. A.

