



1966

125410

125476

MODELO DE UTILIDAD

por 20 años

por "APARATO RADIORRECEPTOR", a favor de Dña. Montserrat SABATÉ Tarafa, de nacionalidad española, domiciliada en BARCELONA, Muntaner, 414.

=====

MEMORIA DESCRIPTIVA

El presente Modelo de utilidad se refiere a un aparato de radio, caracterizado por su disposición estructural, que permite realizar el montaje de sus elementos, durante la fase de su fabricación, de una manera completamente racional, facilitando igualmente las operaciones de verificación y, en caso necesario, de reparación del aparato.

El receptor de radio que se describirá presenta los componentes que integran sus circuitos eléctricos, realizados de manera que la distribución de los mismos obedece a su encadenamiento ideal dentro de la cadena de las etapas sucesivas que reciben, transmiten, amplifican, mezclan, detectan, y transforman las señales captadas por la antena, desde la primera etapa de entrada hasta el último paso de salida.

Para facilitar la explicación, se acompaña a la presente memoria una hoja de dibujos, en los que se ha representado, a título de ejemplo ilustrativo y no limitativo,

un caso de realización de un aparato radiorreceptor, según los principios de las reivindicaciones.

En los dibujos:

La figura 1 representa el nuevo receptor de radio, visto exteriormente, en perspectiva.

La figura 2 muestra el propio radiorreceptor, con uno de los dos cuerpos en que puede descomponerse, separado del otro cuerpo aunque en posición enfrentada, para hacer comprensible la manera de acoplamiento de las dos partes.

El nuevo aparato de radio consta esencialmente de un cuerpo -1-, en forma de caja, en cuyo interior se alojan una parte de los componentes que forman los circuitos. En la zona central del aparato se forma un cuerpo saliente -2-, de mayor altura y ancho reducido, completándose el receptor mediante un tercer cuerpo -3-, acoplado a los dos anteriores y que comporta el resto de los componentes electrónicos que forman los circuitos del aparato.

Una de las caras del cuerpo -2- comporta unas escalas graduadas -4-, en las que se contienen las indicaciones correspondientes a las longitudes de onda y las frecuencias de las diferentes emisoras sintonizables con el receptor, señaladas en cada caso por un indicador deslizante -5-.

La transmisión cinemática de movimiento a los dispositivos de sintonía, constituidos en esencia por un condensador variable de armaduras móviles por giro alrededor de las fijadas, se establece mediante un sistema de cables -6- y poleas -7-, que efectúa la transmisión indicada. Un botón -8- de forma cilíndrica servirá de mando de accionamiento a la cadena en cuestión, a cuyo efecto la superficie lateral del citado botón aparecerá ventajosamente moleteada o con otros relieves que faciliten el manejo del mismo.



Se establece la forma de la parte superior del cuerpo -3- de manera que presente una escotadura -3'-, de dimensiones correspondientes a las del botón -8-.

El cuerpo -3- presenta, en su interior, según se ha
5. dicho, el resto de componentes electrónicos no alojados en el interior del cuerpo -1-. Así, por ejemplo, figurarán en el cuerpo -3- los altavoces indicados en las figuras con sus respectivos perímetros -9- y -10-, mientras que la zona central del cuerpo -3-, por lo menos en su cara visible, formará un
10. enrejado elemental, que puede estar constituido por una sucesión de tiras longitudinales -11-, a cuyo través pasa la energía sonora convertida en ondas acústicas por los altavoces.

El acoplamiento entre los cuerpos -1-2- y -3- se establece mediante unos vástagos o pernos -12-, dispuestos en
15. número variable en las zonas correspondientes a los vértices de la cara interior del cuerpo -2-, tal como se ve en la figura 2. Los citados pernos se introducen en respectivos orificios -13- situados en el cuerpo -3-, de manera que, una vez introducido éste realizando el acoplamiento citado, unos tornillos
20. -14- realizarán la fijación del citado cuerpo al roscarse en unos orificios coaxiales con aquellos pernos, en la forma indicada por la posición de los tornillos y sus ejes trazados en líneas finas de segmentos y puntos.

El cuerpo -3- comportará unas patas -15- y -16-,
25. que permitan su estabilidad aunque se halle separado de los cuerpos -1- y -2-.

La disposición constructiva que se ha explicado presenta ventajas al realizar el montaje del aparato radiorreceptor, ya que los diferentes cuerpos -1-, -2- y -3- podrán montarse simultánea e independientemente, por personas distintas,
30. cuyos resultados se acoplarán ulteriormente para formar el



conjunto del receptor. De esta manera se tendrá un tiempo muy pequeño para la fabricación de cada aparato.

Los componentes alojados en la caja -1- y los comprendidos en el interior de la caja -3- se relacionarán mediante conductores flexibles, pasantes a través de orificios, como el -17-, practicados en el cuerpo intermedio -2-.

La escala graduada -4- podrá ser visible por una o por las dos caras del cuerpo central -2-, mientras que la disposición de la escotadura -3'- permitirá el accionamiento cómodo del botón -8-, por el usuario del aparato.

Todo cuanto no afecte, altere, cambie o modifique la esencia del aparato radioreceptor descrito, será variable a los efectos del actual Modelo.

N O T A.

Se reivindica como objeto de este registro por Modelo de utilidad:

1.- Aparato radioreceptor, caracterizado porque los componentes electrónicos que constituyen los circuitos del receptor se hallan alojados en, por lo menos, dos cuerpos independientes, acoplados entre sí mediante una pluralidad de elementos rectangulares a modo de pernos paralelos, situados en las zonas correspondientes a las aristas menores del aparato, de manera que, además del acoplamiento eléctrico entre los citados elementos mediante conductores flexibles, se realice el acoplamiento mecánico de los cuerpos del aparato, que quedan ensamblados mediante los citados pernos y asegurados por la disposición en los extremos de los mismos de tornillos de cuerpo roscado, comportando preferentemente uno de los dos cuerpos principales del aparato, en su zona correspondiente a la parte frontal inferior del mismo, las caras activas de dos altavoces transductores del sonido.



123470

Sean cuales fueren las circunstancias que concurren en la esencialidad del Modelo de utilidad definido en la anterior reivindicación, cuyo objeto es:

2.- "APARATO RADIORRECEPTOR".

5. Consta la presente memoria de cinco hojas foliadas, mecanografiadas por una sola cara, y de los dibujos unidos a la misma.

Barcelona, 20 OCT 1966
P.A. de Dña. Montserrat SABATÉ Tarafa,

125476

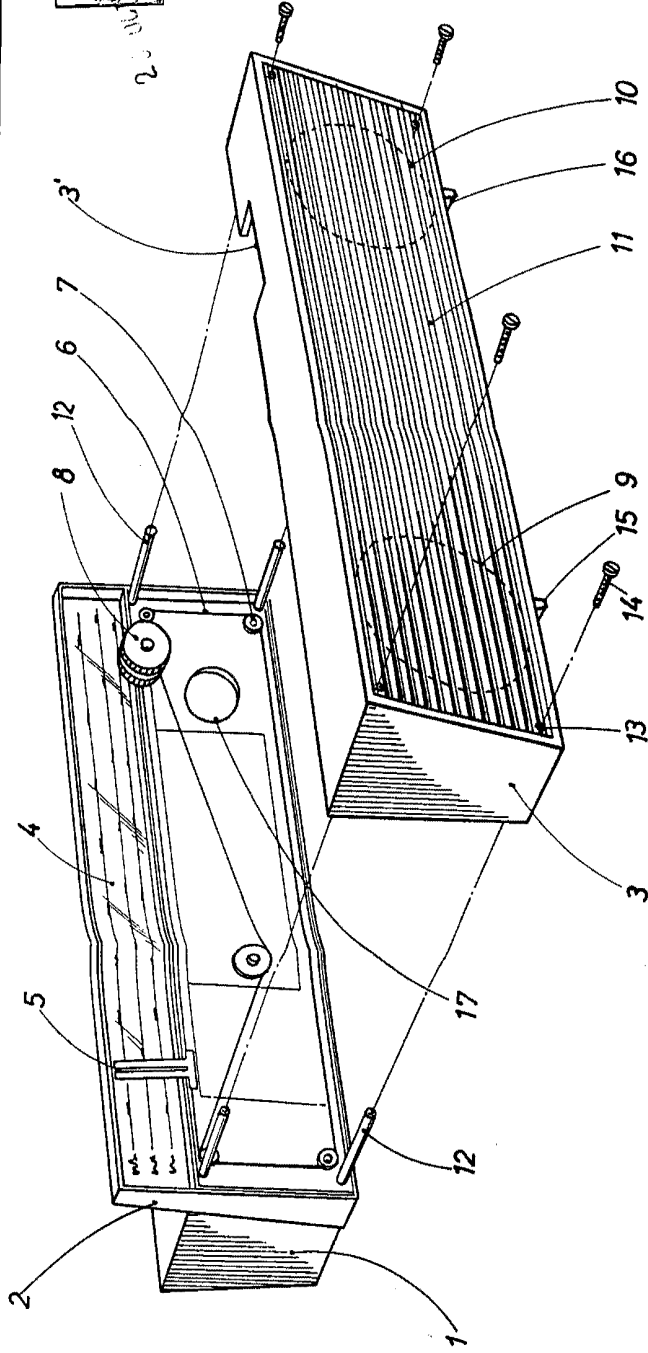

FIG. 2

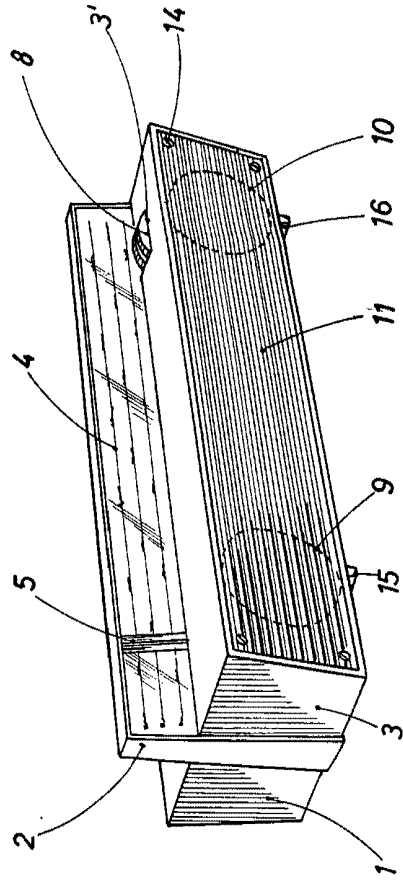

FIG. 1



BARCELONA 20 JUN 1968
P. A.