

17



125458

MEMORIA DESCRIPTIVA
=====

Correspondiente a la solicitud de registro de Modelo de Utilidad que, por veinte años se solicita para España, a favor de D. Francisco BARRAU VIDALLER, de nacionalidad española, domiciliado en Zaragoza, calle de Lourdes, 1 -

p o r

"AUTODROMO DE JUGUETE"

=====
Constituye el objeto de la presente protección un nuevo juguete consistente en un autódromo integrado por una pista donde evolucionan unas pequeñas maquetas que imitan las líneas de automóviles en número variable, cuya esencial característica es que el movimiento de las



mismas a lo largo de una o varias ranuras continuas que forman circuitos diversos, es producido por una espiral de alambre a la que imprime movimiento de rotación longitudinal el eje de salida de un pequeño motor eléctrico acoplado bajo la pista. A efectos de asegurar el giro sin entorpecimientos de la espiral, ésta va contenida en el interior de una entubación sujeta asimismo debajo de la mencionada pista.

A fin de aclarar en lo posible la descripción de la presente memoria, se acompaña a la misma una hoja de planos en el que ha sido representado un posible caso de ejecución en la realidad, en el que los detalles accidentales de forma, tamaño y ornamentación externa, podrán ser objeto de variación sin que por tales modificaciones quede alterada la esencialidad que quedará resumida al final de esta memoria.

La Figura 1 ilustra una perspectiva del juguete, en la que puede ser apreciada la disposición de la espiral propulsora de movimiento de los pequeños automóviles y que va alojada dentro de la entubación fija en la cara inferior de la pista, asomando por la ranura longitudinal determinante del recorrido de los mismos.

En la Figura 2 se muestra una vista en planta de la cara inferior de la pista, que permite observar la citada entubación y el acoplamiento de la espiral de alambre al eje del motor eléctrico que produce el movimiento del juguete.

Haciendo referencia a la numeración convencional dada en la hoja de planos a las diversas partes y piezas componentes del objeto, a continuación se detalla su cons-



trucción y características.

Consta esencialmente de una caja prismática -1- de reducida altura según se aprecia en los dibujos ane-
xos, en cuya cara superior aparecen reproducidos con di-
5 dibujos, estampaciones o aditamento de elementos adosables a la misma, accidentes del terreno, naturales o artifi-
ciales, tales como túneles, montañas, edificaciones, etc., los cuales podrán ser naturalmente variables.

La esencialidad que caracteriza y distingue el pre-
10 sente Modelo de Utilidad consiste en la previsión en el interior de la citada caja-base-soporte del juguete de una entubación -2- dispuesta de modo que su desarrollo lineal es coincidente con el de una ranura continua -3-
la cual determina el recorrido de unas pequeñas maquetas
15 -4- que imitan las líneas variables de los automóviles de competición u otro modelos de éstos cualquiera.

Dentro de la esencialidad acabada de mencionar, está igualmente la previsión de una espiral de alambre
-5- introducida en el interior de la entubación -2- y
20 dispuesta a todo lo largo de esta última, encontrándose uno de los extremos de la citada espiral libre, mientras que el opuesto -6- está unido y sujeto al eje de salida de fuerza -7- de un pequeño motor eléctrico -8- alimen-
tado por baterías alojadas en un espacio -9- del inte-
25 rior hueco de la caja-soporte del juguete, en el que va situado también un interruptor -10-.

De esta forma, el eje -7- al girar, imprime movi-
miento de rotación longitudinal a la espiral -5- con lo
que las maquetas automóviles -yendo provistas de un pe-
30 queño pivote arbitrado en la parte inferior de las mis-

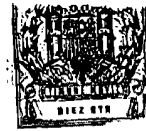

mas- reciben el movimiento necesario para efectuar su desplazamiento a lo largo de la ranura -3-, al quedar introducido el pivote en cuestión entre dos espiras de alambre.

5 El recorrido de la citada ranura -3- y asimismo el de la espiral -5- y entubación -2- podrá ser variable e igualmente, estar provisto de dispositivos mecánicos -11- para producir la variación de dicho recorrido en circuitos diferentes, tales como cambios de agujas o cualquier otro ingenio similar adecuado para producir el fin
10 propuesto.

Se hace la salvedad de que los detalles accidentales de forma, tamaño y materiales utilizados en su construcción podrán ser objeto de alteración sin que tal modificación desvirtúa la esencialidad que queda resumida en
15 la siguiente

N O T A

EN RESUMEN: El presente Modelo de Utilidad que por veinte años se solicita para España, ha de recaer sobre las siguientes reivindicaciones:
20

1ª.- "AUTODROMO DE JUGUETE", caracterizado esencialmente por estar constituido por una caja prismática de reducida altura, cuya base superior aparece ornamentada con dibujos y protuberancias variables que imitan accidentes naturales o artificiales del terreno, con la particularidad esencial de que en el interior de la citada caja ha sido prevista una entubación de forma coincidente a la de una ranura continua que determina el recorrido de unas pequeñas maquetas de automóviles, dentro de cuya entubación
25 ha sido arbitrada una espiral de alambre que, en uno de
30



sus extremos, está sujeta al eje de salida de fuerza de un pequeño motor eléctrico alimentado por baterías, montadas en el interior hueco de la caja prismática soporte del juguete.

5 2ª.- "AUTODROMO DE JUGUETE", según la reivindicación anterior, caracterizado porque el eje de salida de fuerza del motor eléctrico imprime a la citada espiral de alambre un movimiento de rotación, hallándose el extremo opuesto de dicha espiral libre y sin sujeción alguna.

10 3ª.- "AUTODROMO DE JUGUETE", según las reivindicaciones anteriores, caracterizado porque el movimiento de las maquetas automóviles es producido en virtud de un pequeño pivote que en su parte baja presentan dichas maquetas, cuyo pivote es introducido entre dos espiras a través de la ranura longitudinal continua que forma el recorrido; determinando el avance de las repetidas maquetas el giro continuado de la espiral de alambre según queda establecido en la reivindicación segunda.

15 4ª.- Por último se reivindica la protección jurídica que por veinte años se solicita para España - - - - -

p o r

"AUTODROMO DE JUGUETE"

25 Todo conforme queda expresado en la presente memoria descriptiva que consta de cinco folios escritos a máquina por una sola cara y una hoja de planos que se acompaña.

Madrid, 17 NOV. 1966

P.A.,

REDRO FELIPE
P.P.

125458

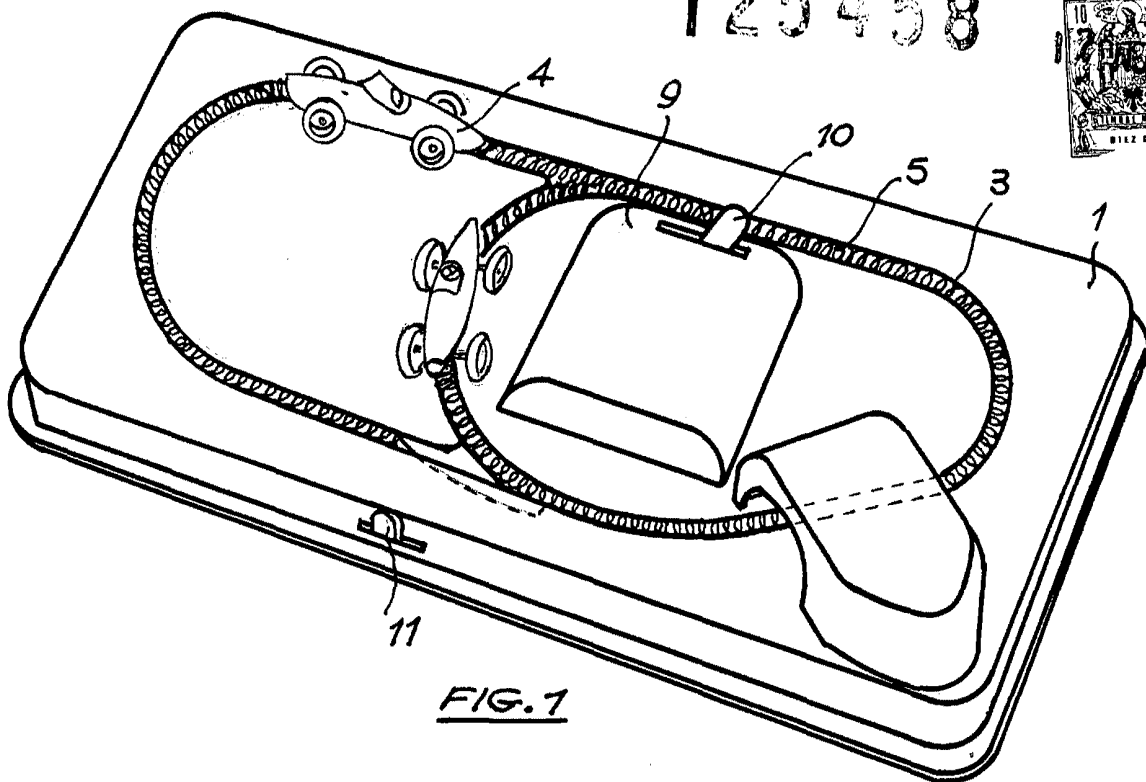

FIG. 1

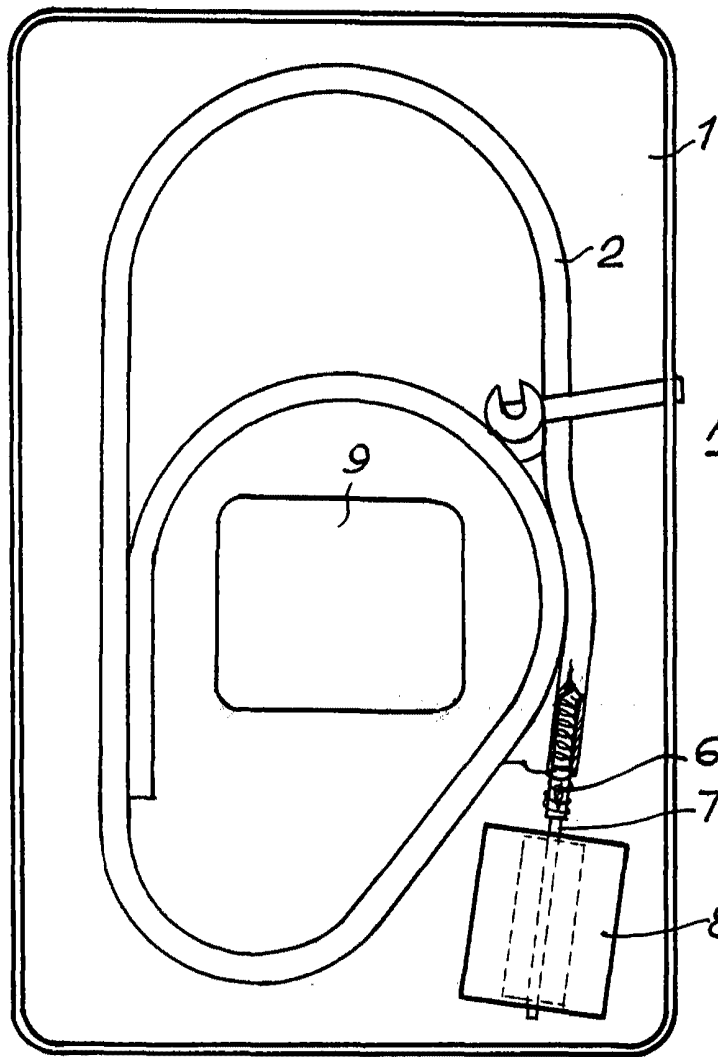

FIG. 2

Escala variable
Madrid, P. R.

INGENIERO FELIU MARRA

[Handwritten signature]