



125455

MEMORIA DESCRIPTIVA  
=====

Correspondiente a la solicitud de registro de un Modelo de Utilidad que, por veinte años, se solicita para España a favor de D. Francisco BARRAU VIDALLER, de nacionalidad española, domiciliado en Zaragoza, calle de Lourdes, 1 - - - - -

p o r

"APARATO DE TELEVISION INFANTIL"

=====

Se refiere este Modelo de Utilidad a un nuevo juguete consistente en un aparato de televisión infantil en el que la aparición de imagen tiene lugar en virtud de la previsión de una banda normalmente continua, en la que van impresos diversos grabados, pai-



sajes, etc. que por impulsión de un rodillo motriz accionado por el mecanismo de cuerda de una caja de música, es obligada a pasar lentamente ante un espacio vacío previsto en la parte frontal del juguete a imitación de una pequeña pantalla, al propio tiempo que se produce un efecto musical.

En la hoja de dibujos anexa, se representa un posible caso de realización en la práctica, el cual se cita a título de ejemplo ilustrativo de la redacción de la presente memoria descriptiva y por consiguiente, sin carácter limitativo alguno.

La Figura 1 corresponde a una vista esquemática exterior del frente del juguete.

La Figura 2 muestra otra vista frontal del interior del aparato, habiéndose dibujado para mayor claridad un motivo cualquiera en la cinta ornamentada, el cual naturalmente será variable.

Haciendo referencia a la numeración convencional dada en la hoja de planos a las diversas partes y piezas componentes del objeto, a continuación se detalla su construcción y características.

Consta esencialmente de una carcasa exterior o envolvente -1- que reproduce básicamente las características de un aparato de televisión en la realidad. En el interior de dicha envolvente van montados dos tambores -2- y -3- dispuestos en sentido vertical. El tambor -2- presenta dos pivotes en los extremos de su eje de simetría, los cuales quedan introducidos en correspondientes soportes -superior e inferior- solidarios al interior de la carcasa, girando el tambor en cuestión loco sobre los citados pivotes.



725455

Sin embargo, el tambor -3- es motriz, a cuyo efecto su eje -4- va acoplado por su extremo inferior al eje de salida del mecanismo de cuerda de una caja de música -5- mediante el cual, no solo se imprime movimiento al citado tambor motriz, sino también se logra un agradable efecto musical que acompaña al efecto óptico que produce el juguete.

Sobre los tambores acabados de describir, queda dispuesta una banda o tira de papel -6- o material similar apropiado al fin propuesto, en la que aparece impreso un dibujo variable que es el que se ve aparecer lentamente en la pantalla frontal a medida que pasa por la misma.

El juguete funciona dando cuerda al resorte, para lo cual la parte alta del tambor -3- presenta un mando -7- que sobresale en la parte superior de la envoltente del juguete, el cual se hace girar convenientemente hasta lograr el grado de tensión necesario en la cuerda para que se produzca el movimiento de la banda de dibujos y el efecto musical a que antes se ha hecho referencia.

Una vez cargado el resorte, y sin haber sido agotada la cuerda, puede ponerse el juguete en funcionamiento o detener éste a voluntad, merced a un mando -8- situado en el frente del mismo que bloquea el movimiento del mecanismo de la caja de música, dejando el juguete en disposición de marchar nuevamente.

Se hace la salvedad de que los detalles accidentales de forma, tamaño y materiales utilizados en



su construcción, podrán ser objeto de alteración sin que tal modificación desvirtúe la esencialidad que caracteriza a dicho objeto.

N O T A

- 5                   EN RESUMEN, el presente Modelo de Utilidad que, por veinte años se solicita para España, ha de recaer sobre las siguientes reivindicaciones:
- 10                   1ª.- "APARATO DE TELEVISION INFANTIL", caracterizado por estar constituido por una envolvente imitación de una caja de receptor de televisión, en cuyo interior han sido previstos dos tambores verticales, de los cuales uno de ellos gira loco mientras que el otro es motriz, yendo adaptada sobre ellos una banda continua ornamentada con dibujos variables, de modo
- 15                   que al girar los mencionados tambores tales dibujos pasan lentamente apareciendo en un espacio vacío provisto de transparente situado en el frente de la caja; yendo montado el citado tambor motriz sobre un eje cuyo extremo inferior va acoplado a un mecanismo de resorte a cuerda de una caja de música.
- 20                   2ª.- "APARATO DE TELEVISION INFANTIL", según la reivindicación anterior, caracterizado porque la cuerda de la caja de música es tensada mediante un mando solidario al tambor motriz, el cual sobresale en la parte superior de la envolvente del juguete; siendo retenido en virtud de otro mando situado en la cara
- 25                   frontal que actúa como freno del mecanismo de la caja de música y como elemento de puesta en marcha y detención del funcionamiento del juguete.



3ª.- Por último, se reivindica la protección jurídica que, por veinte años se solicita para España - - -

p o r

"APARATO DE TELEVISION INFANTIL"

5 Todo conforme queda expresado en la presente memoria descriptiva que consta de cinco folios mecanografiados por una sola cara, y una hoja de planos que se acompaña.

Madrid, 7 NOV. 1966

P.A.,

PEDRO FELIU MARA  
P.R.

1-5700

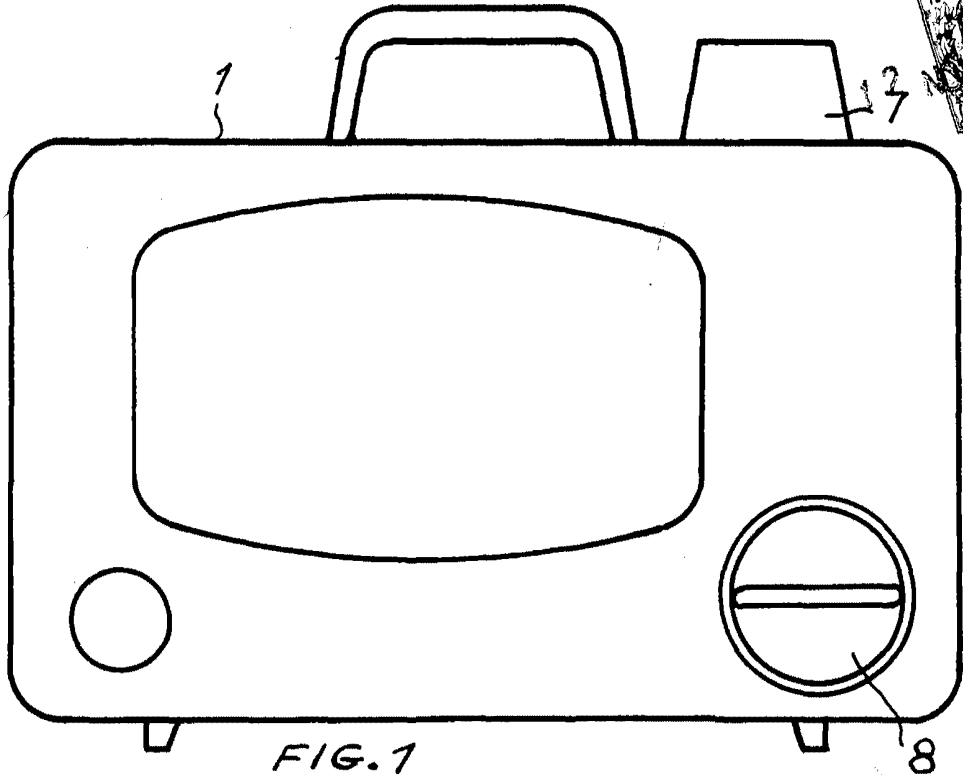

FIG. 1

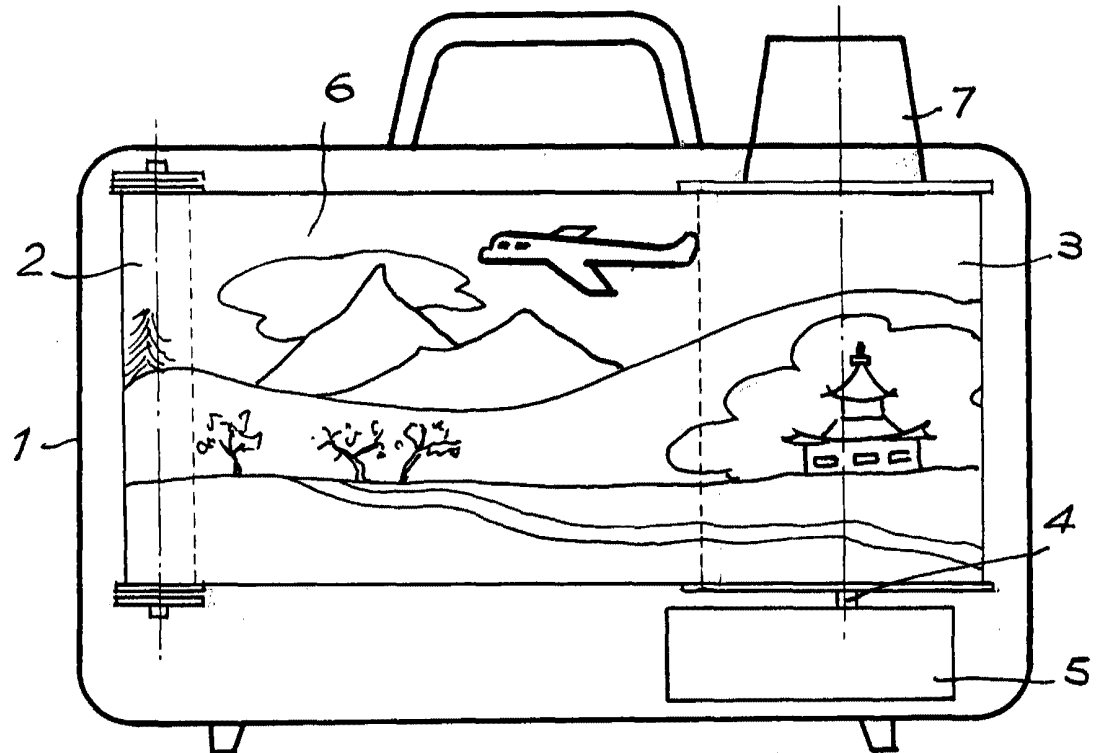

FIG. 2

*Escala variable*  
Madrid, 17 NOV. 1966  
P.R.

PEDRO FELIX MARRA  
P.R.